

Ravaglioli

COMPANY WITH
QUALITY SYSTEM
CERTIFIED BY DNV GL
= ISO 9001 =



**HEAVY DUTY
5000 KG**

KPN



250



LIKT



LIKTA



LIKA

KPN250LIKT / 5000 кг

Модель оборудована четырьмя сверхдлинными трехсекционными лапами: идеально подходит для подъема обычных легковых автомобилей, фургонов и фургонов на длинной колесной базе, включая Mercedes Sprinter и VW Crafter.

Model equipped with **four extra long three-stage arms**: ideal to lift long wheel-base vans like Mercedes Sprinter and VW Crafter.

Modell mit **vier zweifach ausziehbaren extra langen Armen** ausgestattet: von Lieferwagen auch mit langem Radstand wie Mercedes Sprinter and VW Crafter.

Élévateur équipé de **quatre bras extra longs à 3 étages**: idéal pour le levage de fourgons à châssis long inclus les Mercedes Sprinter and VW Crafter.

Modello equipaggiato con **4 bracci extra lunghi a tre stadi**: ideali per il sollevamento di furgoni e furgonati a passo lungo incluso Mercedes Sprinter e VW Crafter.

УДЛИНЕНИЕ ЛАП ЗАСЧЕТ РОЛИКОВ

Увеличение длины лап происходит за счет амортизированных роликов, обеспечивающих простоту использования и равномерную нагрузку.

The arms' extensions slide on spring-mounted rollers, allowing easy use and a steady load.

Die Arme laufen auf Rollen, die auf Federn montiert sind: diese erleichtern das Ausziehen der Arme und schwinden unter Last.

Les rallonges des bras se déplacent sur des rouleaux montés sur ressorts, permettant un réglage facile - ces rouleaux se dégagent sous la charge.

I bracci scorrono su rulli montati su molle: permettono di sfilarli agevolmente e scompaiono sotto carico.

KPN250LIKTA / 5000 кг

Версии с двумя длинными трехсекционными лапами и двумя четырехсекционными позволяют также легко поднять крупногабаритные автомобили.

Models equipped with **two long 3-stage arms and two long 4-stage arms**, to allow easy lifting of large cars.

Ausführungen mit **zwei zweifach und zwei dreifach ausziehbaren langer Armen**, um eine optimale Aufnahme von PKWs auch zu garantieren.

Versions équipées de **deux bras longs à 3 étages et deux à 4 étages** pour garantir aussi le levage optimal de voitures.

Versioni con **due bracci lunghi a 3 stadi e due a 4 stadi**, consentono caricabilità ottimale anche per le autovetture.

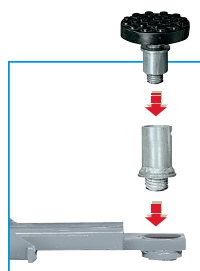

БЫСТРОСЪЕМНАЯ СИСТЕМА

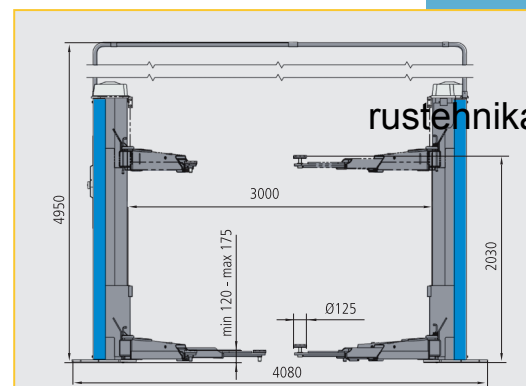

KPN 250LIKT

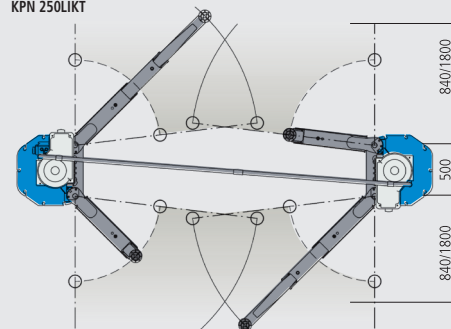

KPN 250LIKTA

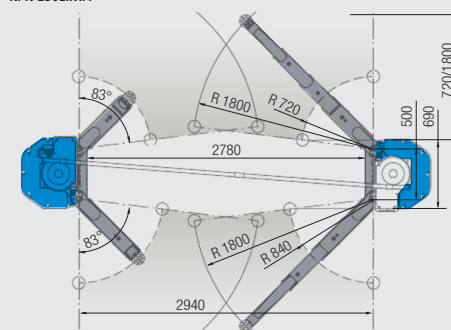

**СВЕРХДЛИННАЯ
КОЛЕСНАЯ БАЗА**



БРОНИРОВАННЫЕ АВТОМОБИЛИ



KPN250LIKA / 5000 кг

Оборудован четырьмя длинными лапами: идеально для подъема обычных грузопассажирских фургонов и фургонов на длинной колесной базе. Также оптимален для подъема легковых автомобилей.

Model equipped with **four long arms**: ideal to lift long wheel-base vans and easy lifting of cars.

Ausgestattet mit **vier langen Armen**: ideal zum Heben von Lieferwagen auch mit langem Radstand und garantiert auch eine optimale Aufnahme von PKW.

Équipé de **quatre bras longs**: idéal pour le levage de fourgons à châssis long, il garantit aussi le levage optimal des voitures.

Equipaggiato con **4 bracci lunghi**: ideali per il sollevamento di furgoni e furgonati a passo lungo, consentono allo stesso tempo caricabilità ottimale anche per le autovetture.

Минимальная высота опорных площадок - 120 мм. для асимметричного подъема бронированных автомобилей.

Minimum pad height of 120 mm for the asymmetric lifting of **safety vehicles**.

Minimal Unterschwenkhöhe von 120 mm zum Anheben von **gepanzerten** Fahrzeugen.

Hauteur mini. des tampons de 120 mm pour le chargement asymétrique de véhicules **en version blindée**.

Altezza minima dei tamponi di 120 mm per il caricamento asimmetrico di **auto blindate**.

rustehnika.ru

rustehnika.ru

ОПЦИИ → LIKT, LIKTA, LIKA

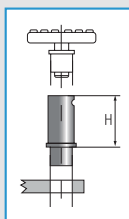

S224A3 (H=80мм)



4x

S224A4 (H=140мм)



4x

S370A18 (H=200мм)



4x

Для Fiat Ducato, Peugeot Boxer, Citroën Jumper
 Проставки / Spacers / Abstandstücke
 Rehausses / Distanziali

ОПЦИИ → S224A3, S224A4, S370A18

S370A19

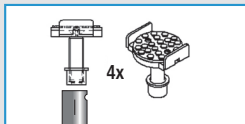

4x

Рамные адаптеры
 Frame adapters
 Halterungen für Chassisaufnahme
 Supports prise sur chassis
 Supporti presa telaio

S370A17

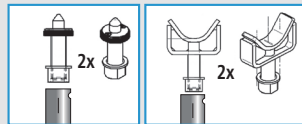

2x

Для Mercedes Sprinter, VW LT+Crafter
 Адаптеры / Adapters / Halterungen
 Supporti / Supporti

KPN 250 LIKA

rustehnika.ru

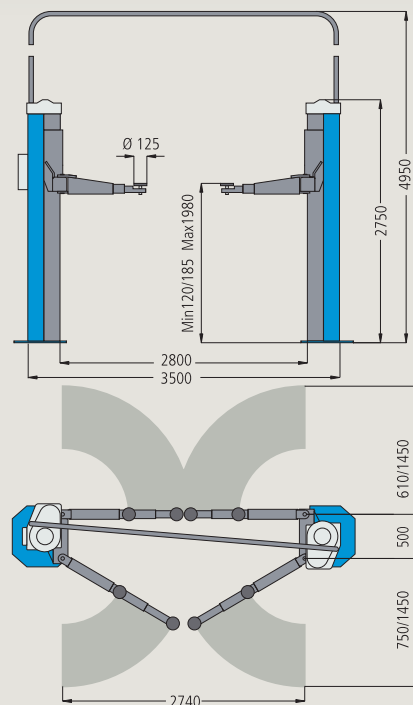

RAVAGLIOLI



Ravaglioli S.p.A.
 via 1° maggio 3
 Fraz. Pontecchio M.
 40037 Sasso Marconi (Bo) - Italia
 Tel. +39 - 051-6781511
 Fax +39 - 051-846349
 rav@ravaglioli.com
 www.ravaglioli.com

RAV France
 4, Rue Longue Raie
 ZAC de la Tremblaie
 91220 Le Plessis Pâté
 Tel. 01.60.86.88.16
 Fax 01.60.86.82.04
 rav@ravfrance.fr

Ravaglioli Deutschland
 Kirchenpoint 22
 85354 Freising
 Tel. 08165-646956
 Fax 08165-646958
 info@ravaglioli.de

RAV Equipment UK LTD
 Prince Albert House
 20 King Street
 Maidenhead, SL6 1DT
 Tel. +39 - 051-6781522
 rav@ravaglioli.com

RAV en Belgique
 Nederlandstalig
 Tel. 0498-162016
 Fax 016-781025
 Zone Francophone
 Tel. 0498-163016
 Fax 078 055030

RAV Equipos España
 Avenida Europa 17
 Pol. Ind. de Constantí
 Tarragona 43120
 Tel. 977 524525
 Fax 977 524532
 ravequipos@ravaglioli.e.telefonica.net

DRD05U (4)

Технические характеристики и комплектность оборудования, представленного в данном каталоге может изменяться. Все представленные фотографии являются демонстративными.

Technical data and composition presented in this catalogue may vary. Pictures reproduced are only indicative.
 Die technischen Angaben und die Zusammenstellungen, die in diesem Prospekt enthalten sind, können Änderungen erfahren. Die abgebildeten Bilder sind nur illustrativ.
 Les caractéristiques techniques et les compositions présentées dans ce prospectus peuvent subir des variations. Les images reproduites n'ont qu'une valeur indicative.
 Le caratteristiche tecniche e gli allestimenti presentati in questo prospetto possono subire variazioni. Le immagini riprodotte non sono vincolanti.

rustehnika.ru

rustehnika.ru



rustehnika.ru