



Ravaglioli

COMPANY WITH
QUALITY SYSTEM
CERTIFIED BY DNV GL
= ISO 9001 =

ДВУХСТОЕЧНЫЙ ПОДЪЕМНИК С КАРДАННОЙ СИНХРОНИЗАЦИЕЙ 

TWO POSTS LIFTS WITH SHAFT TRANSMISSION 

SOLLEVATORI A DUE COLONNE CON TRASMISSIONE A CARDANO 

- KPS**
- 305HE**
- 306HE**
- 244HE**
- 324H**
- 326H**
- 327H**
- 329HE**



SHAFT DRIVE
From 2200 to 4000 kg



SINCE 1958



Опорное Основание



Экономия Пространства

Карданная синхронизация + Основание опорного типа

Эксклюзивный подъемник RAV с основанием опорного типа и карданной синхронизацией колонн.

The exclusive RAV lift with self supporting base and shaft transmission.

L'esclusivo ponte RAV con pedana portante e trasmissione a cardano.

KPS 305HE / 2700 кг
KPS 306HE / 3200 кг

Установка подъемника возможна на полу с неровной поверхностью. Короткие трехсекционные лапы позволяют производить ассиметрический подъем внедорожников и крупногабаритных автомобилей.

Installation is possible on floor with poor surface anchorage. Three stage short arms provide asymmetric lifting of off-road and large vehicles.

Installazione possibile anche su pavimenti che non garantiscono un ancoraggio al suolo sicuro. Bracci corti a tre stadi per il sollevamento asimmetrico di veicoli larghi e fuoristrada.

KPS 305HEK / 2700 кг
KPS 306HEK / 3200 кг



Лапы оборудованы быстросъемными проставками.

Arms suitable for quick drop-in extensions.

Bracci predisposti per l'alloggiamento rapido di prolunghe.

ОПЦИЯ



KPS 306HER / 3200 кг



ГОНОЧНЫЕ АВТОМОБИЛИ

Особо-низкие лапы, расположенные параллельно полу: минимальная высота опорных площадок составляет всего 80 мм. Рекомендуется для подъема спортивных автомобилей и автомобилей с очень низкой посадкой.

Very low profile arms, parallel to the floor: double thread pads with a min. height of 80mm only. Recommended for sport cars and very low profile vehicles.

Bracci super-ribassati, con profilo parallelo al pavimento per tutta la lunghezza del braccio; tamponi a doppio filo con altezza minima di soli 80 mm. Raccomandato per veicoli sportivi o ribassati.



БРОНЗОВАЯ ГАЙКА

Основная гайка изготовлена из бронзы (не из пластика) с высокой устойчивостью к износу, что гарантирует полную безопасность

Main nut made of bronze (no plastic) with high resistance to wear for greater safety.

Chiocciola portante in bronzo (non plastica) ad elevata resistenza all'usura a garanzia di sicurezza totale.

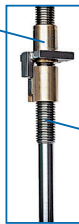

ХОДОВОЙ ВИНТ + АВТОМАТИЧЕСКОЕ СМАЗЫВАНИЕ

Стальной ходовой винт высокой прочности обеспечивает долгий срок службы.

Автоматическая система смазки.

Steel high resistance rolled screw to provide long life. Automatic and permanent nut lubrication system.

Вите роллата in acciaio ad alta resistenza per garantire la massima durata nel tempo.

Lubrificazione permanente e automatica delle chiocciolate.

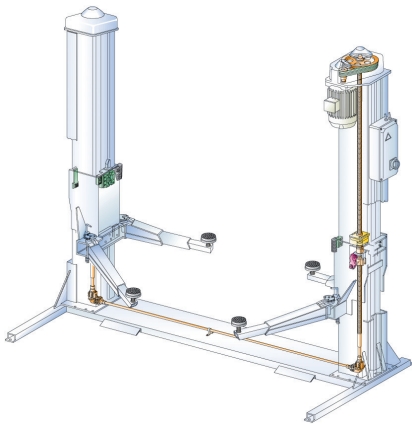

КАРДАННАЯ СИНХРОНИЗАЦИЯ

Карданная синхронизация между колоннами осуществляется при помощи конических редукторов, наполненных маслом, и не требующих дополнительного обслуживания.

Shaft transmission between posts through oil-filled conic gear boxes requiring no maintenance.

Trasmissione fra le colonne tramite barra rotante e scatole angolari con ingranaggi conici a bagno d'olio che non richiedono alcuna manutenzione.

СТАНДАРТНЫЙ ПОДЪЕМНИК



НОВАЯ ВЕРСИЯ



KPS305LHE - LHEK
KPS306LHE - LHEK - LHER

KPS 305,306

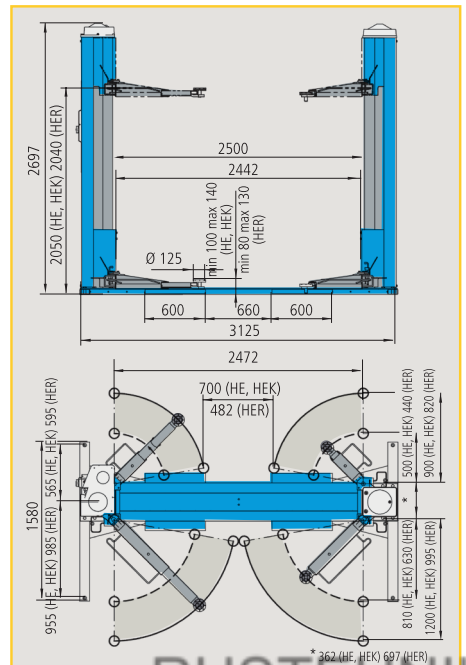



KPS 244HE / 4000 кг - 2 мотора

Эксклюзивный подъемник с основанием опорного типа (рамный). Установка подъемника возможна на полу с неровной поверхностью. Карданная синхронизация между колоннами осуществляется при помощи конических редукторов, наполненных маслом, и не требующих дополнительного обслуживания. Короткие трехсекционные и длинные двухсекционные лапы позволяют производить асимметрический подъем фургонов и внедорожников

Exclusive lift with self supporting base. Its installation is possible on floor with poor surface anchorage. Shaft transmission between posts through oil-filled conic gear boxes requiring no maintenance. Three-stage short arms and two-stage long arms provide asymmetric lifting of vans and off-road vehicles.

L'esclusivo ponte con pedana portante. Installazione possibile anche su pavimenti che non garantiscono un ancoraggio al suolo sicuro. **Trasmissione** fra le colonne tramite barra rotante e scatole angolari con ingranaggi conici a bagno d'olio che non richiedono alcuna manutenzione. Bracci corti a tre stadi e bracci lunghi a due stadi per il sollevamento asimmetrico di furgoni e fuoristrada.

KPS 244HE - HEK

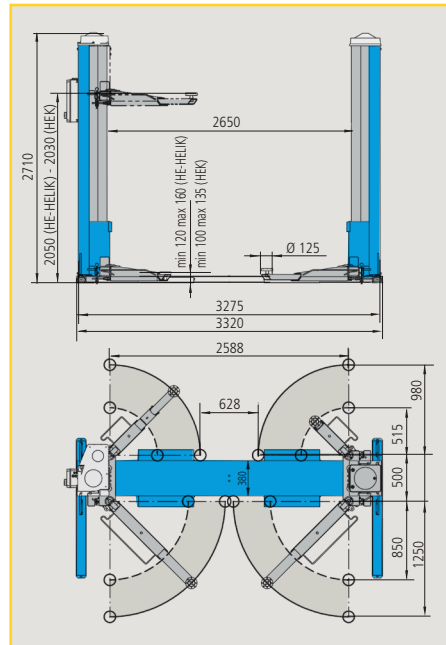

KPS 244HEK / 4000 кг - 2 мотора

Лапы оборудованы быстросъемными проставками. **Arms suitable for quick drop-in extensions.** Bracci predisposti per l'alloggiamento rapido di prolunghie.



Подъемник оборудован четырьмя трехсекционными лапами. Модель идеально подходит для подъема как фургонов на длинной колесной базе, так и легковых автомобилей.

Model equipped with four long three-stage arms: ideal to lift long wheel base vans and easy lifting of cars.

Modello equipaggiato con 4 bracci lunghi a tre stadi: ideali per il sollevamento di furgoni e furgonati a passo lungo, consentono allo stesso tempo caricabilità ottimale anche per le autovetture.

KPS 244HELIK / 4000 кг - 2 мотора

KPS 244HELIK

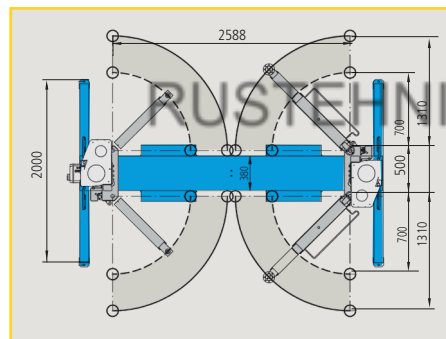

ОПЦИИ → K, LIK

	S224A3 (H=80мм)		S224A4 (H=140мм)		S370A18 (H=200мм)
4x		4x		4x	
<p>Для Fiat Ducato, Peugeot Boxer, Citroën Jumper Проставки Spacers Distanziali</p>					

ОПЦИИ → S224A3, S224A4, S370A18

	S370A19		S370A17
4x		2x	2x
<p>Рамные адаптеры Frame adapters Supporti presa telaio</p> <p>Для Mercedes Sprinter, VW LT+Crafter Адаптеры Adapters Supporti</p>			