

# NORDBERG

## Гидравлический пресс NORDBERG N3620AL



rustehnika.ru

rustehnika.ru

rustehnika.ru

## ПАСПОРТ

## Информация пользователя

Печать клиента

**Тип:**

**Серийный номер:**

**Клиент:**

**Дата установки:**

Ниже перечислены лица которые прошли обучение и которым разрешено использовать оборудование по назначению после его установки.

Курс по использованию и техническому обслуживанию проведен квалифицированным техническим специалистом.

Дата	ФИО	Подпись

ФИО и печать технического специалиста

Дата

Подпись технического специалиста

**Технические характеристики**

<b>Оборудование</b>	Гидравлический пресс
<b>Наименование</b>	NORDBERG N3620AL
<b>Ширина стола</b>	540 мм
<b>Рабочий диапазон (макс.)</b>	1050 мм
<b>Гидравлический ход</b>	190 мм
<b>Горизонтальное смещение</b>	210 мм
<b>Усилие</b>	20 т
<b>Подъем станины</b>	280 - 1170 мм
<b>Размер выхода</b>	1/4" NPT
<b>Рабочее давление</b>	7.5-8.3 бар
<b>Габариты упаковки</b>	190x140x1550; 270x170x730 мм
<b>Вес брутто</b>	96 кг

rustehnika.ru

rustehnika.ru

rustehnika.ru

**ВАЖНО**

**ПОЖАЛУЙСТА, ВНИМАТЕЛЬНО ПРОЧИТАЙТЕ ДАННЫЕ ИНСТРУКЦИИ. УДЕЛИТЕ ОСОБОЕ ВНИМАНИЕ ИНСТРУКЦИЯМ ПО БЕЗОПАСНОСТИ И ПРЕДУПРЕЖДЕНИЯМ. ИСПОЛЬЗУЙТЕ ДАННЫЙ ПРОДУКТ ПРАВИЛЬНО, ОСТОРОЖНО И СТРОГО ПО НАЗНАЧЕНИЮ. НЕВЫПОЛНЕНИЕ ДАННЫХ ТРЕБОВАНИЙ МОЖЕТ СТАТЬ ПРИЧИНОЙ ПОВРЕЖДЕНИЯ ИМУЩЕСТВА И/ИЛИ ПОЛУЧЕНИЯ ТРАВМ. СОХРАНИТЕ ДАННОЕ РУКОВОДСТВО В БЕЗОПАСНОМ МЕСТЕ ДЛЯ ОБРАЩЕНИЯ К НЕМУ В БУДУЩЕМ.**

**1. ИНСТРУКЦИИ ПО БЕЗОПАСНОСТИ И ПРЕДУПРЕЖДЕНИЯ****1.1. Распаковка и хранение**

Распаковка оборудования и/или его составных частей должна осуществляться в условиях закрытого помещения при температуре не ниже +5°C.

Долговременное хранение оборудования и/или его составных частей должно производиться при температуре от 0 до +45°C и относительной влажности < 95% (без конденсации).

Если оборудование транспортировалось и/или хранилось при температуре ниже +5°C, то в течение нескольких часов перед началом эксплуатации необходимо выдержать его при температуре не ниже +10°C для полного удаления конденсата.

**1.2. Инструкции по безопасности**

1.2.1 Пресс должен регулярно обслуживаться квалифицированным персоналом.

Содержите пресс в чистоте для эффективной и безопасной работы.

1.2.2 Максимальная нагрузка 20 тонн. **НЕ** превышайте максимальную нагрузку. **Никогда не** прилагайте избыточного усилия на рабочую деталь и всегда используйте манометр для точной оценки прилагаемого усилия.

1.2.3 Используйте пресс строго по назначению. **НЕ** используйте ни для какой иной цели, не предусмотренной настоящим руководством.

1.2.4 Не допускайте детей и посторонних к рабочей зоне.

1.2.5 Не используйте неподходящую одежду. Снимите галстуки, часы, кольца и другие свисающие предметы. Уберите длинные волосы.

1.2.6 При работе с прессом используйте ANSI-одобренные защитные очки, защитный шлем и рабочие перчатки для тяжелых условий работы.

1.2.7 Держите равновесие, используйте подходящую нескользящую обувь.

1.2.8 Используйте пресс на прочной, ровной, сухой и нескользкой поверхности, способной выдерживать груз. Поверхность всегда должна быть чистой, сухой и свободной от посторонних предметов. Позаботьтесь о том, чтобы рабочее место было хорошо освещено.

1.2.9 Каждый раз перед началом работы с прессом необходимо провести его визуальный осмотр. **НЕ** используйте пресс при обнаружении погнутых, сломанных, треснувших, протекающих или поврежденных иным образом частей, или если пресс получил сильный удар.

1.2.10 Убедитесь в том, что все болты и гайки тщательно затянуты.

1.2.11 Убедитесь в том, что груз помещен по центру штока цилиндра и надежно закреплен.

1.2.12 При работе с прессом берегите руки и пальцы и держите их подальше от частей пресса, которые могут двигаться или сжиматься.

1.2.13 **НЕ** подвергайте прессованию пружины или иные детали, которые могут выталкиваться из пресса и стать причиной травм. **Никогда не** стойте перед нагруженным прессом и **никогда не** оставляйте нагруженный пресс без присмотра.

1.2.14 **НЕ** используйте пресс в состоянии усталости, под воздействием алкоголя, наркотиков или

медицинский препаратов с опьяняющим эффектом.

1.2.15 **НЕ** допускайте неквалифицированный персонал до работы с прессом.

1.2.16 **НЕ** вносите изменения в конструкцию пресса.

1.2.17 **НЕ** используйте тормозную жидкость или любую другую неподходящую жидкость; избегайте смешивания различных видов жидкостей при добавлении гидравлической жидкости. Используйте только высококачественную гидравлическую жидкость для домкратов.

1.2.18 **НЕ** подвергайте пресс воздействию осадков или других неблагоприятных погодных явлений.

1.2.19 Если пресс требует ремонта, и/или какие-либо его части требуют замены, обратитесь за квалифицированной технической помощью; используйте только оригинальные запасные части.

1.2.20 **ВНИМАНИЕ:** предупреждения, предостережения и инструкции, приводимые в данном руководстве, не могут предусмотреть все возможные условия и ситуации. Оператор должен понимать, что здравый смысл и осторожность не могут быть встроены в оборудование, но должны неизменно соблюдаться при работе с ним.

## 2. ТЕХНИЧЕСКИЕ ХАРАКТЕРИСТИКИ

Макс. нагрузка	20 т	Ход штока цилиндра	190 мм
Рабочий диапазон (макс.)	1050 мм	Ширина стола	540 мм
Подъем станины	280-1170 мм	Усилие по горизонтали	210 мм
Размер выхода	1/4" NPT	Рабочее давление	7.5-8.3 бар

Используйте изображение в развернутом виде в качестве руководства. Перед началом сборки разложите перед собой все детали и узлы. Рекомендуем соблюдать следующую последовательность действий:

3.1 Прикрепите опору к левой стойке и нижней поперечине посредством болтов, стопорных шайб, шайб и гаек, затем прикрепите вторую опору основания к правой стойке и нижней поперечине.

3.2 Установите раму пресса в вертикальное положение, прикрепите верхнюю поперечину к левой и правой стойкам посредством болтов, гаек, стопорных шайб и шайб.

3.3 Вторую верхнюю поперечину прикрепляйте одновременно с установочной пластиной рабочего цилиндра к боковым стойкам с помощью болтов, шайб, гроверных шайб и гаек.

3.4 Присоедините верхнюю гайку на рабочий цилиндр пресса, вставьте его в отверстие установочной пластины, затем закрутите нижнюю зажимную гайку крепления рабочего цилиндра.

3.5 Соедините две станины с двумя стойками, вставив четыре болта через втулки и отверстия, затем закрепите их с помощью четырех болтов, шайб, стопорных шайб и гаек.

3.6 Вставьте штифты удерживающие станину в отверстия боковых стоек, затем установите собранную станину пресса на штифты.

3.7 Прикрепите установочную пластину к правой стойке с помощью болтов, шайб, стопорных шайб и гаек, затем закрепите узлы насоса с помощью винтов и шайб. Вставьте ручку управления в держатель ручки.

3.8 Подключить конец гидравлического шланга к соединительной гайке и подключить манометр к соединительной гайке манометра, которая находится на верхней части рабочего цилиндра.

3.9 Затяните все болты и винты.

#### 4. ПЕРЕД ВВОДОМ В ЭКСПЛУАТАЦИЮ

4.1 **Примечание:** Перед первым использованием продукта налейте 3 – 5 мл (чайная ложка) смазочного масла для пневматического инструмента в клапана управления. Подключите сжатый воздух и дайте насосу поработать 3 секунды для распределения смазки.

4.2 Удалите воздух из гидравлической системы.

1. Откройте клапан опускания, повернув его против часовой стрелки. Сделайте несколько полных рабочих ходов насоса для удаления воздуха из системы.

2. Откройте выпускной клапан, повернув его против часовой стрелки. Присоедините шланг подачи воздуха, затем включите компрессор, чтобы сделать несколько полных рабочих ходов насоса, тем самым исключая попадание воздуха в систему.

4.2 Проверьте состояние всех деталей. При обнаружении поломанных деталей, прекратите эксплуатировать пресс и немедленно свяжитесь с поставщиком.

#### 5. ИНСТРУКЦИИ ПО ЭКСПЛУАТАЦИИ

**ВНИМАНИЕ! Прочитайте, осмыслите и соблюдайте инструкции по безопасности и предупреждения перед началом работы с прессом.**

5.1 Поместите оправку на стол, затем вставьте рабочую деталь в оправку.

5.2 Закройте клапан опускания, поворачивая его по часовой стрелке до полного закрывания.

5.3 Подключите шланг к источнику сжатого воздуха, и запустите компрессор (либо покачайте рукоятку), пока зубчатое седло не приблизится к рабочей детали. Отключите компрессор.

5.4 Выровняйте рабочую деталь относительно центра так, чтобы рабочая деталь располагалась по центру.

5.5 Запустите компрессор (либо покачайте рукоятку), чтобы приложить нагрузку к рабочей детали.

5.6 По завершении работы отключите компрессор (либо прекратите качать рукоятку), медленно и осторожно снимите нагрузку с рабочей детали, поворачивая клапан опускания против часовой стрелки.

5.7 Как только шток полностью опустится, уберите рабочую деталь из оправки.

5.8 Отсоедините шланг от источника сжатого воздуха.

#### 6. ТЕХНИЧЕСКОЕ ОБСЛУЖИВАНИЕ

6.1 Протирайте пресс снаружи сухой, чистой салфеткой и периодически смазывайте соединения, удлинитель и все подвижные части легким маслом по мере необходимости.

6.2 Когда пресс не используется, храните его в сухом месте с полностью опущенным штоком цилиндра и поршнем.

6.3 Когда производительность прессы падает, прокачайте гидравлическую систему согласно пункту 4.2, чтобы удалить из нее воздух.

6.4 Проверьте гидравлическую жидкость: удалите заглушку из насоса. Если жидкость не соответствует требованиям, замените ее высококачественной гидравлической жидкостью для домкратов. Верните заглушку на место и прокачайте гидравлическую систему согласно пункту 4.2.

**ВАЖНО!**

Внешний вид изделия может отличаться от изображения на обложке.

Производитель имеет право вносить изменения в конструкцию изделия без предварительного уведомления.

7. ДЕТАЛИРОВКА

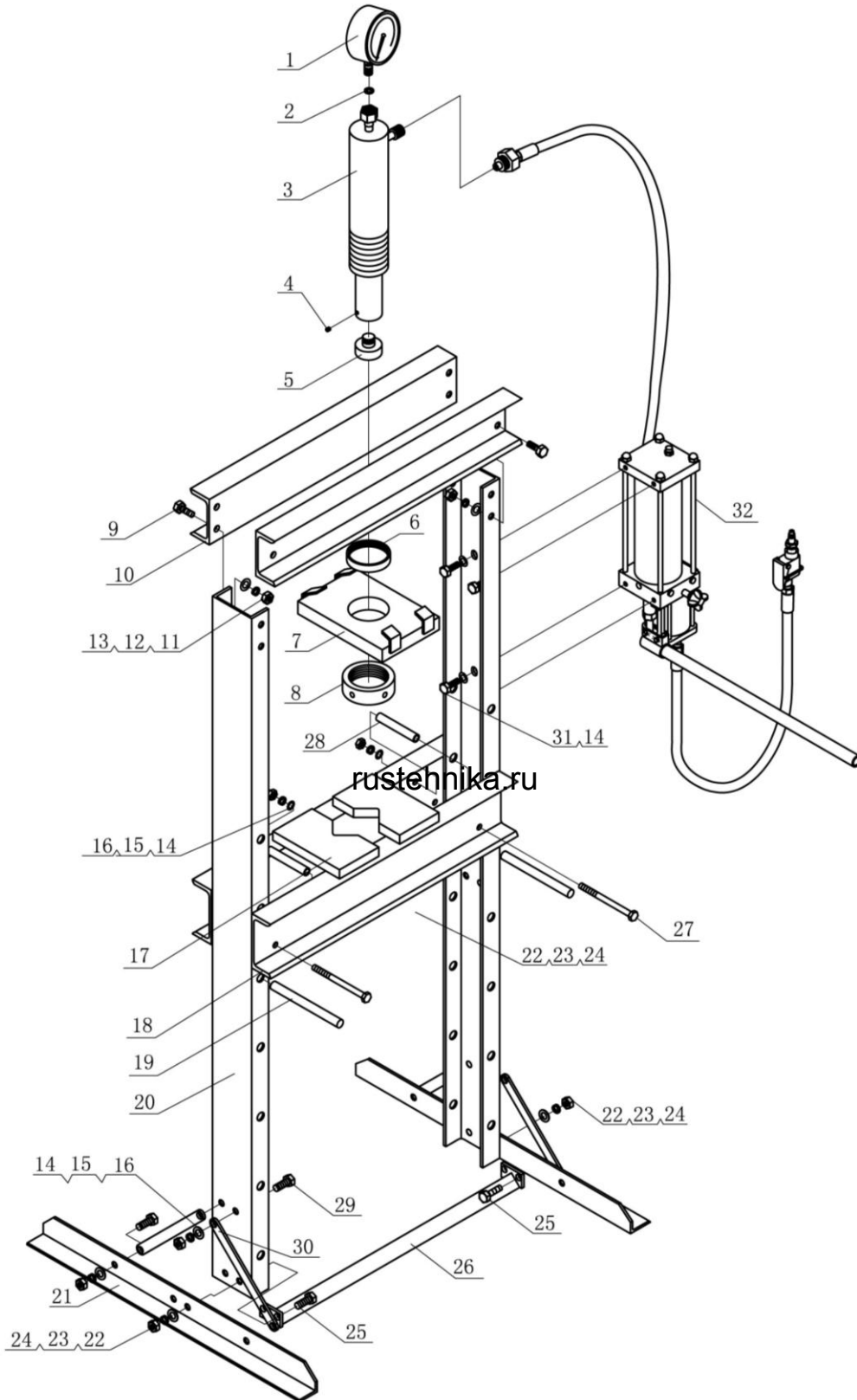

rustehnika.ru

rustehnika.ru

rustehnika.ru

№	Наименование	Кол-во	№	Наименование	Кол-во
1	Pressure Gauge	1	17	Block	2
2	Nylon Washer	1	18	Working Table	2
3	Ram	1	19	Pin	2
4	Screw	1	20	Upright	2
5	Adaptor	1	21	Base	2
6	Upper Round Nut	1	22	Flat Washer	4
7	Ram Plate	1	23	Lock Washer	4
8	Under Round Nut	1	24	Nut	4
9	Bolt	8	25	Bolt	4
10	Upper Beam	2	26	Connect Bar	1
11	Flat Washer	8	27	Bolt	4
12	Lock Washer	8	28	Tube	4
13	Nut	8	29	Bolt	8
14	Flat Washer	16	30	Support Bar	4
15	Lock Washer	12	31	Bolt	4
16	Nut	12	32	Pump	1

rustehnika.ru

rustehnika.ru

rustehnika.ru

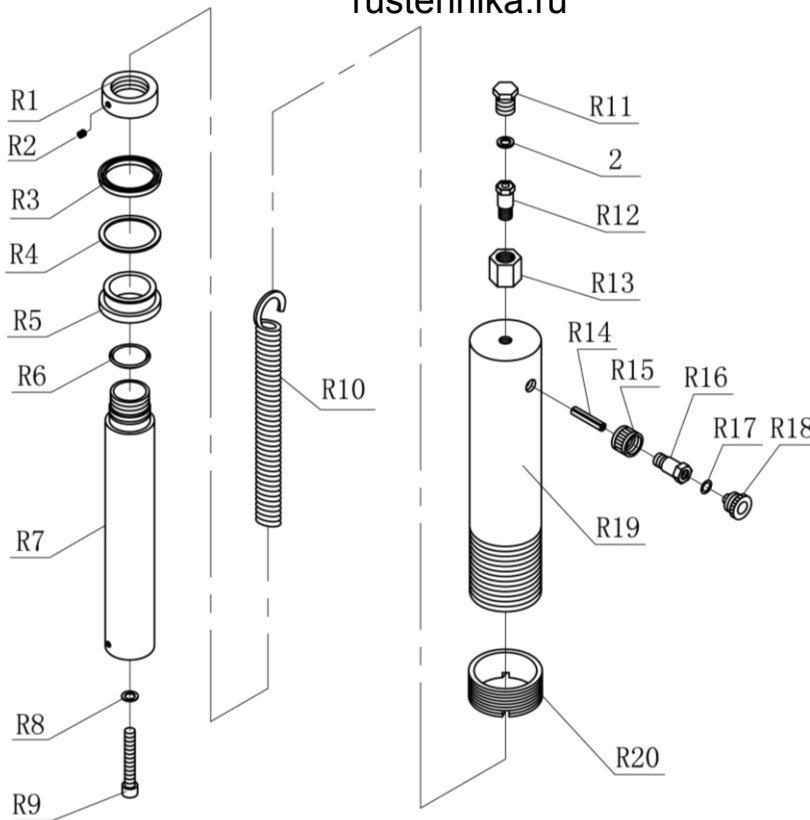

rustehnika.ru

rustehnika.ru

rustehnika.ru



<b>№</b>	<b>Наименование</b>	<b>Кол-во</b>	<b>№</b>	<b>Наименование</b>	<b>Кол-во</b>
<b>1</b>	Nut	1	<b>12</b>	Pressure Gauge Connector	1
<b>2</b>	Screw	1	<b>13</b>	Nut	1
<b>3</b>	U Ring	1	<b>14</b>	Pin	1
<b>4</b>	PTFE Washer	1	<b>15</b>	Nut	1
<b>5</b>	Piston	1	<b>16</b>	Ram Connector	1
<b>6</b>	O Ring	1	<b>17</b>	O Ring	1
<b>7</b>	Piston Rod	1	<b>18</b>	Dust Cap	1
<b>8</b>	Copper Washer	1	<b>19</b>	Ram	1
<b>9</b>	Screw	1	<b>20</b>	Limit Collar	1
<b>10</b>	Spring	1	<b>2</b>	Nylon Washer	1
<b>11</b>	Cap	1			

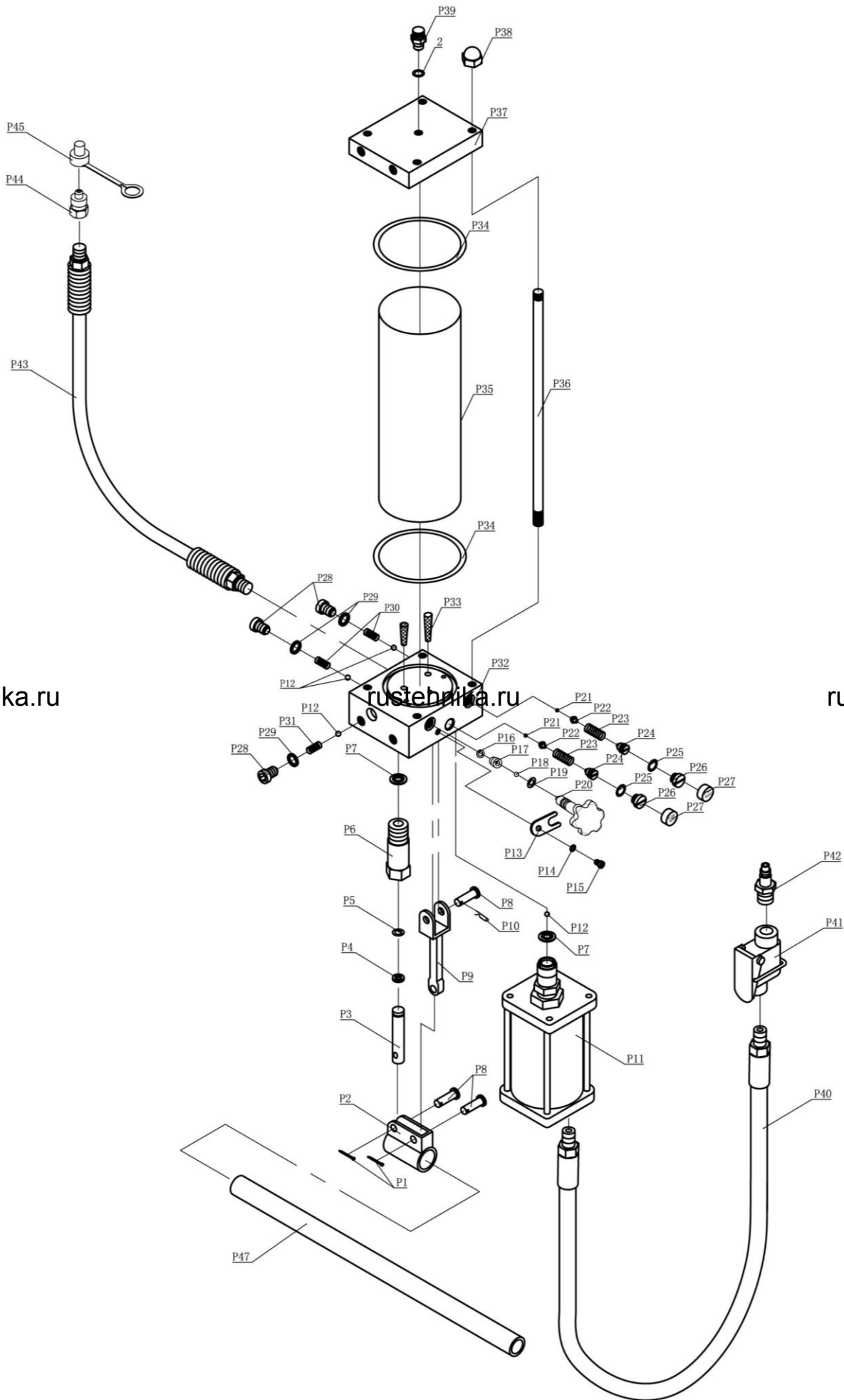

<b>№</b>	<b>Наименование</b>	<b>Кол-во</b>	<b>№</b>	<b>Наименование</b>	<b>Кол-во</b>
P1	Cotter Pin	2	P25	O Ring	2
P2	Handle Base	1	P26	Screw	2
P3	Pump Core	1	P27	Cap	2
P4	PTFE Washer	1	P28	Screw	3
P5	O Ring	1	P29	Washer	3
P6	Base for Pump Core	1	P30	Spring	2
P7	Copper Washer	2	P31	Spring	1
P8	Pin	3	P32	Pump Base	1
P9	Bar	1	P33	Filter	2
P10	R Pin	1	P34	Washer	2
P11	Air Pump	1	P35	Oil Tank	1
P12	Steel Ball	4	P36	Bar	4
P13	U Limit	1	P37	Cover	1
P14	Lock Washer	1	P38	Nut	4
P15	Screw	1	P39	Screw	1
P16	Washer	1	P40	Air-inlet hose	1
P17	Base for release valve	1	P41	Air Valve	1
P18	Steel Ball	1	P42	Air hose connector	1
P19	O Ring	1	P43	Hose	1
P20	Release Valve	1	P44	Connector	1
P21	Steel Ball	1	P45	Dust Cap	1
P22	Base for steel ball	2	P46	Handle Tube	1
P23	Spring	2	2	Nylon Washer	1
P24	Screw	2			

rustehnika.ru

rustehnika.ru

rustehnika.ru

rustehnika.ru

rustehnika.ru

rustehnika.ru

**Гарантия.**

ГАРАНТИЙНЫЙ ПЕРИОД: Один год с момента покупки.

Бесплатная гарантия касается только дефектов в материале и качестве, исключая любое другое несоответствующее действие. Доставка и транспортировка до уполномоченных дилеров осуществляется за счет покупателя.

Гарантия не распространяется на оборудование, имеющие конструктивные изменения, механические или технические повреждения, следы коррозии, химического воздействия вызванные использованием не по назначению или с нарушением правил и норм эксплуатации и хранения.

[www.nordberg.ru](http://www.nordberg.ru)

Тел./факс: 8-800-550-53-50

e-mail: [info@nordberg.ru](mailto:info@nordberg.ru)

rustehnika.ru

rustehnika.ru

rustehnika.ru