



32"



Rustehnika.ru

Rustehnika.ru

Rustehnika.ru

Автоматический шиномонтажный станок с технологией "Leva La Leva" (без монтажки) для колёс легковых автомобилей и лёгкого коммерческого транспорта



оборудование для автосервисов

Rustehnika.ru

Пятёрка

Rustehnika.ru



Rustehnika.ru

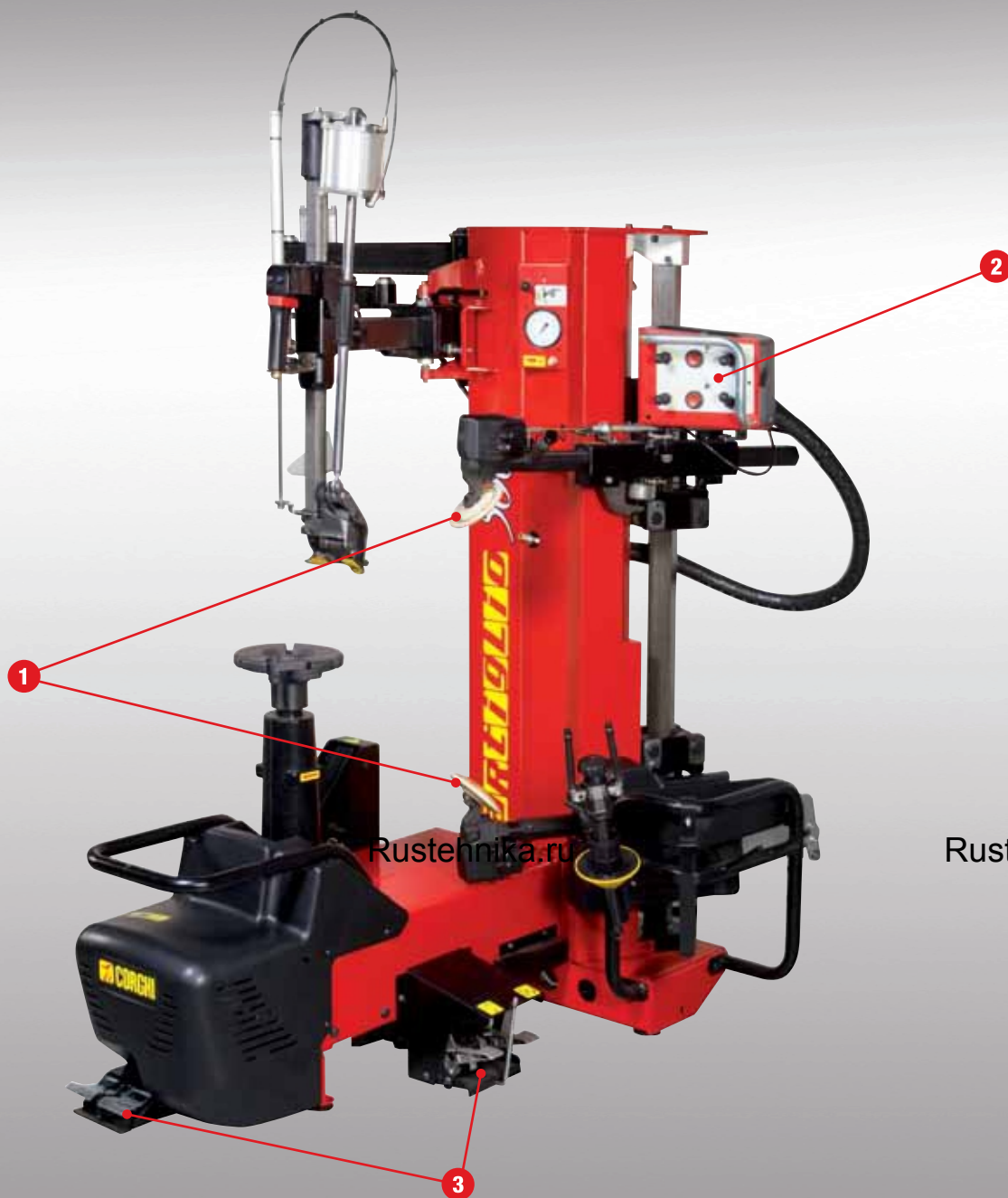

Rustehnika.ru

Rustehnika.ru

Rustehnika.ru

Компания **CORGHI** представляет новую модель: **Artiglio 500** автоматический шиномонтажный станок второго поколения с технологией "Leva La Leva" (без монтажки) для колёс легковых автомобилей и малого коммерческого транспорта с диаметром диска до 32" дюймов. **Artiglio 500** это естественная эволюция станка **Artiglio 50** в котором удалось совместить новые технические решения и сохранить надёжность, качество и эргономичность станка. Новая усиленная конструкция отжимного ролика позволяет работать с наиболее сложной резиной а второй отжимной ролик упрощает процесс разборки/сборки колеса.

**1 Отжимной механизм**

Новая усиленная конструкция отжимного ролика. Второй отжимной ролик позволяющий упростить работу оператора. Синхронная регулировка роликов осуществляется при помощи нажатия рычагов на пульте управления и помогает оператору выбрать оптимальное положение для работы.

**Панель управления 2**

Специально разработанная панель управления максимально эргономична. Расположенные на ней рычаги и кнопки управления размещены таким образом, что бы оператор не допускал ошибок.

**3 Мотоинвертерная система вращения стола**

Rustehnika.ru

Станок оснащён мотоинвертерной системой вращения рабочего стола позволяющей ускорить работу оператора. Вращение осуществляется за счёт нажатия ногой на педаль. При этом скорость вращения варьируется от 7 до 18 об/мин.



Rustehnika.ru



Rustehnika.ru

**4 Лифт для поднятия колеса**

Универсальный лифт для подъёма колёс на рабочий стол, уменьшает нагрузки на оператора и упрощает его работу. Управляется нажатием ноги на педаль.



5 Технология "Leva La Leva" без использования монтажки

Специально разработанная и запатентованная монтажная головка с технологией "Leva La Leva" без использования монтажки. Максимально надёжна и удобна при работе со всеми видами колёс, в том числе с низким профилем и колёсами RunFlat. Снятие борта покрышки осуществляется за счёт скользящего пальца головки и исключает применение классической монтажки.

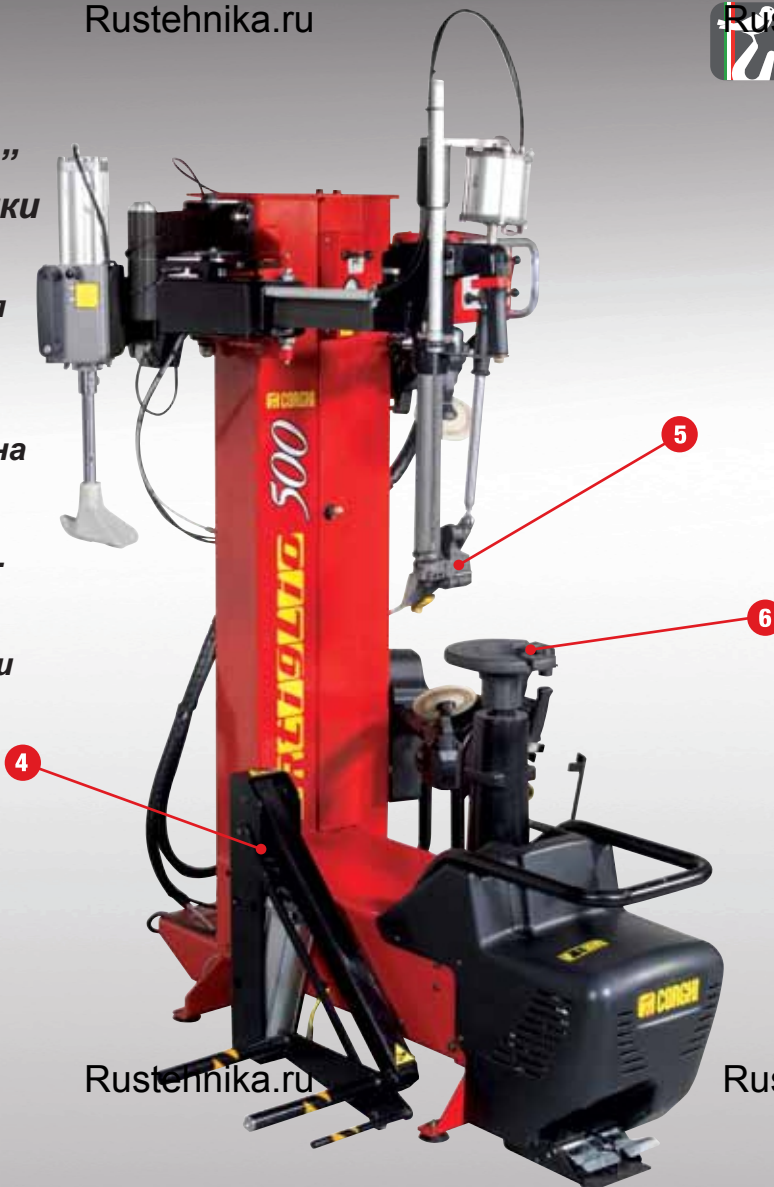

Rustehnika.ru

Rustehnika.ru

Rustehnika.ru



Процедура демонтажа борта покрышки

6 Быстросъёмный механический зажим фиксирует колесо через центральное отверстие диска, что является самым безопасным и простым способом фиксации, при котором исключены повреждения диска.



Изменение угла нижнего отжимного ролика, предотвращает повреждение диска и позволяет произвести процедуру демонтажа нижнего борта покрышки без применения рабочей головки, что сократит время работы и упрости действия при демонтаже покрышки. Усиленная конструкция отжимных роликов позволяет работать со всеми видами колёс легкового и малого коммерческого транспорта в том числе с колёсами RunFlat и низким профелем.



Специально разработанная конструкция станка. Высота расположения колеса всегда одинакова (кроме реверсивных колёс) Данный вид конструкции максимально удобен для оператора любого роста и исключает превышение допустимых нагрузок на организм.

Rustehnika.ru

Rustehnika.ru

Rustehnika.ru



Стандартная комплектация станка

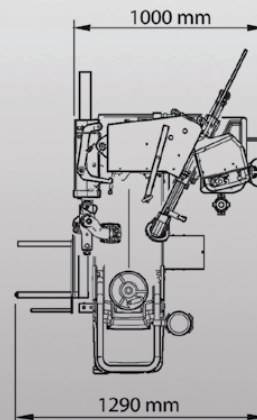
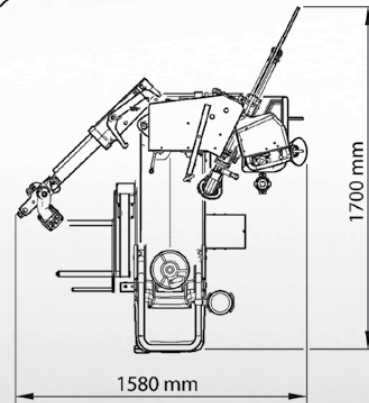
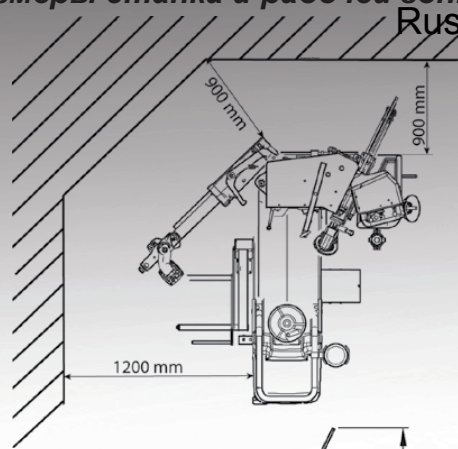

Технические характеристики**Диаметр диска (в дюймах).....12"-32"****Максимальный диаметр колеса.....1200мм****Максимальная ширина колеса в дюймах.....15"****Зажим колеса.....механический.****Вращение.....2 скорости.****Скорость вращения.....7-18 об/мин.****Усилие на вращение.....1100 Нм.****Усилие на отжим резины.....7600 Н.****Управление.....пневматика.****Максимальный вес колеса..... 85кг.****Электропитание.....220 В. 0.98 Квт.****Рабочее давление.....8 бар. минимум.****Вес станка.....380кг (без опций)**

Fotografie, caratteristiche ed i dati tecnici non sono vincolanti, possono subire modifiche senza preavviso.
The manufacturer reserves the right to modify the features of its products at any time.

Cod. / Code DPCG000250 - 02/10

Rustehnika.ru

Rustehnika.ru

Rustehnika.ru

Дополнительные аксессуары и опции

8-11100086 Проставка на стол для колес легких грузовиков и микроавтобусов



8-11100087 Универсальный фланец для закрытой центровки дисков



8-11100039 фланец для реверсных колес



8-11100338 Комплект для работы с колёсами PAX



8-11100221 Пневмоотжим



Per aiutare il pianeta ottimizzando il consumo di carta, i nostri cataloghi sono consultabili sul sito www.corghi.com. Una stampa responsabile aiuta a preservare l'ambiente.
To protect the planet and reduce paper usage, our catalogues are viewable online at the website www.corghi.com. Printing responsibly contributes to saving the environment.

CORGHI

Rustehnika.ru

Rustehnika.ru



оборудование для автосервисов

НьюКор

Rustehnika.ru

