



“ТП-1М”

ВУЛКАНИЗАТОР СО СМЕЩАЕМЫМ ЦЕНТРОМ



Инструкция по эксплуатации

Содержание:

1. Общие сведения.....	2
2. Требования безопасности.....	2
3. Технические характеристики.....	3
4. Монтаж и ввод в эксплуатацию.....	4
5. Порядок работы.....	4
5.1. Порядок работы с эластичным нагревательным элементом.....	5
6. Дополнительные опции.....	7
7. Электросхема.....	8
8. Конструкция вулканизатора.....	9
9. Возможные неисправности и способы их устранения.....	10
10. Таблица неисправностей.....	10
11. Комплект поставки.....	11
12. Гарантийные обязательства.....	12
11. Свидетельство о приемке.....	13

1. Общие сведения

Компактная вулканизационная система "ТП-1М" предназначена для восстановительного ремонта повреждений шин и камер легковых и малотоннажных грузовых автомобилей.

2. Требования безопасности

Перед началом работы обязательно ознакомьтесь с данной инструкцией!

2.1. К работе допускаются лица, изучившие инструкцию, прошедшие инструктаж по технике безопасности и ознакомленные с особенностями работы и эксплуатации вулканизатора «ТП-1М».

Кроме указаний по технике безопасности, описанных в данной инструкции, необходимо соблюдать правила безопасности, действующие на местах.

2.2. Инструкцию по работе с вулканизатором необходимо хранить на месте его использования.

2.3. Содержать вулканизатор в исправном состоянии и применять только по прямому назначению.

2.4. Работу обслуживающего персонала необходимо контролировать в соответствии с требованиями инструкции по технике безопасности.

2.5. Без разрешения изготовителя нельзя производить какие-либо изменения или усовершенствования вулканизатора, которые могут повлиять на безопасность работ!

2.6. При обнаружении неисправностей в работе вулканизатора его необходимо сразу отключить от сети и устранить неисправности, приняв соответствующие меры предосторожности.

2.7. Периодически смазывать (1 раз в месяц) резьбу прижимного штока (применять РТФ, Литол или аналогичные смазочные материалы) для prolongation срока службы.

Внимание!

Характеристики электросети должны соответствовать требованиям к источнику тока представленным в таблице «Технические характеристики».

Электросеть должна иметь защиту от перегрузок и скачков напряжения.

Заземление вулканизатора происходит автоматически при подключении штепсельной вилки к сетевой розетке.

Установочные работы производить на отключённом от электросети

вулканизаторе.

При возникновении неисправности в работе вулканизатора его необходимо немедленно отключить от электросети.

Избегать касания греющих элементов незащищёнными руками.

Определение неисправности и ремонт оборудования производится только квалифицированным персоналом.

Не превышать рекомендованных параметров приведённых в данной инструкции.

По окончании работ, отключить от электросети:

Запрещается:

Оставлять вулканизатор в работе без присмотра.

Изменять электро-схему.

Изменять конструкцию.

Использовать вулканизатор с не закреплёнными монтажными болтами.

3. Технические характеристики

Технические характеристики	ТП-1М
Тип аппарата	стационарный
Напряжение, источник питания	220В, 50Гц
Порог срабатывания защиты	160°C -170°C
Рабочая температура вулканизации	145±5°C
Время нагрева плиты до рабочей температуры	20-30 минут
Потребляемая мощность	1кВт
Усилие прижима	1000 кг не > 60Нм
Размер рабочей плиты	300x235 мм
Масса	21 кг
Габаритные размеры (мм)	270x440x550

4. Монтаж и ввод в эксплуатацию

Перед началом работы необходимо:

- 4.1. Провести наружный осмотр вулканизатора и его комплектующих с целью выявления повреждений.
- 4.2. Установить вулканизатор на рабочем месте, так чтобы предохранитель и разъём для подключения эластичного нагревательного элемента находились на противоположной стороне от оператора.
- 4.3. Закрепить вулканизатор монтажными болтами (в комплекте поставки).

5. Порядок работы

Внимание: *Установочные работы производить на отключённом от сети вулканизаторе.*

- 5.1. Выставить профильное лекало на плиту вулканизатора, сместив от края плиты к центру на 15-20 мм.
- 5.2. Извлечь ручной штифт из посадочного отверстия и отвести верхнюю перекладину.
- 5.3. Произвести установку шины местом ремонта на центр лекала.
- 5.4. Внутри шины на место ремонта уложить мешок-наполнитель.
- 5.5. На мешок-наполнитель укладываем подкладную пластину.
- 5.6. Выставить регулируемую по высоте опору.
- 5.7. Установить швеллер на подкладную пластину и регулируемую по высоте опору.
- 5.8. Вернуть в исходное положение верхнюю перекладину и вставить ручной штифт в посадочное отверстие.
- 5.9. Создать давление на место ремонта через швеллер прижимным винтом. Максимальное давление 10 кг/см² или усилие на рычаг 60 Н/м .
- 5.10. Подключить штепсельную вилку к электросети (загорится индикатор «СЕТЬ»).
- 5.11. Включить клавишу нагрева «ПЛИТА».
- 5.12. Зафиксировать выбранное время вулканизации с учетом разогрева вулканизатора и прогревом шины.
- 5.13. При завершении процесса вулканизации, вулканизатор отключить от электросети.
- 5.14. Демонтировать шину в обратной последовательности согласно данной инструкции.

5.1. Порядок работы с эластичным нагревательным элементом.

5.1.1. Выставить профильное лекало на плиту вулканизатора, сместив от края плиты к центру на 15-20 мм.

5.1.2. Извлечь ручной штифт из посадочного отверстия и отвести верхнюю перекладину.

5.1.3. Произвести установку шины местом ремонта на центр лекало.

5.1.4. На место ремонта внутрь шины укладываем эластичный нагревательный элемент (предварительно промазав тальком с двух сторон).

5.1.5. Поверх эластичного нагревательного элемента уложить мешок-наполнитель.

5.1.6. На мешок-наполнитель укладываем подкладную пластину.

5.1.7. Выставить регулируемую по высоте опору.

5.1.8. Установить швеллер на подкладную пластину и регулируемую по высоте опору.

5.1.9. Вернуть в исходное положение верхнюю перекладину и вставить ручной штифт в посадочное отверстие.

5.1.10. Создать давление на место ремонта через швеллер прижимным винтом. Максимальное давление 10 кг/см² или усилие на рычаг 60 Н/м

5.1.11. Подключить разъём эластичного нагревательного элемента к разъёму вулканизатора.

5.1.12. Подключить штепсельную вилку к электросети (загорится световой индикатор «СЕТЬ»).

5.1.13. Включить клавиши нагрева «ПЛИТА» и «МАТ».

5.1.14. Зафиксировать выбранное время вулканизации с учетом разогрева вулканизатора и прогревом шины.

5.1.15. При завершении процесса вулканизации, вулканизатор отключить от электросети.

5.1.16. Демонтировать шину в обратной последовательности согласно данной инструкции.

Примечание:

Вулканизатор и мешок-наполнитель перед установкой шины или пневматической камеры желательно предварительно прогреть 20-30 мин.

Процесс вулканизации с эластичным нагревательным элементом запускается на холодном вулканизаторе (без предварительного прогрева). Не оставлять эластичный нагревательный элемент при температуре ниже 90°C под давлением.

6. Дополнительные опции

Эластичный нагревательный элемент

Специально для настольных двухстоечных вулканизаторов разработан эластичный нагревательный элемент 230x190мм. С его помощью, возможно создать прогрев во внутренней полости шины, обеспечив вулканизацию пластырей длиной до 200мм.



Плита профильная для грузовых шин

Алюминиевая профильная плита 300x270 мм позволяет выполнять ремонты беговой дорожки грузовых шин. Применяется только в паре с эластичным нагревательным элементом.



Нагревательный элемент-лекало

Нагревательный элемент-лекало производится для установки вентиляей ЛК, ГК и ТК методом «горячей» вулканизации.



7. Электросхема

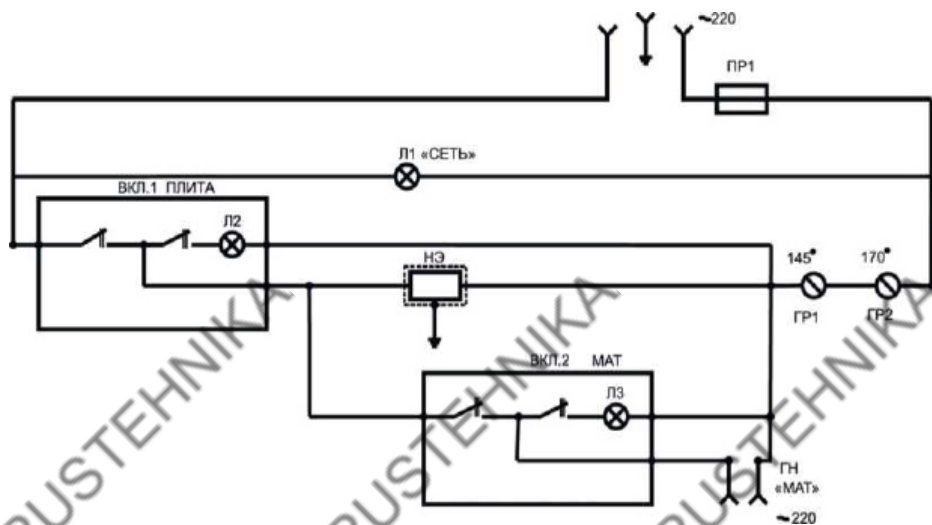

8. Конструкция вулканизатора

- | | |
|-------------------------------------|-----------------------------------|
| 1. Корпус | 12. Включатель «ПЛИТА» |
| 2. Винт прижимной | 13. Включатель «МАТ» |
| 3. Опора боковая | 14. Защитный крышка |
| 4. Перекладина | 15. Гнездо для подключения «МАТа» |
| 5. Гайка подвижная | 16. Предохранитель 10 А |
| 6. Вороток | 17. Лекало |
| 7. Фиксатор | 18. Мешок-наполнитель |
| 8. Штифт ручной | 19. Выравнивающая пластина |
| 9. Плита с нагревательным элементом | 20. Швелер |
| 10. Гайка колпачковая | 21. Регулирующая опора. |
| 11. Световая индикация «СЕТЬ» | |

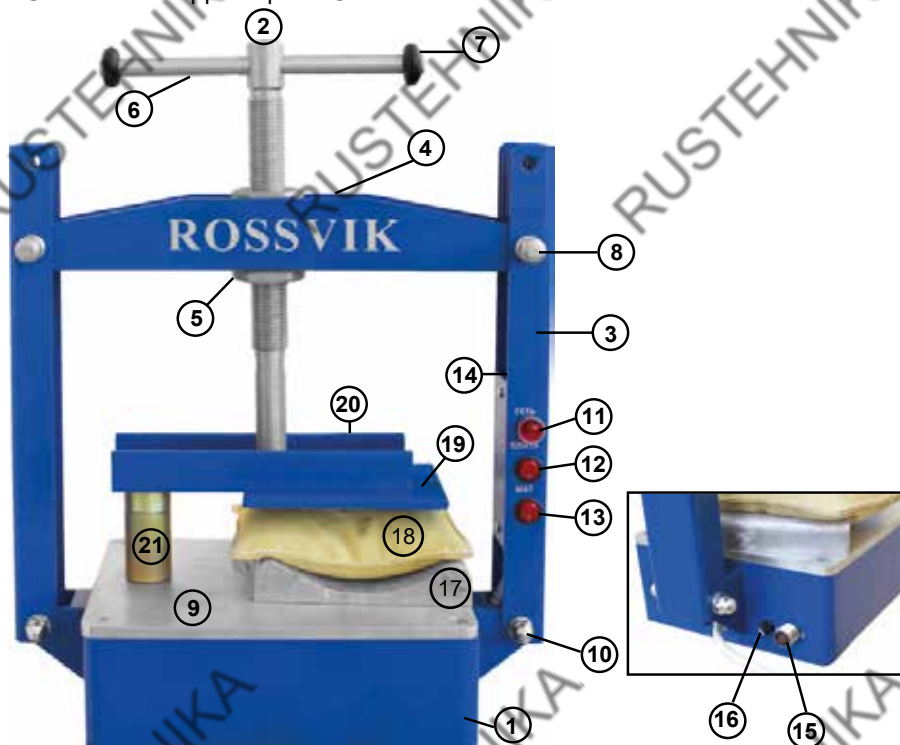

9. Возможные неисправности и способы их устранения.

Для ремонта вулканизатора использовать специальные запасные части.

10. Таблица неисправностей

Неисправности не указанные в таблице, устраняются только специалистами предприятия-изготовителя.

Описание неисправности	Возможные причины	Способы устранения
Не горит лампочка «СЕТЬ».	Отсутствие напряжения в электронной сети. Неисправен кабель питания или предохранитель.	Проверить наличие питающего напряжения. Заменить кабель питания или предохранитель.
Не горит кнопка нагрева плиты.	Неисправность эл. прибора или выход из строя кнопки.	Заменить неисправный прибор или кнопку.
Вышел из строя термо-контакт регулировочный (ТКР)	Превышен лимит максимальных срабатываний 20000 циклов	Заменить неисправный (ТКР)

11. Комплект поставки

№	Наименование	Кол-во (шт.)
1	Вулканизатор ТП-1М (в сборе)	1
2	Лекало профильное	1
3	Мешок-наполнитель	1
4	Пластина подкладная	1
5	Швеллер	1
6	Опора регулируемая в сборе	1
7	Болты крепления	2
8	Инструкция по эксплуатации	1

12. Гарантийные обязательства

Вулканизатор соответствует требованиям конструкторской документации. Гарантийный срок эксплуатации вулканизатора составляет 12 месяцев со дня продажи, но не более 18 месяцев с даты выпуска.

Претензии по качеству и условиям безопасности работы вулканизатора не принимаются, если они возникли в результате следующих причин:

- использования не по назначению;
- эксплуатация неисправного вулканизатора и его комплектующих;
- несоблюдение указаний инструкции по эксплуатации в отношении безопасности, транспортировки, монтажа, ввода в эксплуатацию и эксплуатация вулканизатора;
- самовольное изменение конструкции вулканизатора;
- самостоятельно произведенный ремонт вулканизатора и комплектующих;

При предъявлении рекламации необходимо связаться с поставщиком либо непосредственно с изготовителем.

Все другие вопросы, связанные с гарантийным обслуживанием, решаются в соответствии с действующим российским законодательством.

13. Свидетельство о приемке

Вулканизатор “Термопресс” ТП-1М

соответствует требованиям ТУ 3624-007-88631265-2015

Изготовлен: 414044, Россия, г. Астрахань, ул. Советской Гвардии 54

Установка зав. № _____

Диапазон автоматической рабочей плиты нагрева:

Максимальная рабочая температура _____

Минимальная рабочая температура _____

Дата выпуска:

ОТК

Дата продажи:

Продавец:

М.П.

Изготовитель имеет право вносить изменения в конструкцию изделия для улучшения технических параметров без дополнительных изменений в инструкцию по эксплуатации.

Изготовитель: ИП Курманов, 414013,
Россия, г. Астрахань а/я 3
тел./факс: 8 (8512) 484-162, 8-800-550-19-33,
e-mail: info@rossvik.ru, www.rossvik.ru