

Гидравлический пресс 30 т. ОНТ630М

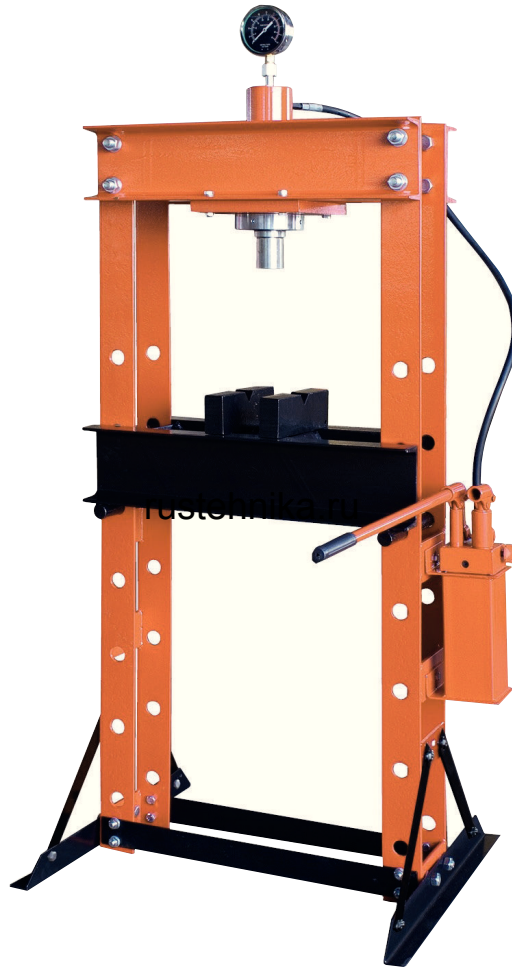

rustehnika.ru

rustehnika.ru

Паспорт изделия

I. Назначение и область применения

Гидравлический пресс ОНТ630М предназначен для производства работ по монтажу и демонтажу деталей машин и механизмов, использующих в своей конструкции установку элементов, требующих применения подобного изделия для их ремонта и обслуживания.

Также данный пресс можно использовать для правки и гибки различных деталей. Исполнительное устройство пресса, используемое в изделии, может быть демонтировано и применяться для других видов работ (подъем, перемещение) отдельно от рамы.

II. Технические характеристики

Код	<i>отбра</i> [®] №	Ход поршня, мм	Развиваемое усилие, т	Рабочее пространство, мм (max.)	Рабочее пространство, мм (min.)	Масса изделия кг
55581	ОНТ 630М	160	30	960	0	127

III. Устройство и спецификация

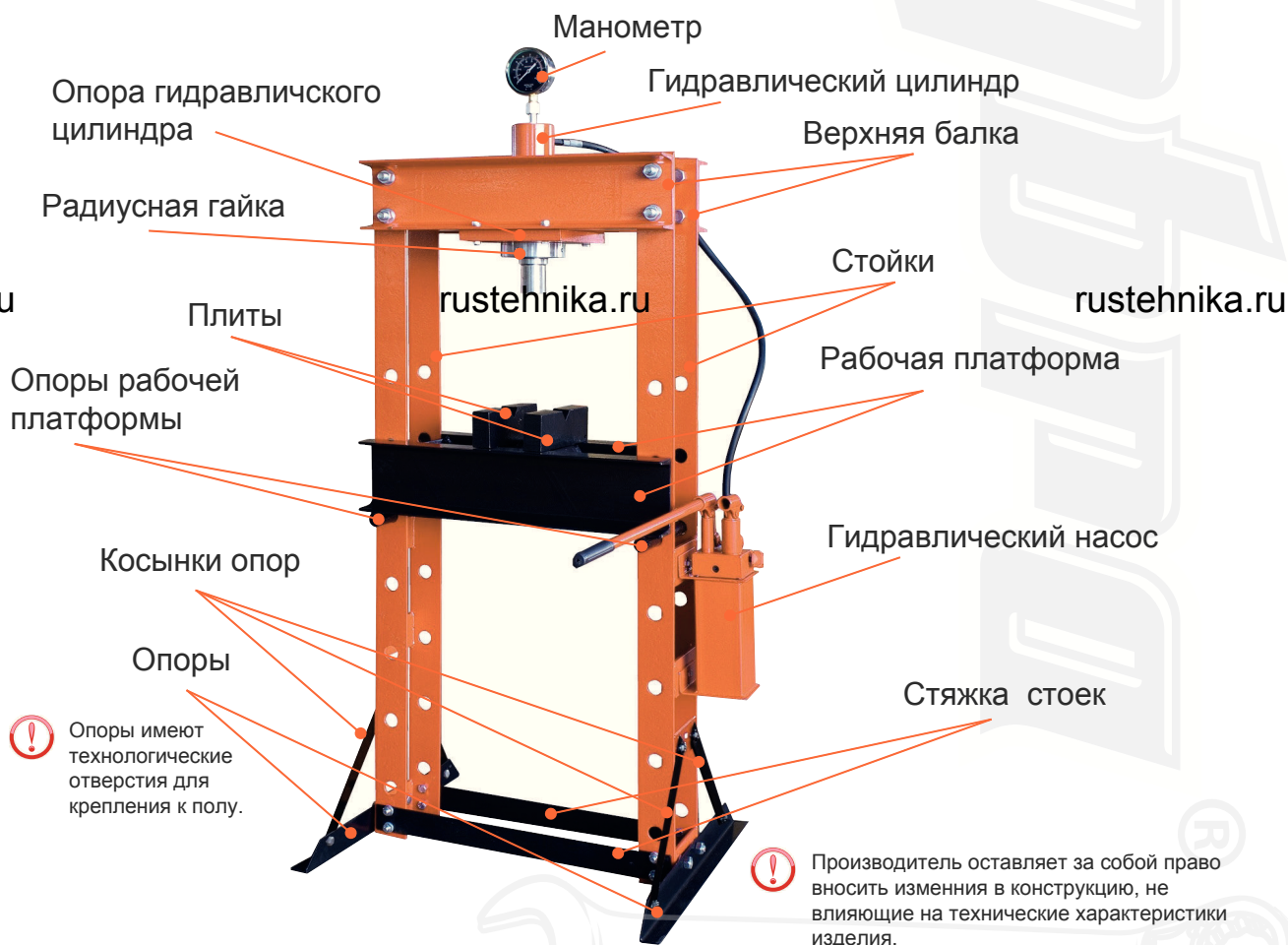

Позиция	Кол-во	Позиция	Кол-во	Позиция	Кол-во
Болт М20х45	8 шт.	Болт М8х20	2 шт.	Гидр. насос в сборе	1 шт.
Шайба	8 шт.	Шайба	2 шт.	Рабочая платформа	1 шт.
Гроверная шайба	8 шт.	Гайка М8	2 шт.	Плита	2 шт.
Гайка М20	8 шт.	Стойка	2 шт.	Опоры раб. плат.	2 шт.
Болт М10х25	20 шт.	Стяжка	2 шт.	Гидравлический цилиндр	1 шт.
Шайба	20 шт.	Опора	2 шт.	Опора гидр. цилиндра*	1 шт.
Гроверная шайба	20 шт.	Косынка опоры	4 шт.	Радиусная гайка	1 шт.
Гайка М10	20 шт.	Верхняя балка*	1 шт.	Манометр	1 шт.

* Некоторые модели комплектуются сварной конструкцией верхней балки в сборе с опорой гидравлического цилиндра.

IV. Инструкция по использованию

- ⚠ Производство работ с применением гидравлических прессов должно осуществляться персоналом, имеющим соответствующую квалификацию, знакомым с правилами техники безопасности, условиями эксплуатации и обладающим навыками, необходимыми для выполнения подобных работ.

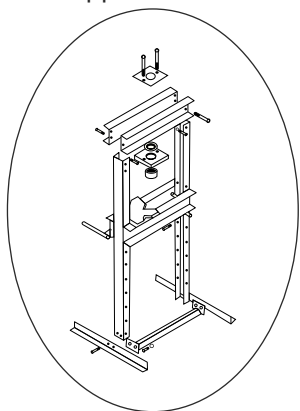

◆ Подготовка работ

- ▶ Соберите раму пресса, используя прилагающийся крепеж, как показано на рисунке. После сбора рамы, хорошо протяните все соединения.
- ▶ Установите гидравлическое устройство в раму пресса.
- ▶ Соедините гидравлический насос при помощи шланга с гидравлическим цилиндром.

◆ Порядок работы

- ▶ В зависимости от габаритов обрабатываемой детали и степени запрессовки установите рабочую площадку на необходимую высоту.
- ▶ Плотно закройте выпускной клапан гидронасоса поворотом его головки по часовой стрелке.
- ▶ Качая ручку насоса вверх и вниз, создайте требуемое давление.
- ▶ Для сброса давления откройте выпускной клапан поворотом его головки против часовой стрелки.

Головка выпускного клапана

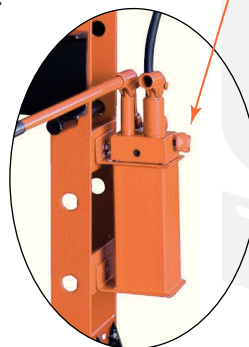

IV. Техника безопасности

- ◆ Перед началом работы внимательно прочитайте инструкцию по эксплуатации.
- ◆ Убедитесь, что все детали пресса хорошо закреплены.
- ◆ Никогда не превышайте предельно допустимую нагрузку.
- ◆ Не наращивайте рукоятку гидронасоса.
- ◆ Используйте пресс на твердой, ровной, горизонтальной поверхности.
- ◆ Для большей устойчивости, при работе с громоздкими и неустойчивыми деталями, необходимо дополнительно закрепить пресс к полу.
- ◆ Не используйте пресс для сжатия упругих элементов подвески и подобных изделий.

- ⚠ Во время работы пресса необходимо пользоваться средствами защиты органов зрения.

IV. Рекомендации по обслуживанию и применению

- ▶ Когда пресс не используется, гидравлический насос должен храниться с открытым выпускным клапаном.
- ▶ Для проверки уровня масла приведите гидравлический насос в вертикальное положение. Откройте маслозаливную пробку и определите уровень масла, который должен доходить до маслозаливного отверстия. Если необходимо, добавьте гидравлическое масло в систему, пока его уровень не дойдет до нормального. Гидравлический насос на заводе был заправлен высококачественным маслом для гидросистем. Используйте масло только хорошего качества.
- ⚠ В гидравлических системах OMBRA® в качестве рабочей жидкости применяется минеральное масло для гидроприводов GB443-64HJ-10, используемое в температурном диапазоне -5~+45°C. Для работы изделий в условиях пониженных температур -5~-25°C рекомендуется применение синтетического масла для гидроприводов GB442-64, в противном случае изделие не сможет обеспечить заявленных характеристик.
- ▶ Периодически добавляйте и раз в 12 месяцев полностью заменяйте гидравлическое масло в гидронасосе. Для этих целей используйте масла, которые рекомендованы выше. По возможности не смешивайте различные типы масел. Для добавления или замены масла необходимо открыть маслозаливную пробку и выпускной клапан. Не допуская попадания грязи, залейте масло в систему как описано выше.
- ▶ При использовании изделий избегайте их тряски, падений и т.п. Не допускайте возможных повреждений поверхности плунжера гидравлических цилиндров.
- ▶ Гидравлический пресс ОНТ630М не предназначен для применения в условиях сред, содержащих агрессивные, по отношению к материалам изделия вещества (кислоты, щелочи, растворители и т.п.).

IV. Гарантийные обязательства

Компания OMBRA® является производителем профессионального ручного инструмента, пневматического инструмента, инструментальной мебели, оборудования для кузовного ремонта и сервисных работ. Производство изделий сертифицировано по ISO 9001, качество продукции отвечает требованиям стандартов DIN, ANSI, подтверждено сертификатами GS и CE, полностью соответствует требованиям ГОСТа. Производитель гарантирует бесперебойную работу изделия в течение 15 месяцев с начала эксплуатации, определяемой по дате продажи изделия, указанной в гарантийном талоне OMBRA® при условии соблюдения правил применения, техники безопасности и условий хранения.

Гидравлический пресс ОНТ630М не подлежит замене или гарантийному ремонту, в случае потери функциональности по следующим причинам: Применение, не связанного с основным назначением.

- ▶ Применение, не связанного с основным назначением.
- ▶ При воздействии с нагрузкой превышающей допустимую.
- ▶ В случае естественного износа.
- ▶ Нарушение правил хранения.

Заявления о ненадлежащем качестве товара принимаются к рассмотрению в соответствии с Законом РФ «О защите прав потребителей».