

Станки
металлорежущие



Обработка
металла



Фиксация
заготовок



Работа с листом
и рулоном



Работа с трубой
и профилем



STALEX®

Metal
Working
Equipment

20
24

Станки для обработки металла

Каталог
оборудования

Токарные
Сверлильные
Фрезерные
Ленточнопильные
Дисковые пилы
Плоскошлифовальные
Долбежные
Шлифовальные
Прессы
Тиски
Позиционеры
Многофункциональные
Листогибы
Вальцы
Гильотины
Зигочные
Угловысечные
Фальцепрокатные
Фальцеосадочные
Рычажные ножницы
Разматыватели
Трубогибы
Профилегибы
Труборезы
Аксессуары
Расходные материалы

О компании

STALEX – это российский бренд с более чем 20-летней историей. С первого дня и по сей день наша задача – удовлетворить спрос российского рынка в качественном и надежном оборудовании для работы с металлом. В 2000 году под брендом STALEX производилось всего несколько видов станков для работы с листовым металлом, сегодня же бренд занимает одну из лидирующих позиций среди поставщиков металлообрабатывающего оборудования.

Ассортимент станков

STALEX – это более ста пятидесяти видов различного оборудования для обработки металла. Станки производятся с использованием качественных комплектующих на высокотехнологичных производствах, расположенных в России и Китае. Наш главный приоритет – это качество. Строгое следование нормам, входящий и исходящий контроль позволяют вам быть уверенными в приобретаемом оборудовании.

Развитие

Станки STALEX стали надежными помощниками на предприятиях разного типа, от мелкосерийного производства до крупных промышленных заводов. Постоянное развитие и внедрение новых моделей дают вам возможность полного оснащения цеха или всего производства надежным, качественным и функциональным оборудованием.

Легко купить

Преимущество STALEX – абсолютная прозрачность покупки, которая упрощает выбор. Посмотреть оборудование, сравнить разные модели и преимущества можно не только онлайн, но и в 22 демозалах STALEX от Москвы до Владивостока. А широкая дилерская сеть на всей территории России, Белоруссии и Казахстана, делают покупку оборудования максимально простым и удобным для вас. Доставка осуществляется в любую точку России транспортными компаниями.

Гарантия и сервис

На все станки действует официальная гарантия. Высокий уровень сервисного обслуживания обеспечит бесперебойное и эффективное функционирование вашего оборудования. Большой склад запасных частей позволяет нам в самые короткие сроки производить ремонт и обслуживание станков.

Высокое качество и отличный сервис – визитная карточка STALEX. Именно это стало фундаментом компании, превратив STALEX в бренд, на который всегда можно рассчитывать.



Производитель оставляет за собой право вносить изменения в конструкцию станка, что может привести к изменению технических характеристик, комплектации и внешнего вида оборудования. Рекомендуем проконсультироваться с нашими специалистами по вопросам подбора.

Содержание

Станки металлорежущие

Токарные станки индивидуального применения	4-9
Токарно-винторезные станки	10-19

Резьбонарезные станки	21
Резьбонарезные манипуляторы	21
Сверлильные станки	22-24
Сверлильно-резьбонарезные станки	24-29
Радиально-сверлильные станки	30-31

Фрезерно-сверлильные станки	33-36
Вертикально-фрезерные станки	37-40
Универсально-фрезерные станки	41-45
Инструментальные фрезерные станки	46
Широкоуниверсально-фрезерные станки	47-48
Горизонтально-фрезерные станки	49

Ручные ленточнопильные станки	51-54
Станки ленточнопильные с гидроразгрузкой	55-63
Полуавтоматические ленточнопильные станки	63-65
Полуавтоматические колонные ленточнопильные станки	65-69
Автоматический ленточнопильный станок	69
Автоматические колонные ленточнопильные станки	70-72
Вертикальные ленточнопильные станки	73

Дисковые пилы	75-76
Гидравлическая дисковая пила	76
Пневматическая дисковая пила	77
Автоматические дисковые пилы	77
Автоматические дисковые пилы для листа	78
Станки абразивные отрезные	79

Долбежные станки	81
------------------	----

Обработка металла

Плоскошлифовальные станки	83-85
Станки ленточно шлифовальные	86-90
Установки для сбора абразивной пыли	91

Заточные станки	93-94
Станки для заточки сверл	95-97

Прессы реечные	99
Прессы гидравлические	100-101

Фиксация заготовок

Тиски сверлильные	104
Тиски слесарные	104-105
Тиски станочные	105-106
Тиски угловые	106

Сварочные позиционеры	107
-----------------------	-----

Работа с листом и рулоном

Ручные листогибы	109-112
Ручные сегментные листогибы	113-115
Электромеханические сегментные листогибы	115
Электромеханический листогиб с ЧПУ	116
Гидравлические сегментные листогибы	116
Электромагнитные сегментные листогибы	117
Гидравлические листогибы	117
Гидравлические листогибы с ЧПУ	118-119

Ручные вальцовочные станки	121-123
Электромеханические вальцовочные станки	123-125
Гидравлические вальцовочные станки	124-125

Ножи дисковые ручные	127
Многофункциональные ножницы	127
Ножницы рычажные	128
Гильотины сабельного типа	128-129
Механические гильотины	129-130
Электромеханические гильотины	131-132
Гидравлические гильотины	133
Гидравлические гильотины с ЧПУ	134-135

Комбинированные ручные станки	136-137
Гидравлический комбинированный станок	137

Ручные зигочные станки	139
Электромеханические зигочные станки	140-141

Гидравлические угловысечные станки	143
Механические угловысечные станки	144-145

Фальцепрокатные станки	147
------------------------	-----

Шринкеры	149-150
Английские колеса	151-152
Гладильные молотки	153

Станки продольно-поперечной резки	155
-----------------------------------	-----

Разматыватели рулонного металла	157-159
---------------------------------	---------

Станок тоннельной сборки	160
Спирально-навивной станок	161
Станок для сборки сегментных отводов	161

Работа с трубой и профилем

Ручные трубогибы и профилегибы	163-165
Ручные гидравлические трубогибы	166
Ручные пневмогидравлические трубогибы	167
Электромеханические гидравлические трубогибы	167
Электромеханические профилегибы	168-170
Электромеханический бездорновый трубогиб	171
Гидравлический бездорновый трубогиб	171
Гидравлические профилегибы	172-173

Универсальный минитрубогиб	174
Набор для работы с прутком и квадратом	175
Инструмент для гибки завитков	175
Гибочный универсальный инструмент	176
Ручные станки для гибки арматуры	177
Арматурорезы	177

Пресс-ножницы	179
Ручной вырубной станок	179

Труборезы ручные	181
Труборезы электрические	182
Желобонакатный станок	182
Устройства для вырубки седловин	183
Устройство для вырезания седловин	183
Станки для высверливания отверстий в трубах	184

The logo for STALEX, featuring the word "STALEX" in a bold, yellow, sans-serif font. The letter "A" is stylized with a horizontal bar above it, resembling a square or a specific technical symbol. The background of the logo is black.

STALEX



Станки металлорежущие

ТОКАРНЫЕ СТАНКИ

Серия **D210**

Токарный станок индивидуального применения

Стандартная комплектация

- Четырехпозиционный резцедержатель
- Комплект сменных шестерен(металл)
- Не вращающийся центр МТ-2
- 3-х кулачковый патрон Ø100 мм
- Комплект прямых и обратных кулачков
- Принадлежности для монтажа
- Инструкция по эксплуатации
- Регулятор скорости вращения с цифровой индикацией
- Защитный экран патрона с концевиком
- Защита ходового вала
- Задний защитный фартук

Преимущества

- Закаленная и отшлифованная станина
- Защитный экран с концевым выключателем
- Автоматическая продольная подача
- Мощный коллекторный двигатель
- Цифровая индикация вращения
- Плавное изменение частоты вращения шпинделя
- Конусные роликовые подшипники шпинделя
- Металлические шестерни в комплекте для нарезания резьбы
- Массивная станина из высококачественного чугуна предотвращает вибрацию при работе
- Изготовлен по стандарту CE



Конус шпинделя

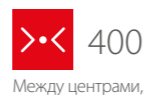

Между центрами, мм



Диаметр обточки над станиной, мм

Дополнительные опции

Артикул

Центр вращающийся МТ-2	44088
------------------------	-------

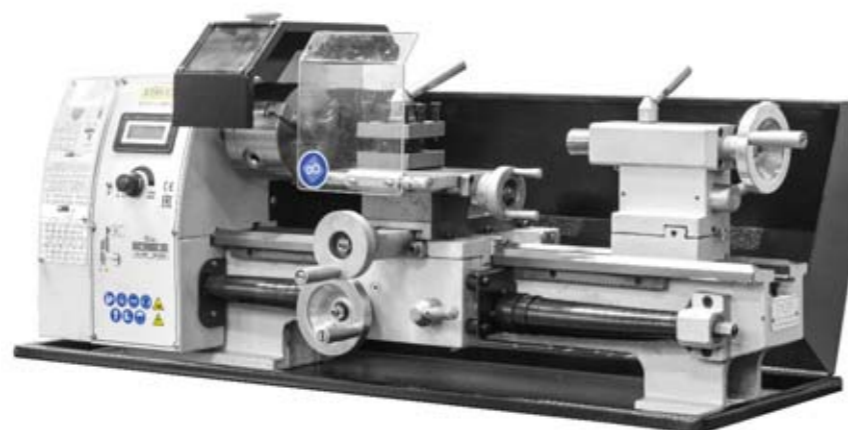

Модель	D210x400C
Артикул	D210x400C
Диаметр обточки над: станиной / поперечным суппортом, мм	210 / 140
Расстояние между центрами, мм	400
Частота вращения шпинделя, об/мин (плавно)	50-2500
Конус шпинделя	МТ-3
Мощность двигателя, кВт	0.6 (230)
Габариты, мм	750×470×340
Масса, кг	75



Дополнительные характеристики

Продольная автоподача, мм/об	0.05-0.1
Метрическая резьба, мм/об	0.5-3
Дюймовая резьба, TPI	10-44
Ход верхн. / поперечн. суппорта, мм	50 / 75
Ход пиноли задней бабки, мм	40
Высота центров, мм	100
Отверстие шпинделя, мм	21
Макс. размер резца, мм	8×8
Конус пиноли задней бабки	МТ-2

Серия **D250**

Токарный станок индивидуального применения

Стандартная комплектация

- Четырехпозиционный резцедержатель
- Комплект сменных шестерен(металл)
- Не вращающийся центр МТ-2
- 3-х кулачковый патрон Ø125 мм
- Комплект прямых и обратных кулачков
- Принадлежности для монтажа
- Инструкция по эксплуатации
- Регулятор скорости вращения с цифровой индикацией
- Подвижный и неподвижный люнет
- Указатель резьбы
- Защита ходового винта
- Защитный экран патрона с концевиком
- Задний защитный фартук

Преимущества

- Закаленная и отшлифованная станина
- Защитный экран с концевым выключателем
- Автоматическая продольная подача
- Мощный коллекторный двигатель
- Цифровая индикация вращения
- Плавное изменение частоты вращения шпинделя
- Конусные роликовые подшипники шпинделя
- Металлические шестерни в комплекте для нарезания резьбы
- Массивная станина из высококачественного чугуна предотвращает вибрацию при работе
- Изготовлен по стандарту CE



Конус шпинделя

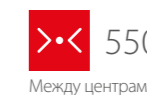

Между центрами, мм



Диаметр обточки над станиной, мм

Дополнительные опции

Артикул

Центр вращающийся МТ-2	44088
Набор резцов с мех. креплением пластин, 12×12 мм, 7 шт.	44085

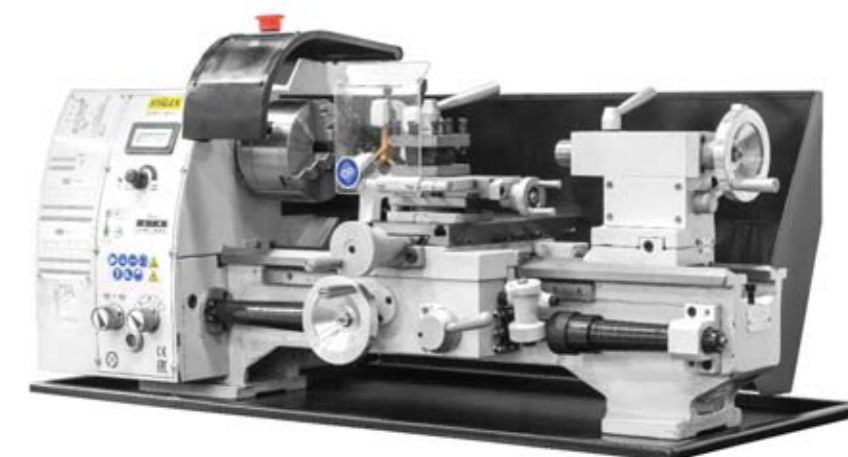
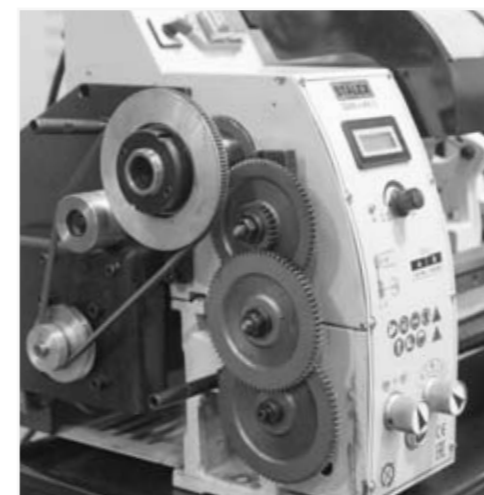

Модель	D250/550C
Артикул	D250x550C
Диаметр обточки над: станиной / поперечным суппортом, мм	250 / 140
Расстояние между центрами, мм	550
Частота вращения шпинделя, об/мин (плавно)	50-2000
Конус шпинделя	МТ-4
Мощность двигателя, кВт	1.1 (230)
Габариты, мм	1100×540×500
Масса, кг	135



Дополнительные характеристики

Продольная автоподача, мм/об	0.07-0.2
Метрическая резьба, мм/об	0.4-3.5
Дюймовая резьба, TPI	8-56
Ход верхн. / поперечн. суппорта, мм	70 / 115
Ход пиноли задней бабки, мм	70
Высота центров, мм	135
Отверстие шпинделя, мм	26
Макс. размер резца, мм	12×12
Конус пиноли задней бабки	МТ-2

Серия **D280**

Токарный станок индивидуального применения

Стандартная комплектация

- Четырехпозиционный резцедержатель
- Комплект сменных шестерен(металл)
- Не вращающийся центр МТ-3
- 3-х кулачковый патрон Ø125 мм
- Принадлежности для монтажа
- LED рабочая лампа
- Инструкция по эксплуатации
- Защитный экран патрона с концевиком
- Защита ходового винта
- Продольная и поперечная автоподача
- Указатель резьбы
- Подставка под станок
- Подвижный и неподвижный люнет
- Задний защитный фартук

Преимущества

- Закаленная и отшлифованная станина
- Защитный экран с концевым выключателем
- Автоматическая продольная и поперечная подача
- Мощный асинхронный двигатель
- Конусные роликовые подшипники шпинделя
- Металлические шестерни в комплекте для нарезания резьбы
- Массивная станина из высококачественного чугуна предотвращает вибрацию при работе
- Изготовлен по стандарту CE



Конус шпинделя



Между центрами, мм



Диаметр обточки над станиной, мм



Модель

D280x650G

Артикул	D280x650G
Диаметр обточки над: станиной / поперечным суппортом, мм	280 / 165
Расстояние между центрами, мм	650
Частота вращения шпинделя, об/мин (12)	70-2000
Конус шпинделя	MT-4
Мощность двигателя, кВт	0.75 (230)
Габариты, мм	1225×605×500
Масса, кг	250

Дополнительные характеристики

Продольная автоподача, мм/об	0.036-0.364
Поперечная подача, мм/об	0.019-0.188
Метрическая резьба, мм/об	0.25-5
Дюймовая резьба, TPI	6-96
Ход верхн. / поперечн. суппорта, мм	80 / 155
Ход пиноли задней бабки, мм	80
Высота центров, мм	140
Отверстие шпинделя, мм	26
Макс. размер резца, мм	12×12
Конус пиноли задней бабки	MT-3

Серия **D280**

Токарный станок индивидуального применения

Стандартная комплектация

- Четырехпозиционный резцедержатель
- Комплект сменных шестерен(металл)
- Не вращающийся центр МТ-2
- 3-х кулачковый патрон Ø125 мм
- Принадлежности для монтажа
- Инструкция по эксплуатации
- Регулятор скорости вращения с цифровой индикацией
- Защитный экран патрона с концевиком
- Защита ходового винта
- Указатель резьбы
- Подвижный и неподвижный люнет
- Подставка под станок
- Задний защитный фартук

Преимущества

- Закаленная и отшлифованная станина
- Защитный экран с концевым выключателем
- Автоматическая продольная подача
- Мощный коллекторный двигатель
- Цифровая индикация вращения
- Плавное изменение частоты вращения шпинделя
- Конусные роликовые подшипники шпинделя
- Металлические шестерни в комплекте для нарезания резьбы
- Массивная станина из высококачественного чугуна предотвращает вибрацию при работе
- Изготовлен по стандарту CE



Конус шпинделя



Между центрами, мм



Диаметр обточки над станиной, мм

Дополнительные опции

Артикул

Центр вращающийся МТ-2	44088
Набор резцов с мех. креплением пластин, 12×12 мм, 7 шт.	44085

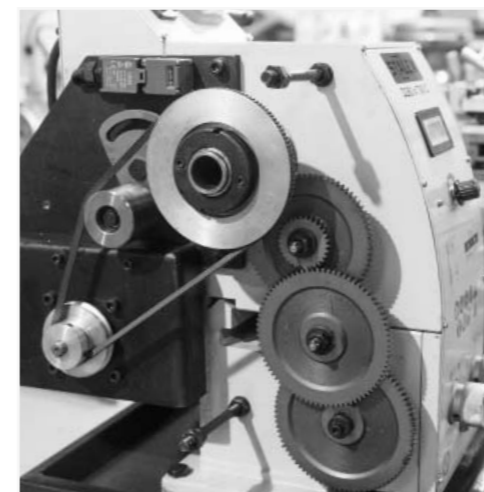

Модель

D280x700C

Артикул	D280x700C
Диаметр обточки над: станиной / поперечным суппортом, мм	280 / 165
Расстояние между центрами, мм	700
Частота вращения шпинделя, об/мин (плавно)	50-2000
Конус шпинделя	MT-4
Мощность двигателя, кВт	1.1 (230)
Габариты, мм	1300×560×600
Масса, кг	190

Дополнительные характеристики

Продольная автоподача, мм/об	0.07-0.62
Метрическая резьба, мм/об	0.2-3.5
Дюймовая резьба, TPI	8-56
Ход верхн. / поперечн. суппорта, мм	60 / 140
Ход пиноли задней бабки, мм	80
Высота центров, мм	180
Отверстие шпинделя, мм	26
Макс. размер резца, мм	12×12
Конус пиноли задней бабки	MT-2



Серия **D300**

Токарный станок индивидуального применения

Стандартная комплектация

- Четырехпозиционный резцедержатель
- 3-х, 4-х кулачковые патроны Ø160 мм
- Планшайба, LED рабочая лампа
- Принадлежности для монтажа
- Инструкция по эксплуатации
- Регулятор скорости вращения с цифровой индикацией
- Защитный экран патрона с концевиком
- Защита ходового винта
- Указатель резьбы
- Подвижный и неподвижный люнет
- Подставка под станок
- Задний защитный фартук
- Переходник MT-5/MT-3
- Не вращающийся центр MT-3 (2 шт.)
- Набор шестерен
- Вращающийся центр MT-3

Дополнительные опции

Артикул

Центр вращающийся MT-3	44089
Набор резцов с мех. креплением пластин с покрытием, 16×16 мм, 9 шт.	101972
Набор резцов с мех. креплением пластин, 16×16 мм, 7 шт. / 9 шт.	44086 / 101971

Преимущества

- Закаленная и отшлифованная станина
- Вращение шпинделя при помощи инвертера
- Защитный экран с концевым выключателем
- Автоматическая продольная и поперечная подача
- Тихая работа без вибрации
- Плавное изменение частоты вращения
- Цифровая индикация вращения шпинделя
- Двухступенчатый блок шкива обеспечивает макс. крутящий момент на низких скоростях
- Ходовой винт для нарезания резьбы
- Конусные роликовые подшипники шпинделя
- Изготовлен по стандарту CE



Конус шпинделя



Между центрами, мм



Диаметр обточки над станиной, мм



Модель

D300x750 VARIO

Артикул	D300x750 Vario
Диаметр обточки над: станиной / поперечным суппортом, мм	300 / 185
Расстояние между центрами, мм	750
Частота вращения шпинделя, об/мин (плавно)	75-500 / 300-2000
Конус шпинделя	MT-5
Мощность двигателя, кВт	1.5 (230)
Габариты, мм	1450×750×700
Масса, кг	260

Дополнительные характеристики

Продольная автоподача, мм/об	0.07-0.52
Поперечная подача, мм/об	0.017-0.25
Метрическая резьба, мм/об	0.2-3.5
Дюймовая резьба, TPI	8-56
Ход верхн. / поперечн. суппорта, мм	80 / 165
Ход пиноли задней бабки, мм	80
Отверстие шпинделя, мм	38
Макс. размер резца, мм	16×16
Конус пиноли задней бабки	MT-3

Серия **D320**

Токарный станок индивидуального применения

Стандартная комплектация

- Четырехпозиционный резцедержатель
- 3-х, 4-х кулачковые патроны Ø160 мм
- Планшайба, система СОЖ
- Принадлежности для монтажа
- LED рабочая лампа
- Инструкция по эксплуатации
- Защитный экран патрона с концевиком
- Защита ходового винта
- Указатель резьбы
- Подвижный и неподвижный люнет
- Подставка под станок
- Задний защитный фартук
- Переходник MT-5/MT-3
- Не вращающийся центр MT-3 (2 шт.)
- Набор шестерен
- Вращающийся центр MT-3

Дополнительные опции

Артикул

Концентрат СОЖ, 10 литров	100371
Центр вращающийся MT-3	44089
Набор резцов с мех. креплением пластин с покрытием, 16×16 мм, 9 шт.	101972
Набор резцов с мех. креплением пластин, 16×16 мм, 7 шт. / 9 шт.	44086 / 101971

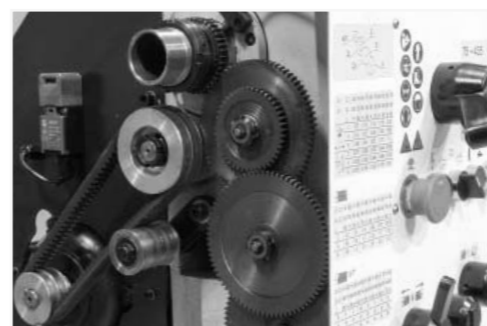

Модель

D320x880G VARIO

Артикул	D320x880G Vario
Диаметр обточки над: станиной / поперечным суппортом, мм	320 / 200
Расстояние между центрами, мм	880
Частота вращения шпинделя, об/мин (плавно), 2	75-435 / 400-2250
Конус шпинделя	MT-5
Мощность двигателя, кВт	1.5 (230)
Габариты, мм	1600×750×700
Масса, кг	350

Дополнительные характеристики

Продольная автоподача, мм/об	0.07-0.52
Поперечная подача, мм/об	0.017-0.25
Метрическая резьба, мм/об	0.2-3.5
Дюймовая резьба, TPI	8-56
Ход верхн. / поперечн. суппорта, мм	60 / 165
Ход пиноли задней бабки, мм	80
Отверстие шпинделя, мм	38
Макс. размер резца, мм	16×16
Конус пиноли задней бабки	MT-3



Преимущества

- Закаленная и отшлифованная станина
- Защитный экран с концевым выключателем
- Автоматическая продольная и поперечная подача
- Мощный асинхронный двигатель
- Цифровая индикация вращения
- Механическое переключение диапазонов скорости
- Плавное изменение частоты вращения
- Конусные роликовые подшипники шпинделя
- Изготовлен по стандарту CE



Конус шпинделя



Между центрами, мм



Диаметр обточки над станиной, мм



Серия **C0632D**

Токарно-винторезный станок

Стандартная комплектация

- 3-х кулачковый патрон Ø160 мм
- 4-х кулачковый патрон Ø200 мм
- Планшайба
- Не вращающийся центр МТ-3 (2 шт.)
- Комплект обратных кулачков
- Лампа местного освещения
- Система подачи СОЖ
- Поддон для стружки
- Подвижный и неподвижный люнеты
- Защита ходового вала
- Документация
- Инструментальный ящик
- Переходник МТ-5/МТ-3

Преимущества

- Шпиндель поддерживается прецизионными роликовыми подшипниками
- Станок позволяет производить резьбонарезание
- Автоматическая продольная и поперечная подача
- Точность станка обеспечивается выборкой зазоров в направляющих с помощью регулируемой прижимной планки
- Электрокомпоненты Siemens
- Изготовлен по стандарту CE



Конус шпинделя



Между центрами, мм



Диаметр обточки над станиной, мм



Модель	C0632D
Артикул	C0632D/1000
Диаметр обточки над: станиной / поперечным суппортом, мм	330 / 198
Расстояние между центрами, мм	1000
Частота вращения шпинделя, об/мин	70-2000 (8)
Конус шпинделя	МТ-5
Мощность двигателя, кВт	1.5 (380)
Габариты, мм	1800×760×1530
Масса, кг	540

Дополнительные характеристики	
Продольная автоподача, мм/об	0.046-3.249
Поперечная подача, мм/об	0.01-0.703
Метрическая резьба, мм/об	0.1-7
Дюймовая резьба, TPI	4-112
Модульная резьба, MP	0.1-1.75
Питчевая резьба, DP	16-112
Ход верхн. / поперечн. суппорта, мм	95 / 170
Ход пиноли задней бабки, мм	100
Диаметр пиноли задней бабки, мм	32
Высота центров, мм	166
Между направляющими, мм	187
Отверстие шпинделя, мм	38
Макс. размер резца, мм	16×16
Конус пиноли задней бабки	МТ-3

Серия **C0636N**

Токарно-винторезный станок

Стандартная комплектация

- 3-х кулачковый патрон Ø178 мм
- 4-х кулачковый патрон Ø200 мм
- Планшайба 200 мм
- Лампа местного освещения
- Система подачи СОЖ
- Ножной тормоз экстренной остановки
- Поддон для стружки
- УЦИ по трем осям
- Упорный не вращающийся центр МТ-3 (2 шт.)
- Подвижный и неподвижный люнеты
- Документация, инструмент для обслуживания
- Переходник МТ-5/МТ-3

Преимущества

- Шпиндель поддерживается прецизионными роликовыми подшипниками
- Точность станка обеспечивается выборкой зазоров в направляющих с помощью регулируемой прижимной планки
- Твердая, призматическая станина имеет доп. ребра жесткости, чтобы снизить вибрацию
- Биение шпинделя ≤0.009 мм
- Электромагнитный педальный тормоз
- Закаленные и отшлифованные шестерни работают в масляной ванне
- Возможность смещения задней бабки на ±5 мм для проточки конусов
- Позволяет производить резьбонарезание
- Автоматич. продольная и поперечная подача
- Электрокомпоненты Siemens
- Изготовлен по стандарту CE



Конус шпинделя



Между центрами, мм



Диаметр обточки над станиной, мм



Дополнительные опции	Артикул
Концентрат СОЖ, 10 литров	100371
Патрон 3-х кулачковый Ø200 мм	101977
Цанговый патрон 5С конус D1-5	4580
Набор цанг 5С (3-26 мм) 24 шт.	4581
Комплект прямых каленых / сырых кулачков для патрона 200 мм	101983 / 101982
Набор резцов с мех. креплением пластин с покрытием, 16×16 мм, 9 шт.	101972
Набор резцов с мех. креплением пластин, 16×16 мм, 7 шт. / 9 шт.	44086 / 101971



Модель	C0636N/1000
Артикул	C0636N/1000/1
Диаметр обточки над: станиной / поперечным суппортом, мм	360 / 223
Расстояние между центрами, мм	1000
Частота вращения шпинделя, об/мин	70-2000 (8)
Конус шпинделя	МТ-6
Мощность двигателя, кВт	2.2 (230)
Габариты, мм	1825×750×1600
Масса, кг	650

Дополнительные характеристики	
Продольная автоподача, мм/об	0.052-1.392
Поперечная подача, мм/об	0.014-0.380
Метрическая резьба, мм/об	0.4-7
Дюймовая резьба, TPI	4-56
Ход пиноли задней бабки, мм	100
Диаметр пиноли задней бабки, мм	42
Высота центров, мм	180
Отверстие шпинделя, мм	52
Макс. размер резца, мм	16×16
Конус пиноли задней бабки	МТ-3



Серия **CM6241**

Токарно-винторезные станки

Стандартная комплектация

- 3-х кулачковый патрон Ø200 мм
- 4-х кулачковый патрон Ø250 мм
- Планшайба Ø350 мм
- УЦИ по 3-м осям
- Лампа местного освещения LED
- Защита ходового вала, патрона, резцедержателя
- Система подачи СОЖ, поддон для стружки
- Упорный не вращающийся центр МТ-4 (2 шт.)
- Вращающийся центр МТ-4
- Не вращающийся центр МТ-4 (2 шт.)
- Переходник МТ-5/МТ-4
- Конусная линейка
- Подвижный и неподвижный люнеты
- Документация

Преимущества

- Установлена защита патрона, инструмента, ходового винта
- Биение шпинделя ≤0.009 мм
- Биения токарного патрона ≤0.05 мм
- Металлические закаленные шестерни гитары для автоподачи и нарезания резьбы
- Массивная конструкция станины из высококачественного чугуна, а также шлифованные направляющие
- Автоматич. продольная и поперечная подача
- Электрокомпоненты Siemens
- Изготовлен по стандарту CE



Конус шпинделя

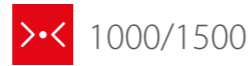

Между центрами, мм



Диаметр обточки над станиной, мм



Дополнительные опции	Артикул
Концентрат СОЖ, 10 литров	100371
Патрон 3-х кулачковый Ø200 мм	101977
Комплект прямых каленых / сырых кулачков для патрона 200 мм	101983 / 101982
Набор резцов с мех. креплением пластин с покрытием, 25×25 мм, 9 шт.	101972
Набор резцов с мех. креплением пластин, 25×25 мм, 7 шт. / 9 шт.	44086 / 101971



Модель	CM6241/1000	CM6241/1500
Артикул	CM6241/1000	CM6241/1500
Диаметр обточки над: станиной / поперечным суппортом, мм	410 / 255	410 / 255
Расстояние между центрами, мм	1000	1500
Частота вращения шпинделя, об/мин	45-1800 (16)	45-1800 (16)
Конус шпинделя	MT-6	MT-6
Мощность двигателя, кВт	2.2 (380)	2.2 (380)
Габариты, мм	1940 × 850 × 1320	2440 × 850 × 1320
Масса, кг	1160	1340

Общие характеристики

Продольная автоподача, мм/об	0.05-1.7
Поперечная подача, мм/об	0.025-0.85
Метрическая резьба, 39, мм/об	0.2-14
Дюймовая резьба, 45, TPI	2-72
Модульная резьба, 18, MP	0.3-3.5
Питчевая резьба, 21, DP	8-44
Ход поперечного суппорта, мм	210
Ход продольного суппорта, мм	140
Ход пиноли задней бабки, мм	120
Диаметр пиноли задней бабки, мм	50
Высота центров, мм	205
Отверстие шпинделя, мм	52
Макс. размер резца, мм	20 × 20
Конус пиноли задней бабки	MT-4

Серия **C6246E**

Токарно-винторезные станки

Стандартная комплектация

- 3-х кулачковый патрон Ø250 мм
- 4-х кулачковый патрон Ø300 мм
- Планшайба Ø350 мм
- УЦИ по 3-м осям
- Галогеновая лампа местного освещения
- Защита ходового вала, патрона, резцедержателя
- Система подачи СОЖ, поддон для стружки
- Упорный вращающийся и не вращающийся центры МТ-4
- Переходник МТ-7/МТ-4
- Конусная линейка
- Подвижный и неподвижный люнеты
- Документация и инструмент для обслуживания
- Джойстик ускоренного перемещения

Преимущества

- Шпиндель поддерживается прецизионными роликовыми подшипниками
- Автоматич. продольная и поперечная подача
- Регулируемое перемещение в поперечном направлении крестовых салазок позволяет получать необходимые размеры конусов
- Точность станка обеспечивается выбором зазоров в направляющих с помощью регулируемой прижимной планки
- Электрокомпоненты Siemens
- Изготовлен по стандарту CE



Конус шпинделя

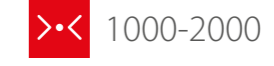

Между центрами, мм



Диаметр обточки над станиной, мм

Дополнительные опции	Артикул
Концентрат СОЖ, 10 литров	100371
Патрон 3-х кулачковый Ø250 мм	101978
Комплект прямых каленых / сырых кулачков для патрона 250 мм	101985 / 101984
Набор резцов с мех. креплением пластин с покрытием, 25×25 мм, 9 шт.	101974
Набор резцов с мех. креплением пластин, 25×25 мм, 7 шт. / 9 шт.	44087 / 101973



Модель	C6246E/1000	C6246E/1500	C6246E/2000
Артикул	C6246E/1000	C6246E/1500	C6246E/2000
Диаметр обточки над: станиной / поперечным суппортом, мм	460 / 270	460 / 270	460 / 270
Расстояние между центрами, мм	1000	1500	2000
Частота вращения шпинделя, об/мин	25-1700 (12)	25-1700 (12)	25-1700 (12)
Конус шпинделя	MT-7	MT-7	MT-7
Мощность двигателя, кВт	5.5 (380)	5.5 (380)	5.5 (380)
Габариты, мм	2200 × 1080 × 1370	2750 × 1080 × 1370	3250 × 1080 × 1370
Масса, кг	1645	1810	1965

Общие характеристики

Продольная автоподача, 42, мм/об	0.031-1.7
Поперечная подача, 42, мм/об	0.014-0.784
Метрическая резьба, 41, мм/об	0.1-14
Дюймовая резьба, 60, TPI	2-112
Модульная резьба, 34, MP	0.1-7
Питчевая резьба, 50, DP	4-112
Ход поперечного суппорта, мм	285
Ход продольного суппорта, мм	128
Ход пиноли задней бабки, мм	130
Диаметр пиноли задней бабки, мм	60
Между направляющими, мм	300
Отверстие шпинделя, мм	80
Макс. размер резца, мм	25 × 25
Конус пиноли задней бабки	MT-4



Серия **C6251**

Токарно-винторезные станки

Стандартная комплектация

- 3-х кулачковый патрон Ø315 мм
- 4-х кулачковый патрон Ø350 мм
- 4-х позиционный резцедержатель
- Планшайба Ø450 мм
- УЦИ по трем осям
- Лампа местного освещения LED
- Подвижный и неподвижный люнеты
- Вращающийся и не вращающийся центры MT-5
- Переходная втулка MT-7/MT-5
- Конусная линейка
- Защитный экран патрона с выключателем
- Джойстик ускоренного перемещения по 2 осям
- Система подачи СОЖ
- Документация и инструмент для обслуживания

Преимущества

- Монолитная станина из серого чугуна
- Регулировка зазоров направляющих при помощи клиновых планок
- Задняя бабка с регулировкой смещения для обточки конусов
- Съемный мостик станины (ГАП)
- Коробка скоростей, подач и продольного суппорта работают в масляной ванне
- Электрокомпоненты Siemens
- Изготовлен по стандартам CE



Конус шпинделя

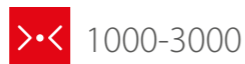

Между центрами, мм



Диаметр обточки над станиной, мм



Дополнительные опции	Артикул
Концентрат СОЖ, 10 литров	100371
Патрон 3-х кулачковый Ø315 мм	101979
Комплект прямых каленых / сырых кулачков для патрона 315 мм	101987 / 101986
Набор резцов с мех. креплением пластин с покрытием, 25×25 мм, 9 шт.	101974
Набор резцов с мех. креплением пластин, 25×25 мм, 7 шт. / 9 шт.	44087 / 101973



Модель	C6251/1000	C6251/1500	C6251/2000	C6251/3000
Артикул	C6251/1000	C6251/1500	C6251/2000	C6251/3000
Диаметр обточки над: станиной / поперечным суппортом, мм	510 / 305	510 / 305	510 / 305	510 / 305
Расстояние между центрами, мм	1000	1500	2000	3000
Частота вращения шпинделя, об/мин	25-1600 (12)	25-1600 (12)	25-2000 (12)	25-2000 (12)
Конус шпинделя	MT-7	MT-7	MT-7	MT-7
Мощность двигателя, кВт	7.5 (380)	7.5 (380)	7.5 (380)	7.5 (380)
Габариты, мм	2390 × 1150 × 1430	2840 × 1150 × 1430	3340 × 1150 × 1430	4340 × 1150 × 1430
Масса, кг	2070	2160	2435	2805

Общие характеристики

Продольная автоподача, 35, мм/об	0.059-1.646
Поперечная подача, 42, мм/об	0.020-0.573
Метрическая резьба, 47, мм/об	0.2-14
Дюймовая резьба, 60, TPI	2-112
Модульная резьба, 34, MP	0.1-7
Питчевая резьба, 50, DP	4-112
Ход верхн. / поперечн. суппорта, мм	130 / 316
Ход пиноли задней бабки, мм	180
Диаметр пиноли задней бабки, мм	75
Между направляющими, мм	350
Отверстие шпинделя, мм	80
Макс. размер резца, мм	25 × 25
Конус пиноли задней бабки	MT-5

Серия **C6256**

Токарно-винторезные станки

Стандартная комплектация

- 3-х кулачковый патрон Ø315 мм
- 4-х кулачковый патрон Ø350 мм
- 4-х позиционный резцедержатель
- Планшайба Ø450 мм
- УЦИ по трем осям
- Лампа местного освещения LED
- Подвижный и неподвижный люнеты
- Вращающийся и не вращающийся центры MT-5
- Переходная втулка MT-7/MT-5
- Конусная линейка
- Защитный экран патрона с выключателем
- Джойстик ускоренного перемещения по 2 осям
- Система подачи СОЖ
- Документация и инструмент для обслуживания

Преимущества

- Монолитная станина из серого чугуна
- Регулировка зазоров направляющих при помощи клиновых планок
- Задняя бабка с регулировкой смещения для обточки конусов
- Съемный мостик станины (ГАП)
- Коробка скоростей, подач и продольного суппорта работают в масляной ванне
- Электрокомпоненты Siemens
- Изготовлен по стандартам CE



Конус шпинделя

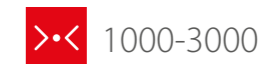

Между центрами, мм



Диаметр обточки над станиной, мм

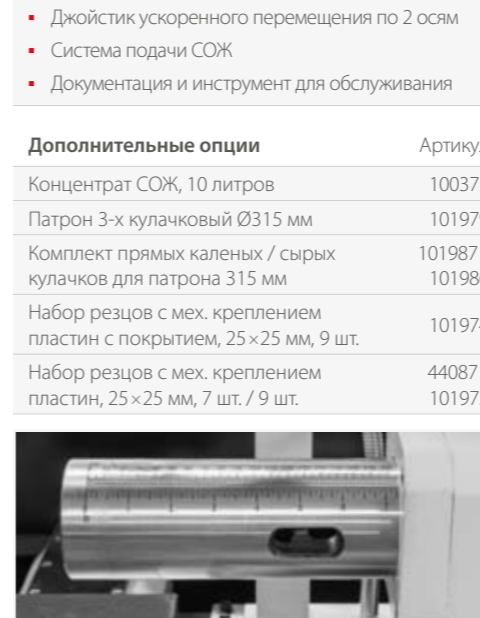

Дополнительные опции	Артикул
Концентрат СОЖ, 10 литров	100371
Патрон 3-х кулачковый Ø315 мм	101979
Комплект прямых каленых / сырых кулачков для патрона 315 мм	101987 / 101986
Набор резцов с мех. креплением пластин с покрытием, 25×25 мм, 9 шт.	101974
Набор резцов с мех. креплением пластин, 25×25 мм, 7 шт. / 9 шт.	44087 / 101973

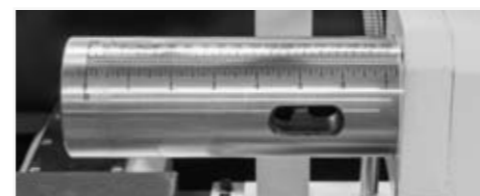

Модель	C6256/1000	C6256/1500	C6256/2000	C6256/3000
Артикул	C6256/1000	C6256/1500	C6256/2000	C6256/3000
Диаметр обточки над: станиной / поперечным суппортом, мм	560 / 355	560 / 355	560 / 355	560 / 355
Расстояние между центрами, мм	1000	1500	2000	3000
Частота вращения шпинделя, об/мин	25-1600 (12)	25-2000 (12)	25-1700 (12)	25-2000 (12)
Конус шпинделя	MT-7	MT-7	MT-7	MT-7
Мощность двигателя, кВт	7.5 (380)	7.5 (380)	7.5 (380)	7.5 (380)
Габариты, мм	2390 × 1150 × 1460	2840 × 1150 × 1460	3340 × 1150 × 1460	4340 × 1150 × 1460
Масса, кг	2190	2285	2560	2930

Общие характеристики

Продольная автоподача, 35, мм/об	0.059-1.646
Поперечная подача, 42, мм/об	0.020-0.573
Метрическая резьба, 47, мм/об	0.2-14
Дюймовая резьба, 60, TPI	2-112
Модульная резьба, 34, MP	0.1-7
Питчевая резьба, 50, DP	4-112
Ход верхн. / поперечн. суппорта, мм	130 / 316
Ход пиноли задней бабки, мм	180
Диаметр пиноли задней бабки, мм	75
Между направляющими, мм	350
Отверстие шпинделя, мм	80
Макс. размер резца, мм	25 × 25
Конус пиноли задней бабки	MT-5



Серия **C6266A**

Токарно-винторезные станки

Стандартная комплектация

- 3-х кулачковый патрон Ø315 мм
- 4-х кулачковый патрон Ø400 мм
- 4-х позиционный резцедержатель
- Планшайба Ø450 мм
- УЦИ по 3-м осям
- Лампа местного освещения
- Подвижный и неподвижный люнеты
- Вращающийся и не вращающийся центры MT-5
- Переходная втулка MT-7/MT-5
- Защитный экран патрона с выключателем
- Регулируемые опоры станины
- Поддон для сбора стружки
- Конусная линейка
- Система подвода СОЖ
- Документация и инструмент для обслуживания

Преимущества

- Монолитная станина из серого чугуна
- Закаленные и отшлифованные: направляющие станины и шестерни в коробке скоростей и коробке подач
- Съемный мостик станины (ГАП), толчковый режим работы шпинделя
- Задняя бабка с регулировкой смещения для обточки конусов
- Коробка скоростей, подач и продольного суппорта работают в масляной ванне
- Электрокомпоненты Siemens
- Изготовлен по стандарту CE



Конус шпинделя

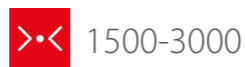

Между центрами, мм



Диаметр обточки над станиной, мм



Дополнительные опции

Артикул

Концентрат СОЖ, 10 литров	100371
Патрон 3-х кулачковый Ø315 мм	101979
Комплект прямых каленых / сырых кулачков для патрона 315 мм	101987 / 101986
Набор резцов с мех. креплением пластин с покрытием, 25×25 мм, 9 шт.	101974
Набор резцов с мех. креплением пластин, 25×25 мм, 7 шт. / 9 шт.	44087 / 101973



Модель	C6266A/1500	C6266A/2000	C6266A/3000
Артикул	C6266A/1500	C6266A/2000	C6266A/3000
Диаметр обточки над: станиной / поперечным суппортом, мм	660 / 440	660 / 440	660 / 440
Расстояние между центрами, мм	1500	2000	3000
Частота вращения шпинделя, об/мин	25-1600 (16)	25-1600 (16)	25-1600 (16)
Конус шпинделя	MT-7	MT-7	MT-7
Мощность двигателя, кВт	7.5 (380)	7.5 (380)	7.5 (380)
Габариты, мм	3210×1140×1600	3710×1140×1600	4710×1140×1600
Масса, кг	3065	3345	3710

Общие характеристики

Продольная автоподача, 25, мм/об	0.044-1.48
Поперечная подача, 25, мм/об	0.022-0.74
Метрическая резьба, 54, мм/об	0.45-120
Дюймовая резьба, 44, TPI	7/16-80
Модульная резьба, 46, MP	0.25-60
Питчевая резьба, 42, DP	7/8-160
Ход верхн. / поперечн. суппорта, мм	230 / 368
Ход пиноли задней бабки, мм	235
Диаметр пиноли задней бабки, мм	90
Между направляющими, мм	405
Отверстие шпинделя, мм	105
Макс. размер резца, мм	25×25
Конус пиноли задней бабки	MT-5

Серия **CQ6280**

Токарно-винторезные станки

Стандартная комплектация

- 3-х кулачковый патрон Ø320 мм
- 4-х кулачковый патрон Ø400 мм
- 4-х позиционный резцедержатель
- Планшайба Ø450 мм
- УЦИ по 3-м осям
- Лампа местного освещения
- Подвижный и неподвижный люнеты
- Вращающийся и не вращающийся центры MT-5
- Переходная втулка MT-7/MT-5
- Защитный экран патрона с выключателем
- Регулируемые опоры станины
- Поддон для сбора стружки
- Конусная линейка
- Система подвода СОЖ
- Документация и инструмент для обслуживания

Преимущества

- Монолитная станина из серого чугуна
- Закаленные и отшлифованные: направляющие станины и шестерни в коробке скоростей и коробке подач
- Съемный мостик станины (ГАП), толчковый режим работы шпинделя
- Задняя бабка с регулировкой смещения для обточки конусов
- Коробка скоростей, подач и продольного суппорта работают в масляной ванне
- Электрокомпоненты Siemens
- Изготовлен по стандарту CE



Конус шпинделя

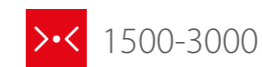

Между центрами, мм



Диаметр обточки над станиной, мм

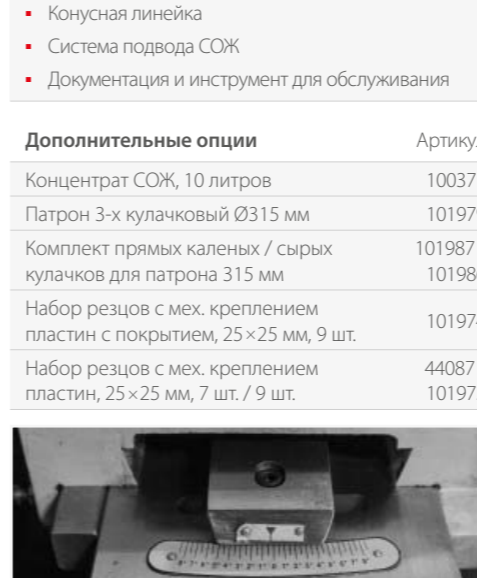

Дополнительные опции

Артикул

Концентрат СОЖ, 10 литров	100371
Патрон 3-х кулачковый Ø315 мм	101979
Комплект прямых каленых / сырых кулачков для патрона 315 мм	101987 / 101986
Набор резцов с мех. креплением пластин с покрытием, 25×25 мм, 9 шт.	101974
Набор резцов с мех. креплением пластин, 25×25 мм, 7 шт. / 9 шт.	44087 / 101973



Модель	CQ6280/1500	CQ6280/2000	CQ6280/3000
Артикул	CQ6280/1500	CQ6280/2000	CQ6280/3000
Диаметр обточки над: станиной / поперечным суппортом, мм	800 / 570	800 / 570	800 / 570
Расстояние между центрами, мм	1500	2000	3000
Частота вращения шпинделя, об/мин	25-1600 (16)	25-1600 (16)	25-1600 (16)
Конус шпинделя	MT-7	MT-7	MT-7
Мощность двигателя, кВт	7.5 (380)	7.5 (380)	7.5 (380)
Габариты, мм	3250×1140×1910	3710×1140×1910	4710×1140×1910
Масса, кг	3175	3455	3820

Общие характеристики

Продольная автоподача, 25, мм/об	0.044-1.48
Поперечная подача, 25, мм/об	0.022-0.74
Метрическая резьба, 54, мм/об	0.45-120
Дюймовая резьба, 44, TPI	7/16-80
Модульная резьба, 46, MP	0.25-60
Питчевая резьба, 42, DP	7/8-160
Ход верхн. / поперечн. суппорта, мм	230 / 420
Ход пиноли задней бабки, мм	235
Диаметр пиноли задней бабки, мм	90
Между направляющими, мм	405
Отверстие шпинделя, мм	105
Макс. размер резца, мм	25×25
Конус пиноли задней бабки	MT-5



Серия **APOLLO**

Токарно-винторезные станки

Стандартная комплектация

- 4-х кулачковая планшайба
- 4-х позиционный резцедержатель с фиксатором
- Подвижный и неподвижный люнеты
- УЦИ по 3-м осям
- Защитный экран патрона с концевым выключателем
- Концевой упор продольного перемещения
- Электрокомпоненты Schneider electric
- Регулируемые опоры станины
- Моторизованная задняя бабка
- Система подвода СОЖ
- LED лампа местного освещения
- Инструкция по эксплуатации
- Инструмент для обслуживания

Преимущества

- Станина отличается исключительной жесткостью при скручивании и низким уровнем вибрации
- Передача вращательного движения через приводной вал с гидравлической муфтой
- Направляющие подвергаются индукционной закалке и шлифованию
- Литой шпиндель с большой толщиной стенки и компактной конструкцией
- Закаленные и отшлифованные шестерни и валы, в том числе в коробке передач
- Плавный пуск главного шпинделя с помощью механической многодисковой муфты
- Изготовлен по стандартам CE



ISO A2-15

Конус шпинделя

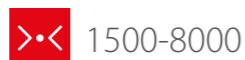

1500-8000

Между центрами, мм



1000-2000

Диаметр обточки над станиной, мм

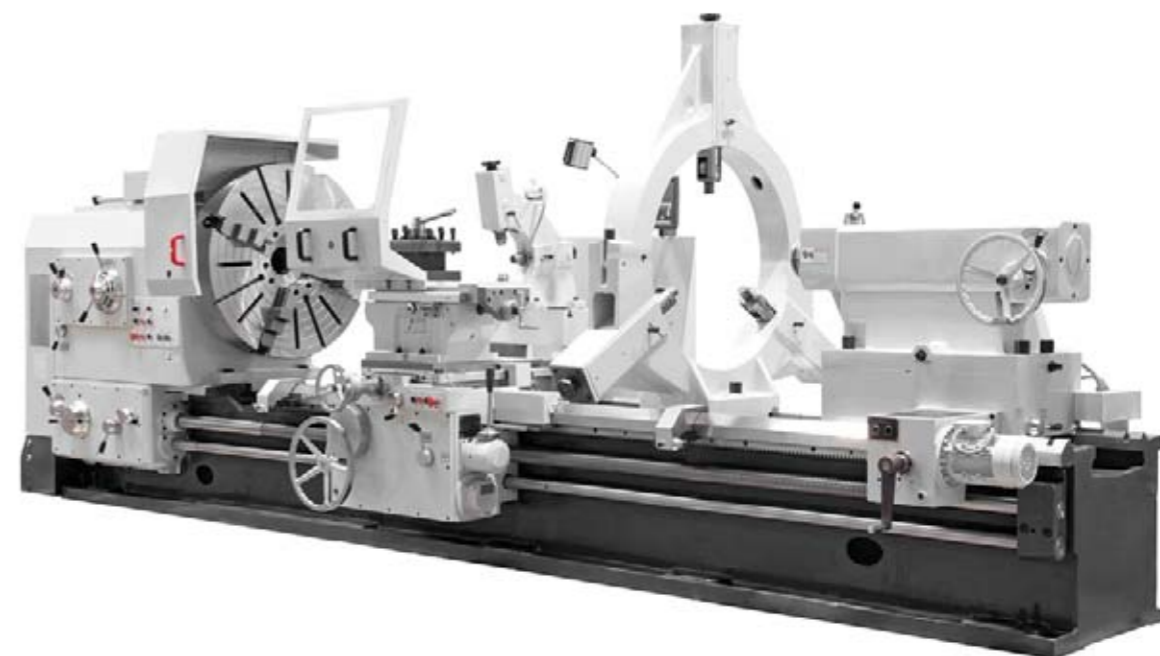

Дополнительные опции

Артикул

Концентрат СОЖ, 10 литров 100371

Модель	D1000/1500	D1000/3000	D1000/5000	D1000/8000	D1250/1500	D1250/3000	D1250/5000	D1250/8000	D1600/3000	D1600/5000	D1600/8000	D2000/2000	D2000/3000	D2000/5000	D2000/8000
Артикул	D1000/1500	D1000/3000	D1000/5000	D1000/8000	D1250/1500	D1250/3000	D1250/5000	D1250/8000	D1600/3000	D1600/5000	D1600/8000	D2000/2000	D2000/3000	D2000/5000	D2000/8000
Диаметр обточки над: станиной / поперечным суппортом, мм	1000 / 650	1000 / 650	1000 / 650	1000 / 650	1250 / 900	1250 / 900	1250 / 900	1250 / 900	1600 / 1280	1600 / 1280	1600 / 1280	2000 / 1600	2000 / 1600	2000 / 1600	2000 / 1600
Расстояние между центрами, мм	1500	3000	5000	8000	1500	3000	5000	8000	3000	5000	8000	2000	3000	5000	8000
Частота вращения шпинделя (вперед), об/мин	3.15-315 (24)	3.15-315 (24)	3.15-315 (24)	3.15-315 (24)	3.15-315 (21)	3.15-315 (21)	3.15-315 (21)	3.15-315 (21)	0.5-250 (21)	0.5-250 (21)	0.5-250 (21)	2-200 (21)	2-200 (21)	2-200 (21)	2-200 (21)
Частота вращения шпинделя (реверс), об/мин	5-400 (12)	4-315 (12)	5-400 (12)	5-400 (12)	4-315 (12)	4-315 (12)	4-315 (12)	4-315 (12)	3.15-250 (12)	3.15-250 (12)	3.15-250 (12)	2.5-200 (12)	2.5-200 (12)	2.5-200 (12)	2.5-200 (12)
Конус шпинделя	ISO A2-15	ISO A2-15	ISO A2-15	ISO A2-15	ISO A2-15	ISO A2-15	ISO A2-15	ISO A2-15	ISO A2-15	ISO A2-15	ISO A2-15	ISO A2-15	ISO A2-15	ISO A2-15	ISO A2-15
Диаметр неподвижного люнета, мм	50-470	50-470	50-470	50-470	50-590	50-590	50-590	50-590	220-630	220-630	220-630	400-750	400-750	400-750	400-750
Диаметр пиноли задней бабки, мм	160	160	160	160	160	160	160	160	160	160	160	200	200	200	200
Конус пиноли задней бабки	Metric 80	Metric 80	Metric 80	Metric 80	Metric 80	Metric 80	Metric 80	Metric 80	Metric 80	Metric 80	Metric 80	MT-6	MT-6	MT-6	MT-6
Диаметр обточки над съемным мостиком, мм	1250	1250	1250	1250	1500	1500	1500	1500	1920	1920	1920	-	-	-	-
Ширина станины, мм	755	755	755	755	755	755	755	755	970	970	970	1100	1100	1100	1100
Макс. масса детали, обрабатываемой в центрах, кг	6000	6000	6000	6000	6000	6000	6000	6000	6000	6000	6000	10000	10000	10000	10000
Диаметр 4-х кулачковой планшайбы, мм	1000	1000	1000	1000	1000	1000	1000	1000	1400	1400	1400	1600	1600	1600	1600
Мощность двигателя, кВт	22 (380)	22 (380)	22 (380)	22 (380)	22 (380)	22 (380)	22 (380)	22 (380)	22 (380)	22 (380)	22 (380)	30 (380)	30 (380)	30 (380)	30 (380)
Габариты, мм	4600 × 1800 × 1790	6100 × 1800 × 1790	8100 × 1810 × 1790	11360 × 1810 × 1790	4600 × 1810 × 1790	6100 × 1800 × 1920	8100 × 1810 × 1790	11100 × 1810 × 1790	6040 × 2060 × 2230	8040 × 2060 × 2230	11040 × 2060 × 2230	5200 × 2200 × 2400	6100 × 2200 × 2400	8100 × 2200 × 2400	12920 × 2380 × 2510
Масса, кг	9450	10850	12650	16100	10050	11550	13300	16100	12900	16200	21020	13000	18500	23200	30100

Общие характеристики

Подача по осям X / Z, мм/об	0.064-12 / 0.032-6
Подача верхних салазок, z-1, мм/об	0.016-3
Метрическая резьба, 56, мм/об	1-120
Диаметральная резьба, 56, DP	30-1/4
Дюймовая резьба, 56, TPI	1/2-60
Модульная резьба, 56, MP	0.5-60
Ход пиноли задней бабки, мм	300
Отверстие шпинделя, мм	130
Макс. размер резца, мм	45 × 45
Длина мостика, мм	610
Диаметр подвижного люнета, мм	50-220
Макс. масса детали, обрабатываемая в патроне, кг	1500
Угол поворота резцедержателя	180°
Ускор. перемещение суппорта по осям X / Z, мм/мин	1.870 / 3.740
Максимальное усилие резки, Nm	12800
Мощность насоса помпы СОЖ, кВт	0.15
Объем бака СОЖ, л	120

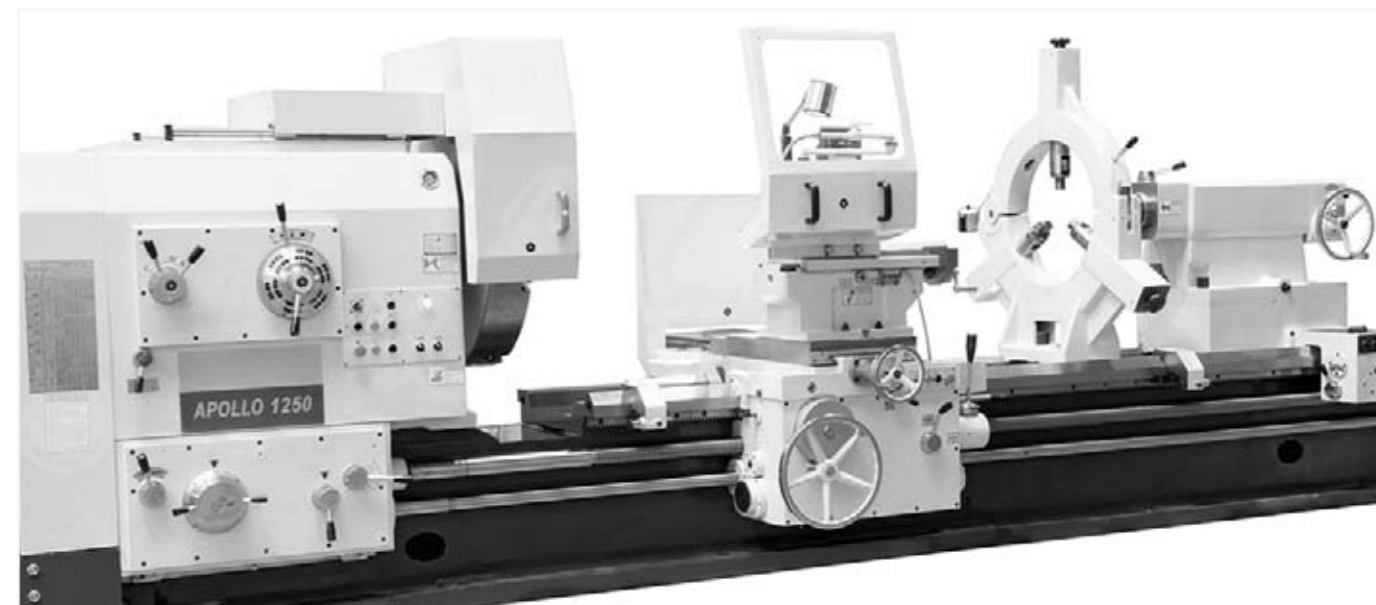

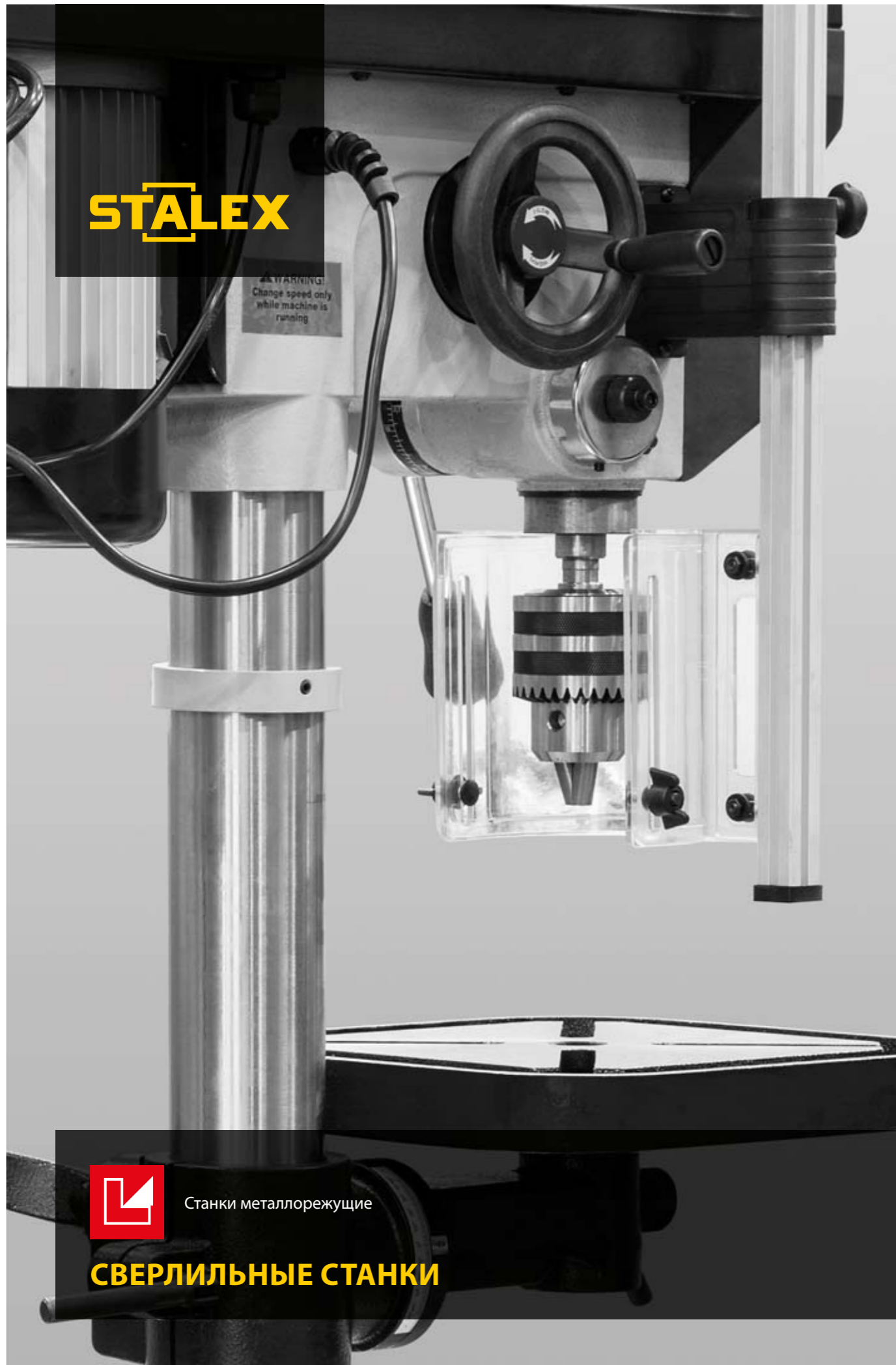

STALEX

WARNING!
Change speed only
while machine is
running

STALEX
Станки металлорежущие
СВЕРЛИЛЬНЫЕ СТАНКИ

Серия **SK**

Стандартная комплектация

- Комплект из 8 цанг
- Инструкция



Модель

Артикул	SK4016	SK4024
Макс. диаметр резбонарезания, мм	M16	M24
Размер основания, мм	274 × 274	315 × 370
Ход шпинделя, мм	80	95
Конус шпинделя	B18	B22
Мощность двигателя, кВт	1.2	1.2
Частота вращения шпинделя, об/мин	0-370	0-187
Габариты, мм	370 × 490 × 810	650 × 540 × 1150
Масса, кг	90	120

Резбонарезные станки

Преимущества

- NC-контроллер для нарезания резьбы с помощью быстросжимных патронов
- Ручной и автоматический режим работы
- Библиотека обрабатываемых материалов
- На сенсорном экране, можно регулировать скорость вращения, глубину нарезаемой резьбы, силу вращения
- Электродвигатель главного движения объединен с планетарным редуктором
- Управление бесступенчатого изменения скорости вращения шпинделя

 B-18/B-22
Конус шпинделя



Серия **MR**

Стандартная комплектация

- Комплект цанг
- Инструкция

Дополнительные опции	Артикул
Стол 600 × 900 мм	102482



Модель

Артикул	MR-DS16	MR-DS36	MR-DS48
Макс. диаметр резбонарезания, мм	M16	M36	M48
Рабочий радиус поворота рычага, мм	1100	1100	1300
Вертикальное перемещение рычага, мм	380	520	750
Мощность двигателя, кВт	0.6	1.2	1.2
Частота вращения шпинделя, об/мин	0-312	0-150	0-200
Габариты, мм	720 × 560 × 180	930 × 660 × 210	1150 × 900 × 500
Масса, кг	32	50	132

Резбонарезные манипуляторы

Преимущества

- Нарезание резьбы в сквозных и глухих отверстиях
- Технология GOSYNC: силовой привод от высокопроизводительного синхронного сервопривода с планетарным редуктором
- Ручной и автоматический режимы работы
- Программирование скорости прямого и обратного вращения, крутящего момента, глубины и шага нарезаемой резьбы
- Программируемый возвратно-поступательный режим работы предотвращает поломку метчика
- Цифровая система управления с маслостружкозащищенным экраном
- Защита от перегрузки и превышения крутящего момента



Серия **HDP**

Сверлильный станок

Стандартная комплектация

- Оправка для сверлильного патрона В-16
- Сверлильный патрон В-16 (3-16 мм)
- Клин, тиски сверлильные, инструкция

Дополнительные опции

Артикул

Сверлильный патрон В-16 (3-16 мм) 44090



Преимущества

- Мощный двигатель, рассчитанный на продолжительную работу
- Массивная опора из серого чугуна гарантирует работу без вибраций
- Регулируемый упор глубины сверления
- Рабочий стол с наклоном $\pm 45^\circ$, перемещается вверх/вниз
- Высококачественный клиновой ремень исключает проскальзывание
- Изготовлен по стандарту CE

 **MT-2**
Конус шпинделя

 **16**
Диаметр сверления, мм

Модель	HDP-16
Артикул	DP25016B
Макс. диаметр сверления (Ст. 3), мм	16
Размер стола / основания, мм	195 × 196 / 348 × 215
Ход шпинделя, мм	60
Конус шпинделя	MT-2
Мощность двигателя, кВт	0.45 (230В, 50 Гц)
Частота вращения шпинделя, об/мин	200-2500
Габариты, мм	850 × 530 × 310
Масса, кг	31

Серия **DP**

Сверлильные станки

Стандартная комплектация

- Оправка для сверлильного патрона В-16
- Сверлильный патрон В-16 (3-16 мм)
- Лампа освещения рабочей зоны (для DP-20)
- Клин, инструкция

Дополнительные опции

Артикул

Сверлильный патрон В-16 (3-16 мм) 44090

Тиски «Бульдог» стр. 104



Преимущества

- Мощный двигатель, рассчитанный на продолжительную работу
- Массивная опора из серого чугуна гарантирует работу без вибраций
- Регулируемый упор глубины сверления
- Рабочий стол с наклоном $\pm 45^\circ$, перемещается вверх/вниз
- Высококачественный клиновой ремень исключает проскальзывание
- Изготовлен по стандарту CE

 **MT-2**
Конус шпинделя

 **16/20**
Диаметр сверления, мм

Модель	DP-16	DP-20	DP-20/T
Артикул	DP33016B	DP38016B	DP38016B/T
Макс. диаметр сверления (Ст. 3), мм	16	20	20
Размер стола, мм	245 × 245	295 × 295	295 × 295
Размер основания, мм	450 × 280	450 × 280	450 × 280
Ход шпинделя, мм	80	80	80
Конус шпинделя	MT-2	MT-2	MT-2
Мощность двигателя, кВт	0.6 (230В)	0.85 (230)	0.85 (380)
Частота вращения шпинделя, об/мин	180-2740	180-2740	180-2740
Габариты, мм	562 × 270 × 990	650 × 305 × 1065	650 × 305 × 1065
Масса, кг	46	57	57

Серия **BM**

Сверлильный станок

Стандартная комплектация

- Оправка сверлильного патрона MT-2/В-22
- Сверлильный патрон В-22 (6-20 мм)
- Инструкция

Дополнительные опции

Артикул

Сверлильный патрон В-16 (3-16 мм) 44090

Тиски «Бульдог» стр. 104



Преимущества

- Мощный двигатель, рассчитанный на продолжительную работу
- Массивная опора из серого чугуна гарантирует работу без вибраций
- Регулируемый упор глубины сверления
- Рабочий стол с наклоном $\pm 45^\circ$, перемещается вверх/вниз
- Высококачественный клиновой ремень исключает проскальзывание
- Изготовлен по стандарту CE

 **MT-2**
Конус шпинделя

 **20**
Диаметр сверления, мм

Модель	BM-20 Vario
Артикул	BM20 Vario
Макс. диаметр сверления (Ст. 3), мм	20
Размер стола / основания, мм	305 × 305 / 205 × 205
Ход шпинделя, мм	80
Конус шпинделя	MT-2
Мощность двигателя, кВт	0.75 (230)
Частота вращения шпинделя, об/мин (плавно)	400-1950
Габариты, мм	990 × 630 × 400
Масса, кг	57

Серия **DP-F/T**

Сверлильные станки

Стандартная комплектация

- Оправка для сверлильного патрона В-16
- Сверлильный патрон В-16 (3-16 мм)
- Лампа освещения рабочей зоны
- Система СОЖ (для DP-32),
- Клин, инструкция

Дополнительные опции

Артикул

Сверлильный патрон В-16 (3-16 мм) 44090

Тиски «Бульдог» стр. 104



Преимущества

- Мощный двигатель, рассчитанный на продолжительную работу
- Массивная опора из серого чугуна гарантирует работу без вибраций
- Регулируемый упор глубины сверления
- Рабочий стол с наклоном $\pm 45^\circ$, перемещается вверх/вниз
- Высококачественный клиновой ремень исключает проскальзывание
- Изготовлен по стандарту CE

 **MT-3, 4**
Конус шпинделя

 **25/32**
Диаметр сверления, мм

Модель	DP-25F/T	DP-32F/T
Артикул	DP43016F/T	DPS1020F/T
Макс. диаметр сверления (Ст. 3), мм	25	32
Размер стола / основания, мм	356 × 356 / 505 × 345	475 × 425 / 580 × 420
Ход шпинделя, мм	80	120
Конус шпинделя	MT-3	MT-4
Мощность двигателя, кВт	1.1 (380)	1.5 (380)
Частота вращения шпинделя, об/мин	160-3000	120-3480
Габариты, мм	1635 × 610 × 365	1727 × 760 × 475
Масса, кг	80	115



Серия **SDI**

Сверлильный станок

Стандартная комплектация

- Оправка для сверлильного патрона В-16
- Сверлильный патрон В-16 (3-16 мм)
- Клин, инструкция

Дополнительные опции

Артикул

Сверлильный патрон В-16 (3-16 мм)	44090
Тиски «Бульдог»	стр. 104



Конус шпинделя



Диаметр сверления, мм

Преимущества

- Мощный двигатель, рассчитанный на продолжительную работу
- Основание из серого чугуна
- Подсветка рабочей зоны
- Массивная опора из серого чугуна гарантирует работу без вибраций
- Регулируемые упоры глубины сверления



Модель	SDI-25T
Артикул	Z4125B1
Макс. диаметр сверления (Ст. 3), мм	25
Размер стола / основания, мм	280 × 300 / 315 × 335
Ход шпинделя, мм	125
Конус шпинделя	MT-3
Мощность двигателя, кВт	1.1 (380)
Частота вращения шпинделя, об/мин	365-3150
Габариты, мм	870 × 510 × 1090
Масса, кг	140

Серия **STDI**

Сверлильно-резьбонарезной станок

Стандартная комплектация

- Оправка для сверлильного патрона В-16
- Сверлильный патрон В-16 (3-16 мм)
- Лампа освещения рабочей зоны
- Инструкция

Дополнительные опции

Артикул

Сверлильный патрон В-16 (3-16 мм)	44090
Тиски «Бульдог»	стр. 104



Конус шпинделя



Диаметр сверления, мм

Преимущества

- Мощный двигатель, рассчитанный на продолжительную работу
- Конструкция из серого чугуна гарантирует работу без вибраций
- Функция резьбонарезания для определенных размеров возможно жесткое крепление метчика в сверлильном патроне
- Доп. концевой выключатель включения вращения реверса шпинделя
- Регулируемые упоры глубины сверления
- Изготовлен по стандарту CE



Модель	STDI-25T
Артикул	ZS4125B1
Макс. диаметр сверления (Ст. 3), мм	25
Макс. диаметр резьбонарезания, мм	M24
Ход шпинделя, мм	70
Конус шпинделя	MT-3
Мощность двигателя, кВт	1.1 (380)
Частота вращения шпинделя, об/мин	290-2150
Габариты, мм	870 × 510 × 1090
Масса, кг	140

Серия **GB**

Сверлильно-резьбонарезной станок

Стандартная комплектация

- Оправка для сверлильного патрона В-16
- Сверлильный патрон В-16 (3-16 мм)
- LED лампа освещения
- Переходник MT-3/MT-2
- Инструкция

Дополнительные опции

Артикул

Сверлильный патрон В-16 (3-16 мм)	44090
Тиски «Бульдог»	стр. 104



Конус шпинделя



Диаметр сверления, мм

Преимущества

- Мощный 2-х скоростной двигатель, рассчитанный на продолжительную работу
- Функция резьбонарезания, наклон рабочего стола ±45°
- Конструкция из серого чугуна гарантирует работу без вибраций
- Регулируемые упоры глубины сверления
- Электрокомпоненты Siemens
- Изготовлен по стандарту CE



Модель	GB-25
Артикул	GB25 ProfI
Макс. диаметр сверления (Ст. 3), мм	25
Макс. диаметр резьбонарезания, мм	M12
Ход шпинделя, мм	130
Конус шпинделя	MT-3
Мощность двигателя, кВт	0.85 (380)
Частота вращения шпинделя, об/мин	75-3200
Габариты, мм	450 × 600 × 1450
Масса, кг	180

Серия **MTB**

Сверлильно-резьбонарезные станки

Стандартная комплектация

- Оправка для сверлильного патрона В-16
- Сверлильный патрон 5-20/В16 под ключ
- LED лампа освещения
- Переходник MT-3/MT-2
- Инструкция

Дополнительные опции

Тиски «Бульдог»

стр. 104



Конус шпинделя



Диаметр сверления, мм

Преимущества

- Мощный двигатель, рассчитанный на продолжительную работу
- Массивная опора из серого чугуна
- Регулируемый упор глубины сверления
- Автоподача пиноли шпинделя (для MTB-25PF)
- Стол перемещается вниз/вверх при помощи зубчатой рейки
- Защитный кожух ременной передачи с концевиком
- Высококачественные клиновые ремни
- Изготовлен по стандарту CE



Модель	MTB-25	MTB-25PF
Артикул	MTB-25	MTB-25PF
Макс. диаметр сверления (Ст. 3), мм	25	25
Макс. диаметр резьбонарезания, мм	M5 / M16	M5 / M16
Ход шпинделя, мм	135	135
Конус шпинделя	MT-3	MT-3
Мощность двигателя, кВт	1.1 (380)	1.1 (380)
Частота вращения шпинделя, об/мин	320-1820	320-1820
Габариты, мм	470 × 880 × 1270	470 × 880 × 1270
Масса, кг	170	183

Серия **MSB**

Стандартная комплектация

- Оправка для сверильного патрона МТ-3/В22
- Сверильный патрон 5-20/В22 под ключ
- LED лампа освещения, переходник МТ-3/МТ-2
- Защитный экран патрона, система СОЖ
- Инструкция по эксплуатации

Дополнительные опции

Тиски «Бульдог» стр. 104



Сверильно-резьбонарезной станок

Преимущества

- Мощный двигатель, рассчитанный на продолжительную работу
- Массивная опора из серого чугуна
- Регулируемый упор глубины сверления
- Стол перемещается вниз/вверх при помощи зубчатой рейки
- Защитный кожух ременной передачи с концевиком
- Высококачественные клиновые ремни исключают проскальзывание
- Изготовлен по стандарту CE

MT-3
 Конус шпинделя

32
 Диаметр сверления, мм

Модель	MSB-32	MSB-32 Vario
Артикул	MSB-32	MSB-32 Vario
Макс. диаметр сверления (Ст. 3), мм	32	32
Макс. диаметр резьбонарезания, мм	M5 / M20	M20 / M24
Ход шпинделя, мм	150	150
Конус шпинделя	MT-3	MT-3
Мощность двигателя, кВт	1.5 (380)	1.5 (380)
Частота вращения шпинделя, об/мин	320-1820	100-620 / 620-3300
Габариты, мм	570 × 940 × 1950	570 × 940 × 1950
Масса, кг	310	346

Серия **MSB-PF**

Стандартная комплектация

- Оправка для сверильного патрона МТ-3/В22
- Сверильный патрон 5-20/В22 под ключ
- LED лампа освещения, переходник МТ-3/МТ-2
- Защитный экран патрона, система СОЖ
- Инструкция по эксплуатации

Дополнительные опции

 Артикул
 Концентрат СОЖ, 10 литров 100371
 Тиски «Бульдог» стр. 104

Сверильно-резьбонарезной станок

Преимущества

- Мощный двигатель, рассчитанный на продолжительную работу
- Массивная опора из серого чугуна
- Регулируемый упор глубины сверления
- Автоподача пиноли шпинделя
- Стол перемещается вниз/вверх при помощи зубчатой рейки
- Защитный кожух ременной передачи с концевиком
- Высококачественные клиновые ремни
- Изготовлен по стандарту CE

MT-3
 Конус шпинделя

32
 Диаметр сверления, мм

Модель	MSB-32PF	MSB-32PF Vario
Артикул	MSB-32PF	MSB-32PF Vario
Макс. диаметр сверления (Ст. 3), мм	32	32
Макс. диаметр резьбонарезания, мм	M5 / M20	M20 / M24
Ход шпинделя, мм	150	150
Конус шпинделя	MT-3	MT-3
Мощность двигателя, кВт	1.5 (380)	1.5 (380)
Частота вращения шпинделя, об/мин	320-1820	100-620 / 620-3300
Габариты, мм	570 × 940 × 1950	570 × 940 × 1950
Масса, кг	320	346

Серия **SHD-CH PF**

Стандартная комплектация

- Сверильный патрон 3-13 мм / В16
- Дорн МТ-4 / В16, оправка МТ-4 / МТ-3
- LED лампа местного освещения
- Автоподача пиноли по оси Z
- Защита патрона
- Система СОЖ
- Инструкция по эксплуатации

Дополнительные опции

 Артикул
 Концентрат СОЖ, 10 литров 100371
 Тиски «Бульдог» стр. 104
 Тиски QHK, QM стр. 105

Сверильно-резьбонарезной станок

Преимущества

- Массивная конструкция из серого чугуна исключает вибрацию
- Большая толстостенная вертикальная стойка
- Мощный 2-х скоростной двигатель, рассчитанный на продолжительную работу
- Автоматическая подача пиноли шпинделя
- Крестовый стол
- Правое и левое вращение шпинделя
- Функция резьбонарезания
- Электрокомпоненты Siemens
- Встроенная система подвода СОЖ
- Изготовлен по стандарту CE

MT-4
 Конус шпинделя

32
 Диаметр сверления, мм

Модель	SHD-32CH PF
Артикул	102417
Макс. диаметр сверления (Ст. 3), мм	32
Макс. диаметр торцевого фрезерования, мм	80
Макс. диаметр концевой фрезы, мм	32
Макс. диаметр резьбонарезания, мм	M12
Размер стола / основания, мм	720 × 210 / 365 × 375
Диаметр колонны, мм	115
Расстояние шпиндель-стойка, мм	280
Расстояние шпиндель-стол, мм	640
Расстояние шпиндель-основание, мм	1190
Ход шпинделя, мм	120
Автоматическая подача пиноли, мм/об	0.10 / 0.18 / 0.26
Тип включения автоподачи	механический
Наклон фрезерной головы	от -90° до +90°
T-образный паз, мм	14
Конус шпинделя	MT-4
Перемещение стола, мм	720
Мощность двигателя, Вт	1.5 (380)
Частота вращения шпинделя, об/мин	75-3200
Габариты, мм	950 × 760 × 1885
Масса, кг	360



Серия **SHD-PF**

Сверлильно-резьбонарезные станки

Стандартная комплектация

- Оправка для сверлильного патрона В-16
- Сверлильный патрон В-16 (3-16 мм)
- Переходник МТ-4/МТ-3, МТ-3/МТ-2
- Лампа местного освещения
- Инструкция по эксплуатации

Дополнительные опции

Артикул

Концентрат СОЖ, 10 литров 100371

Патрон резьбонарезной МТ-4 с лапкой и набором цанг (7 шт.) 22035004

Тиски «Бульдог» стр. 104

Преимущества

- Массивная конструкция из серого чугуна исключает вибрацию
- Мощный 2-х скоростной двигатель, рассчитанный на продолжительную работу
- Большая толстенная вертикальная стойка
- Рабочий стол движется вверх/вниз при помощи электродвигателя (для SHD-50PF Pro)
- Автоматическая подача пиноли шпинделя
- Правое и левое вращение шпинделя
- Функция резьбонарезания
- Электрокомпоненты Siemens
- Встроенная система подвода СОЖ
- Изготовлен по стандарту CE



МТ-4

Конус шпинделя



32-50

Диаметр сверления, мм



Модель	SHD-32PF PRO	SHD-40PF PRO	SHD-50PF PRO
Артикул	GB32Pro	GB40	GB50
Макс. диаметр сверления (Ст. 3), мм	32	40	50
Макс. диаметр резьбонарезания, мм	M5 / M22	M5 / M24	M5 / M33
Размер стола / основания, мм	460 × 460 / 620 × 540	560 × 560 / 730 × 500	580 × 580 / 860 × 580
Диаметр колонны, мм	125	150	180
Расстояние шпиндель-стойка, мм	300	350	375
Расстояние шпиндель-стол, мм	720	770	800
Расстояние шпиндель-основание, мм	1200	1210	1325
Ход шпинделя, мм	160	180	210
Автоматическая подача пиноли, мм/об	0.06 / 0.12 / 0.18	0.10 / 0.20	0.1 / 0.2 / 0.3 / 0.4
Тип включения автоподачи	электромагнитный	электромагнитный	электромагнитный
Угол наклона стола	от -45° до +45°	от -45° до +45°	от -45° до +45°
T-образный паз, 2, мм	14	14	14
Конус шпинделя	МТ-4	МТ-4	МТ-4
Перемещение стола, мм	720	720	720 / 650 (авто)
Мощность двигателя, Вт	1.1 (380)	0.85 (380)	2.2 (380)
Частота вращения шпинделя, об/мин	75-3200 (12)	50-1450 (18)	55-1450 (18)
Габариты, мм	750 × 495 × 2080	1100 × 580 × 2270	750 × 495 × 2080
Масса, кг	360	500	860

Серия **MGB**

Сверлильно-резьбонарезные станки

Стандартная комплектация

- Лампа местного освещения
- Инструкция по эксплуатации

Дополнительные опции

Артикул

Концентрат СОЖ, 10 литров 100371

Набор прижимов М16х2 мм (58 шт.) 203-8029

Набор прижимов М14х2 мм (58 шт.) 203-8027

Набор прижимов М12х2 мм (58 шт.) 44092

Стол поворотный Ø 200 мм HV8

Тиски QHK, QM, Бульдог стр. 105

Преимущества

- Массивная конструкция из серого чугуна
- Мощный двигатель, рассчитанный на продолжительную работу
- Двигатель подъема сверлильной головы
- Автоматическая подача пиноли шпинделя с увеличенным ходом
- Встроенная система подвода СОЖ
- Функция резьбонарезания
- Электрокомпоненты Schneider electric
- Изготовлен по стандарту CE



МТ-4, 5

Конус шпинделя



32-80

Диаметр сверления, мм



Модель	MGB-32	MGB-40	MGB-50	MGB-63	MGB-80
Артикул	MGB32	MGB40	MGB50	MGB63	MGB80
Макс. диаметр сверления (Ст. 3), мм	32	40	50	63	80
Макс. диаметр резьбонарезания, мм	M6 / M22	M6 / M36	M8 / M36	M8 / M36	M8 / M56
Размер стола, мм	550 × 400	550 × 480	560 × 480	650 × 550	650 × 550
Расстояние шпиндель-колонна, мм	280	335	335	375	375
Расстояние шпиндель-стол, мм	680	750	750	800	800
Расстояние шпиндель-основание, мм	1200	1200	1200	1200	1200
Ход шпинделя, мм	200	250	250	250	250
Тип включения автоподачи	механический	механический	механический	механический	механический
Автоматическая подача пиноли, 9, мм/об	0.056-1.80	0.056-1.80	0.056-1.80	0.1-0.78	0.1-0.78
T-образный паз, 3, мм	14	16	16	18	18
Конус шпинделя	МТ-4	МТ-4	МТ-5	МТ-5	МТ-5
Ход стола по оси Z, мм	300	300	300	300	300
Мощность двигателя, Вт	2.2 (380)	3 (380)	4 (380)	5.5 (380)	5.5 (380)
Частота вращения шпинделя, об/мин	50-2000 (9)	31.5-1400 (9)	45-850 (9)	40-570 (9)	40-570 (9)
Габариты, мм	700 × 960 × 2340	1040 × 905 × 2530	1040 × 905 × 2530	1452 × 965 × 2787	1452 × 965 × 2787
Масса, кг	950	1250	1300	2500	2500



Серия **RD**

Радиально-сверлильные станки

Стандартная комплектация

- Система подвода СОЖ
- Рабочий стол
- Переходная втулка
- Набор анкерных болтов
- Лампа местного освещения
- Ящик с инструментами
- Инструкция по эксплуатации

Преимущества

- Шпиндельная головка имеет закаленные и шлифованные шестерни
- Стойка разработана для жесткости и минимального отклонения
- Консоль имеет ребра жесткости и наклон $\pm 45^\circ$
- Консоль перемещается по шлифованной стойке, обеспечивающей легкий подъем
- Бак СОЖ отлит в основании
- Шпиндель из высокоуглеродистой стали с направляющим пазом и усил. подшипниками
- Двигатель имеет независимую систему защиты от перегрузки
- Концевые выключатели расположены в крайних точках перемещения консоли
- Электрокомпоненты Siemens
- Изготовлен по стандарту CE

Дополнительные опции

Артикул

Концентрат СОЖ, 10 литров	100371
Тиски QHK, QM, Бульдог	стр. 105

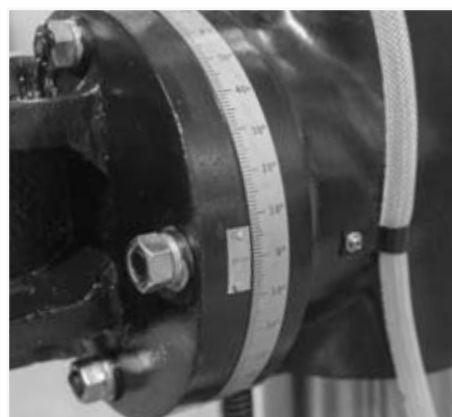

Модель	RD 700x32	RD 820x40	RD 1000x40	RD 1250x50	RD 1600x50	RD 1600x62	RD 2000x50	RD 2000x63	RD 2500x80	RD 3100x100
Артикул	RD700x32	RD820x40	RD1000x40	RD1250x50	RD1600x50	RD1600x62	RD2000x50	RD2000x63	RD2500x80	RD3100x100
Макс. диаметр сверления, мм	32 (чугун) / 25 (ст. 3)	32	40	50	50	62	50	63	80	100
Макс. диаметр резьбонарезания, мм	M20 (чугун) / M16 (ст. 3)	M24	M27	M36	M36	M52	M36	M50	M56	M70
Макс. диаметр растачивания, мм	–	86	86	86	86	86	86	140	140	140
Размер стола, мм	250 × 250 × 250	400 × 400 × 350	600 × 450 × 450	630 × 500 × 500	630 × 500 × 500	500 × 710 × 500	630 × 500 × 500	630 × 800 × 500	1000 × 800 × 650	1250 × 800 × 630
Размер основания, мм	1200 × 650	1370 × 700	1710 × 800	2050 × 1000	2400 × 1000	2400 × 1000	2400 × 1000	2900 × 1250	3530 × 1400	2900 × 1250
Диаметр стойки, мм	150	200	240	350	350	350	350	450	550	700
Расстояние шпиндель-стойка, мм	300-700	320-820	300-1000	350-1250	350-1600	350-1600	350-2000	450-2050	500-2500	570-3150
Расстояние шпиндель-основание, мм	275-680	120-860	220-1000	320-1220	320-1220	350-1250	320-1220	400-1600	550-2000	750-2500
Ход пиноли шпинделя, мм	130	240	280	315	315	315	315	400	450	500
Автоподача пиноли шпинделя, мм/об	0.08 / 0.14 / 0.23	0.1-0.25	0.1-1.25	0.04-3.2	0.04-3.2	0.06-1	0.04-3.2	0.04-3.2	0.04-3.2	0.06-3.2
Конус шпинделя	MT-3	MT-4	MT-4	MT-5	MT-5	MT-5	MT-5	MT-5	MT-6	MT-6
Мощность двигателя, Вт	1.1 (380)	1.5 (380)	2.2 (380)	4 (380)	4 (380)	4 (380)	4 (380)	5.5 (380)	7.5 (380)	15 (380)
Частота вращения шпинделя, об/мин	100-1600 (8)	75-1220 (6)	32-2500 (16)	25-2000 (16)	25-2000 (16)	38-2000	25-2000 (16)	20-1600 (16)	16-1250 (16)	8-1000 (16)
Габариты, мм	1235 × 625 × 1270	1407 × 720 × 1885	1760 × 800 × 2050	2150 × 1060 × 2650	2500 × 1060 × 2650	2490 × 1060 × 2780	2900 × 1060 × 2650	3110 × 1250 × 3150	3730 × 1400 × 3790	4780 × 1630 × 4720
Масса, кг	500	1140	1830	3000	3400	3800	3550	6800	10 270	20 000



Станки металлорежущие

ФРЕЗЕРНЫЕ СТАНКИ



Фрезерные станки

STALEX

Серия **SBM**

Фрезерно-сверлильные станки

Стандартная комплектация

- Сверлильный патрон 3-16 мм B16 с ключом
- Оправка сверлильного патрона MT-2/B16-M10
- Защитный экран с концевым выключателем
- Зажимная тяга M10
- Пульт управления с цифровым табло
- Инструмент для обслуживания
- Инструкция по эксплуатации
- Сертификат точности

Преимущества

- Мощный коллекторный двигатель
- Корпус отлит из серого чугуна
- 2-диапазона скоростей шпинделя
- Большой прецизионный крестовый стол
- Цифровая индикация частоты вращения и глубины сверления
- Правое/левое вращение шпинделя (для SBM-20 Vario/ SBM-30 Vario)
- Возможность наклона фрезерной головы вправо/влево
- Точное перемещение пиноли шпинделя
- Изготовлен по стандартам CE

700 × 210
Размер стола, мм

MT-3
Конус шпинделя

Дополнительные опции	Артикул
Патрон цанговый MT3-ER32 с набором цанг (12 шт.)	22030046
Набор концевых фрез (20 шт.)	421020
Набор прижимов для 12 мм Т-образного паза M10 (58 шт.)	44093



Модель	SBM-16	SBM-20	SBM-30
Артикул	BF16 Vario	BF20 Vario	BF30 Vario
Размер стола, мм	400 × 120	500 × 180	700 × 210
Ход стола по оси X и Y, мм	260 × 160	305 × 150	425 × 215
Конус шпинделя	MT-2	MT-2	MT-3
Частота вращения шпинделя, об/мин (плавно)	50-2250	50-2250	50-2250
Макс. диаметр сверления (Ст. 3), мм	16	20	32
Макс. диаметр торцевого фрезерования, мм	50	63	76
Макс. диаметр концевой фрезы, мм	16	20	20
Ход пиноли шпинделя, мм	50	50	70
Сверлильный патрон, мм	B16 (3-16)	B16 (3-16)	1-13
Угол наклона фрезерной головы	от -45° до +45°	от -45° до +45°	от -45° до +45°
Расстояние шпиндель-стойка, мм	175	170	190
Расстояние шпиндель-стол, мм	275	370	470
Т-образный паз, 3, мм	10	12	14
Мощность двигателя, кВт	0.5 (230)	0.75 (230)	1.1 (230)
Габариты, мм	460 × 440 × 750	600 × 540 × 780	860 × 710 × 1020
Масса, кг	65	110	210

Серия **BF-G**

Фрезерно-сверлильный станок

Стандартная комплектация

- Зажимная тяга M12
- Сверлильный патрон B16
- Оправка сверлильного патрона МТ-3/B16
- Защитный экран патрона
- Подставка
- Инструмент для обслуживания
- Инструкция по эксплуатации

Дополнительные опции

Артикул

Набор прижимов M12 (58 шт.)	44092
Тиски QHK, QM	стр. 105



Преимущества

- Мощный 2-х скоростной двигатель
- Качественные шарикоподшипники обеспечивают высокую точность вращения
- Универсальные возможности применения: сверление, фрезерование, нарезание резьбы
- Высокая плавность хода благодаря зубчатым шестерням, работающим в масляной ванне
- Правостороннее и левостороннее вращение для нарезания резьбы
- Направляющие типа «ласточкин хвост» для осей X, Y и Z, регулируются с помощью клиновых планок
- Фрезерная головка имеет наклон $\pm 45^\circ$ для углового сверления, фрезерования
- Конструкция станка выполнена из высококачественного серого чугуна
- Изготовлен по стандарту CE
- Электрокомпоненты Siemens

700 × 190

Размер стола, мм

MT-3

Конус шпинделя



Модель

BF30G

Артикул	BF30G
Размер стола, мм	700 × 190
Ход стола по оси X и Y, мм	375 × 230
Конус шпинделя	MT-3
Частота вращения шпинделя, об/мин	95-2840 (12)
Макс. диаметр сверления (Ст. 3), мм	30
Макс. диаметр торцевого фрезерования, мм	63
Макс. диаметр концевой фрезы, мм	25
Ход пиноли шпинделя, мм	70
Сверлильный патрон, мм	B16
Угол наклона фрезерной головы	от -45° до $+45^\circ$
Расстояние шпиндель-стойка, мм	170
Расстояние шпиндель-стол, мм	465
T-образный паз, 3, мм	12
Мощность двигателя, кВт	1.1 (380)
Габариты, мм	1000 × 720 × 1300
Масса, кг	190

Серия **BF**

Фрезерно-сверлильный станок

Стандартная комплектация

- Зажимная тяга M12
- Сверлильный патрон 1-13 мм с оправкой
- Подставка с поддоном
- Фрезерная оправка
- Инструмент для обслуживания
- Инструкция по эксплуатации
- Сертификат точности

Дополнительные опции

Артикул

Стол поворотный Ø 200 мм	HV8
Набор концевых фрез (20 шт.)	421020
Набор прижимов M12 (58 шт.)	44092
Тиски QHK, QM	стр. 105



Преимущества

- Мощный двигатель, рассчитанный на непрерывную работу
- Большой прецизионный крестовый стол
- Возможность поворота головы на 360° в горизонтальной плоскости
- Конические подшипники опор шпинделя
- Точное перемещение пиноли шпинделя
- Толстостенная чугунная стойка
- Быстро регулируемый упор глубины сверления
- Изготовлен по стандарту CE
- Электрокомпоненты Siemens

730 × 210

Размер стола, мм

MT-3

Конус шпинделя



Модель

BF32

Артикул	BF32
Размер стола, мм	730 × 210
Ход стола по оси X и Y, мм	500 × 210
Конус шпинделя	MT-3
Частота вращения шпинделя, об/мин (плавно)	100-2080
Макс. диаметр сверления (Ст. 3), мм	25
Макс. диаметр торцевого фрезерования, мм	76
Макс. диаметр концевой фрезы, мм	20
Ход пиноли шпинделя, мм	120
Сверлильный патрон, мм	1-13
Расстояние шпиндель-стойка, мм	272
Расстояние шпиндель-стол, мм	440
T-образный паз, 3, мм	14
Мощность двигателя, кВт	1.5 (380)
Габариты, мм	950 × 760 × 1150
Масса, кг	310



Серия **BF-PF**

Фрезерно-сверлильный станок

Стандартная комплектация

- Зажимная тяга M12, сверлильный патрон B16
- Оправка сверлильного патрона ISO30/B16
- Переходная оправка ISO30/MT2
- Подставка, система СОЖ
- Двигатель подъема фрезерной головы (для BF-50PF)
- Лампа местного освещения LED
- Цанговый патрон с набором цанг
- Инструкция и инструмент
- Тиски 160 мм
- Сертификат точности

Дополнительные опции

Концентрат СОЖ, 10 литров	100371
Расточная оправка ISO30	251020
Стол поворотный Ø 200 мм	HV8
Набор концевых фрез (20 шт.)	421020
Набор прижимов M12 (58 шт.)	44092
Тиски QHK, QM	стр. 105

Преимущества

- Мощный 2-х ступенчатый двигатель, рассчитанный на непрерывную работу
- Конструкция из серого чугуна гарантирует работу без вибраций
- Направляющие в виде ласточкиного хвоста гарантируют устойчивость и точность перемещения
- УЦИ по 3-м осям (Sino) для BF-50PF
- Автоподача пиноли по оси Z для BF-45PF, по осям X/Z для BF-50PF
- Конические подшипники шпинделя
- Возможность наклона фрезерной головы вправо/влево
- Функция резьбонарезания и реверса
- Изготовлен по стандарту CE
- Электрокомпоненты Siemens

 800 × 240

Размер стола, мм

 ISO30

Конус шпинделя



Модель	BF-45PF	BF-50PF
Артикул	BF45PF	BF50PF
Размер стола, мм	800 × 240	800 × 240
Ход стола по оси X, Y, Z мм	560 × 190 × 350	560 × 190 × 350
Конус шпинделя	ISO30	ISO30
Частота вращения шпинделя, об/мин	75-3200 (12)	75-3200 (12)
Макс. диаметр сверления (Ст. 3), мм	32	32
Макс. диаметр резьбонарезания (Ст. 3)	M12	M12
Макс. диаметр торцевого фрезерования, мм	80	80
Макс. диаметр концевой фрезы, мм	32	32
Ход пиноли шпинделя, мм	120	120
Угол наклона фрезерной головы	от -45° до +45°	от -45° до +45°
Расстояние шпиндель-стойка, мм	260	260
Расстояние шпиндель-стол, мм	440	460
T-образный паз, 3, мм	14	14
Мощность двигателя, кВт	1.5 (380)	1.5 (380)
Габариты, мм	1240 × 930 × 2100	1240 × 930 × 2100
Масса, кг	480	480

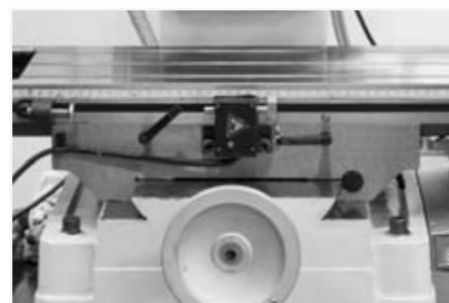

Серия **X50A**

Вертикально-фрезерные станки

Стандартная комплектация

- Цанговый патрон ISO50 с набором цанг 8 шт.
- Оправка ISO50/MT4
- Тиски фрезерные 160 мм
- Оправка ISO50 для торцевых фрез
- Лампа местного освещения
- Инструмент для обслуживания
- УЦИ по трем осям SINO

Дополнительные опции

Концентрат СОЖ, 10 литров	100371
Расточная головка конус ISO30 / ISO40 / ISO50	251020 / 251021 / 251022
Стол поворотный Ø 250 мм	HV10
Набор прижимов M12 (58 шт.)	203-8027
Тиски QHK, QM	стр. 105

Преимущества

- Изготовлен из высококачественного чугуна и стали
- Усиленные упорные подшипники шпинделя
- Поворот головы на угол ± 45° влево/вправо
- Централизованная смазка стола
- Автоматизированный ход стола X, Y, Z
- ШВП по осям X, Y
- Встроенное устройство подвода СОЖ
- Лампа местного освещения
- УЦИ по 3- осям
- Изготовлен по стандарту CE

 1700 × 400

Размер стола, мм

 ISO50

Конус шпинделя



Модель	X5032A SERVO	X5040A DRO
Артикул	X5032A Servo	X5040
Размер стола, мм	1320 × 320	1700 × 400
Ход стола по оси X, Y, Z мм	700 (680 авто) × 255 (240 авто) × 350 (330 авто)	900 (880 авто) × 315 (300 авто) × 385 (365 авто)
Конус шпинделя	ISO50 (7:24)	ISO50 (7:24)
Частота вращения шпинделя, об/мин	30-1500	30-1500
Макс. диаметр сверления (Ст. 3), мм	50	50
Макс. диаметр торцевого фрезерования, мм	100	100
Макс. диаметр концевой фрезы, мм	40	40
Сверлильный патрон, мм	B16	B16
Ход пиноли шпинделя, мм	70	70
Угол наклона фрезерной головы	от -45° до +45°	от -45° до +45°
Расстояние шпиндель-стойка, мм	420	420
Расстояние шпиндель-стол, мм	60-410	60-410
T-образный паз, 3, мм	18	18
Мощность двигателя, кВт	7.5 (380)	7.5 (380)
Габариты, мм	2294 × 1770 × 1904	2560 × 2130 × 2300
Масса, кг	2800	4250



Серия **XA7140**

Вертикально-фрезерный станок

Стандартная комплектация

- Фрезерная оправка ISO50
- УЦИ по 3-м осям (SINO) new panel
- Переходные оправки ISO50/MT-4, ISO50/MT-3
- Оправка сверлильного патрона
- Тиски станочные 200 мм
- Сверлильный патрон B16
- Система подачи СОЖ
- Освещение рабочей зоны
- Система центральной смазки
- Инструмент для обслуживания

Преимущества

- Фрезерный станок оборудован наклонной шпиндельной бабкой, бесступенчатой регулировкой скорости вращения шпинделя
- Станина станка отлита из чугуна MEEHANITE
- Угол наклона головы +/-30 градусов
- Бесступенчатая регулировка оборотов
- Прямоугольные направляющие Y, Z с высокой жесткостью
- Стол закален и отшлифован
- Станок имеет большую зону обработки и широкий диапазон скорости подачи стола
- Изготовлен по стандарту CE

 1400 × 400
Размер стола, мм

 ISO50
Конус шпинделя

Дополнительные опции	Артикул
Концентрат СОЖ, 10 литров	100371
Расточная головка SO50	251022
Стол поворотный Ø 250 мм	HV10
Набор прижимов M16 (58 шт.)	203-8029
Тиски QHK, QM	стр. 105



Модель	XA7140
Артикул	XA7140/1
Размер стола, мм	1400 × 400
Ход стола по оси X и Y, мм	1000 × 400
Конус шпинделя	ISO50
Частота вращения шпинделя, об/мин	18-1800
Макс. диаметр сверления (Ст. 3), мм	50
Макс. диаметр резьбонарезания (Ст. 3)	M16
Макс. диаметр торцевого фрезерования, мм	100
Макс. диаметр концевой фрезы, мм	25
Сверлильный патрон, мм	B18
Ход пиноли шпинделя, мм	105
Угол наклона фрезерной головы	от -30° до +30°
Расстояние шпиндель-стойка, мм	520
Расстояние шпиндель-стол, мм	150-650
T-образный паз, 3, мм	3-18-100
Мощность двигателя, кВт	7.5 (380)
Габариты, мм	2290 × 2040 × 2120
Масса, кг	3860

Серия **BFM**

Вертикально-фрезерный станок

Стандартная комплектация

- Цанговый патрон с набором цанг (4-16 мм)
- Зажимная тяга, защита патрона
- УЦИ по 3-м осям (Sino)
- Устройство подвода СОЖ
- Тиски фрезерные, ширина губок 160 мм
- Лампа местного освещения
- Инструмент для обслуживания

Преимущества

- Изготовлен из высококачественного серого чугуна, для уменьшения вибраций
- Усиленные упорные подшипники шпинделя
- Автоматическая подача по оси X, Y, Z
- Маховик микроподдачи шпинделя
- Электрокомпоненты Siemens
- Изготовлен по стандарту CE

 1220 × 360
Размер стола, мм

 ISO50
Конус шпинделя

Дополнительные опции	Артикул
Концентрат СОЖ, 10 литров	100371
Расточная головка ISO40	251021
Стол поворотный Ø 200 мм	HV8
Набор концевых фрез (20 шт.)	421020
Набор прижимов M12 (58 шт.)	44092
Тиски QHK, QM	стр. 105



Модель	BFM-180 DRO
Артикул	BFM180
Размер стола, мм	1220 × 360
Ход стола по оси X, Y, Z мм	600 × 360 × 500
Конус шпинделя	ISO40
Частота вращения шпинделя, об/мин	94-2256 (16)
Макс. диаметр сверления (Ст. 3), мм	50
Макс. диаметр торцевого фрезерования, мм	125
Макс. диаметр концевой фрезы, мм	32
Макс. диаметр растачивания, мм	100
Сверлильный патрон, мм	4-16
Ход пиноли шпинделя, мм	180
Угол наклона фрезерной головы	от -45° до +45°
Расстояние шпиндель-стойка, мм	370
Расстояние шпиндель-стол, мм	110-610
T-образный паз, 3, мм	14
Мощность двигателя, кВт	2.4 (380)
Габариты, мм	1150 × 1140 × 2240
Масса, кг	1400



Серия **BF**

Вертикально-фрезерный станок

Стандартная комплектация

- Сверильный патрон Ø16 мм с оправкой
- Цанговый патрон с набором цанг (4-16 мм)
- Зажимная тяга, фрезерная оправка
- УЦИ по 3-м осям (Sino)
- Устройство подвода СОЖ
- Тиски фрезерные, ширина губок 160 мм
- Масляный поддон
- Лампа местного освещения
- Инструмент для обслуживания

Преимущества

- Массивная конструкция из серого чугуна
- Вращение шпинделя через редуктор с зубчатым приводом
- Усиленные упорные подшипники шпинделя
- Поворот головы на угол ± 45° влево/вправо
- Автоматическая подача по оси X, Y
- Встроенное устройство подвода СОЖ
- Точная микроподача пиноли шпинделя
- Изготовлен по стандарту CE
- Электрокомпоненты Siemens.

Дополнительные опции

Дополнительные опции	Артикул
Концентрат СОЖ, 10 литров	100371
Стол поворотный Ø 200 мм	HV8
Набор концевых фрез (20 шт.)	421020
Набор прижимов M12 (58 шт.)	44092
Тиски QHK, QM	стр. 105

1000 × 240

Размер стола, мм

ISO40

Конус шпинделя



Модель

Модель	BF-60
Артикул	BF60/1
Размер стола, мм	1000 × 240
Ход стола по оси X, Y, Z мм	375 × 175 × 255
Конус шпинделя	ISO40
Частота вращения шпинделя, об/мин	115-1750 (8)
Макс. диаметр сверления (Ст. 3), мм	35
Макс. диаметр резьбонарезания (Ст. 3)	M16
Макс. диаметр торцевого фрезерования, мм	100
Макс. диаметр концевой фрезы, мм	25
Макс. диаметр растачивания, мм	120
Сверильный патрон, мм	B16
Ход пиноли шпинделя, мм	125
Угол наклона фрезерной головы	от -45° до +45°
Расстояние шпиндель-стойка, мм	330
Расстояние шпиндель-стол, мм	120-375
T-образный паз, 3, мм	14
Мощность двигателя, кВт	2.2 / 1.5 (380)
Габариты, мм	1150 × 1140 × 2240
Масса, кг	750

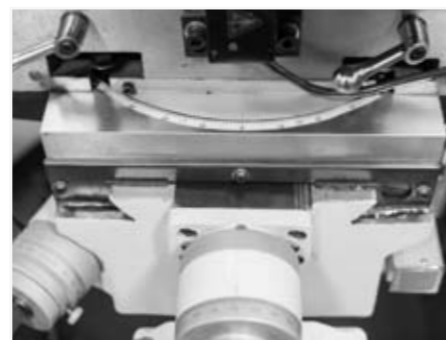

Серия **MUF**

Универсально-фрезерный станок

Стандартная комплектация

- Сверильный патрон Ø16 мм
- УЦИ по трем осям
- Оправка сверильного патрона
- Цанговый патрон с набором цанг (4-16 мм)
- Зажимная тяга, 2 шт
- Оправка для горизонтального фрезерования
- Устройство подвода СОЖ
- Тиски фрезерные, ширина губок 160 мм
- Масляный поддон
- Лампа местного освещения LED
- Инструмент для обслуживания

Преимущества

- Вертикальный и горизонтальный шпиндель
- Усиленные упорные подшипники шпинделя
- Вращение шпинделя через редуктор с зубчатым приводом
- Автоматическая подача по осям X, Y
- Изготовлен по стандарту CE
- Электрокомпоненты Siemens

1000 × 240

Размер стола, мм

ISO40

Конус шпинделя

Дополнительные опции

Дополнительные опции	Артикул
Концентрат СОЖ, 10 литров	100371
Стол поворотный Ø 200 мм	HV8
Набор концевых фрез (20 шт.)	421020
Набор прижимов M12 (58 шт.)	44092
Тиски QHK, QM	стр. 105



Модель

Модель	MUF-50 DRO
Артикул	MUF50
Размер стола, мм	1000 × 240
Ход стола по оси X, Y, Z мм	580 × 180 × 320
Конус шпинделя	ISO40
Частота вращения шпинделя, об/мин	115-1750 (8)
Частота вращения горизонт. шпинделя, об/мин	60-1350 (9)
Макс. диаметр сверления (Ст. 3), мм	30
Макс. диаметр торцевого фрезерования, мм	100
Макс. диаметр концевой фрезы, мм	25
Сверильный патрон, мм	B16
Ход пиноли шпинделя, мм	125
Угол наклона фрезерной головы	от -45° до +45°
Расстояние шпиндель-стойка, мм	375
Расстояние шпиндель-стол, мм	230-685
T-образный паз, 3, мм	16
Мощность двигателя, кВт	1.5 / 2.2 (380)
Габариты, мм	1500 × 1430 × 2100
Масса, кг	980

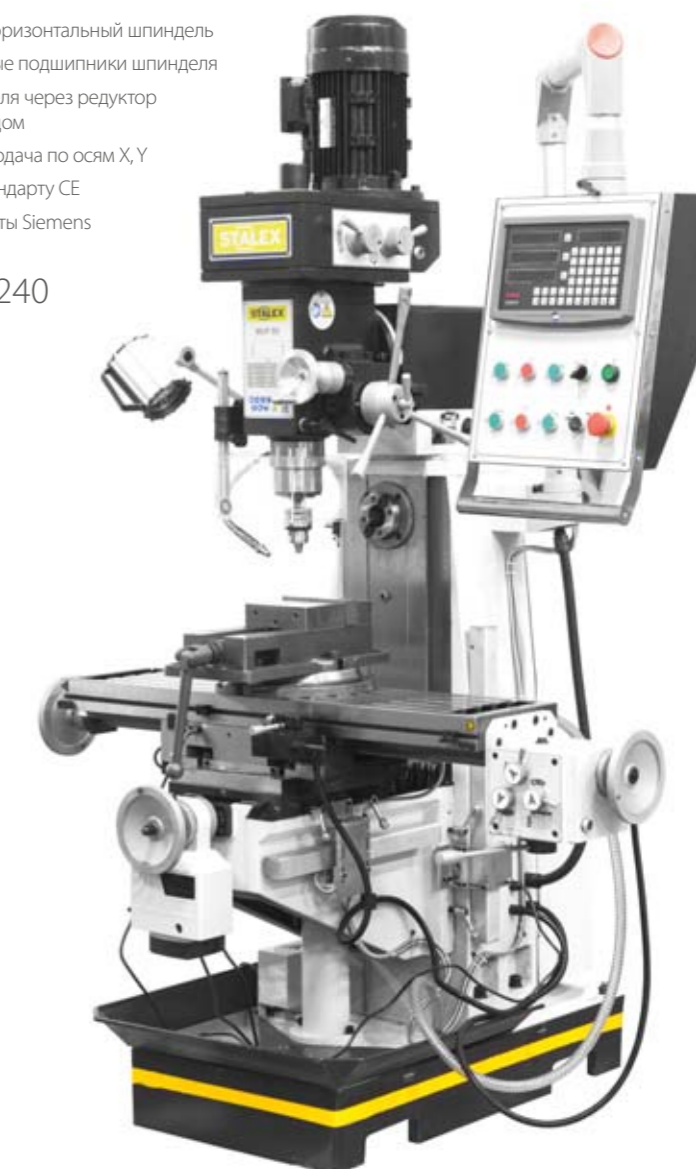
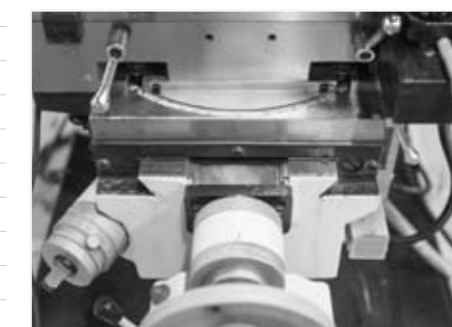



Серия MUF

Универсально-фрезерный станок

Стандартная комплектация

- Сверлильный патрон Ø16 мм
- УЦИ по трем осям (Sino)
- Оправка сверлильного патрона ISO40/B18
- Оправки ISO40 / MT-3 / MT-2
- Зажимная тяга M16, 2 шт
- Тиски 160 мм
- Цанговый патрон с набором цанг ER32/ISO40
- Оправка для горизонтального фрезерования
- Лампа местного освещения
- Система подачи СОЖ
- Инструмент для обслуживания

Преимущества

- Вертикальный и горизонтальный шпиндель
- Усиленные упорные подшипники шпинделя
- Вращение шпинделя через редуктор с зубчатым приводом
- Автоматическая подача по оси X, Y
- Электромотор по оси Z
- Встроенное устройство подвода СОЖ
- Электромотор по оси Z
- Изготовлен по стандарту CE
- Электрокомпоненты Siemens



1270 × 280

Размер стола, мм

ISO40

Конус шпинделя

Дополнительные опции	Артикул
Концентрат СОЖ, 10 литров	100371
Расточная головка ISO40	251021
Стол поворотный Ø 200 мм	HV8
Набор концевых фрез (20 шт.)	421020
Набор прижимов M12 (58 шт.)	44092
Тиски QHK, QM	стр. 105

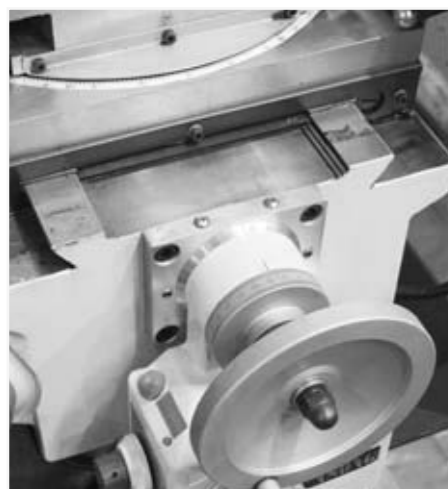

Модель

MUF-65 DRO

Артикул	MUF65
Размер стола, мм	1270 × 280
Ход стола по оси X, Y, Z мм	750 (680) × 230 × 360
Конус шпинделя	ISO40
Частота вращения шпинделя, об/мин	90-2000 (8)
Частота вращения горизонт. шпинделя, об/мин	40-1300 (9)
Автоподача пиноли шпинделя, мм/мин	00.8 / 0.15 / 0.25
Макс. диаметр сверления (Ст. 3), мм	25
Макс. диаметр торцевого фрезерования, мм	100
Макс. диаметр концевой фрезы, мм	25
Сверлильный патрон, мм	16
Ход пиноли шпинделя, мм	120
Угол наклона фрезерной головы	от -45° до +45°
Расстояние шпиндель-стойка, мм	220-600
Расстояние шпиндель-стол, мм	35-370
Т-образный паз, 5, мм	14
Мощность двигателя, кВт	1.5 / 2.2 (380)
Габариты, мм	1580 × 1450 × 2100
Масса, кг	1650

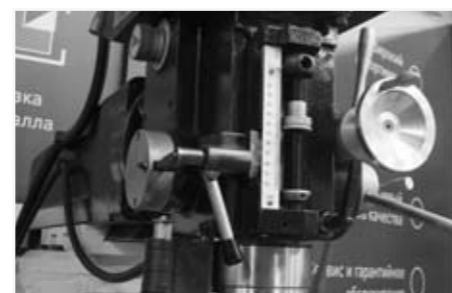

Серия MUF

Универсально-фрезерный станок

Стандартная комплектация

- Зажимная тяга, 2 шт.
- Тиски 160 мм
- Цанговый патрон с набором цанг ER32/ISO40
- Оправка для горизонтального фрезерования
- LED лампа местного освещения
- Система подачи СОЖ
- УЦИ по трем осям
- Инструмент для обслуживания

Преимущества

- Вертикальный и горизонтальный шпиндель
- Усиленные упорные подшипники шпинделя
- Автоматическая подача по осям X/Y/Z
- Вращение на шпиндель, передается посредством клиноременной передачи
- Автоподача пиноли шпинделя
- Серводвигатель перемещений по осям X/Y/Z
- Пневмозажим инструмента
- Пульт управления нового образца
- Встроенное устройство подвода СОЖ
- Лампа местного освещения
- Изготовлен по стандарту CE
- Электрокомпоненты Schneider Electric

Дополнительные опции	Артикул
Концентрат СОЖ, 10 литров	100371
Стол поворотный Ø 200 мм	HV8
Набор концевых фрез (20 шт.)	421020
Тиски QHK, QM	стр. 105



1600 × 360

Размер стола, мм

ISO50

Конус шпинделя



Модель

MUF-85 Servo

MUF-90 Servo

Артикул	MUF-85 Servo	MUF-90 Servo
Размер стола, мм	1325 × 360	1600 × 360
Ход стола по оси X, Y, Z мм	1100 × 320 × 450	1300 × 320 × 450
Конус шпинделя	ISO50 (горизонт.) / ISO40 (верт.)	ISO50 (горизонт.) / ISO40 (верт.)
Частота вращения шпинделя, об/мин	65-4660 (16)	65-4660 (16)
Частота вращения горизонт. шпинделя, об/мин	60-1800 (12)	60-1800 (12)
Автоподача пиноли шпинделя, мм/мин	0.04 / 0.08 / 0.15	0.04 / 0.08 / 0.15
Ход пиноли шпинделя, мм	127	127
Поворот стола в горизонтальной плоскости	от -45° до +45°	от -45° до +45°
Расстояние шпиндель-стол, мм	180-630	180-630
Расстояние горизонт. шпиндель-стол, мм	0-450	0-450
Т-образный паз, 3, мм	18	18
Мощность двигателя, кВт	5 / 5.5 (380)	5 / 5.5 (380)
Габариты, мм	2520 × 2200 × 2500	2500 × 2200 × 2500
Масса, кг	2780	2850

Серия **X63**

Универсально-фрезерный станок

Стандартная комплектация

- Сверильный патрон Ø16 мм
- УЦИ по трем осям
- Оправка сверильного патрона
- Переходные оправки ISO40/Mk-4, ISO40/Mk-3, ISO40/Mk-2
- Оправка торцевой фрезы ISO40/ Ø 32 мм
- Цанговый патрон с набором цанг (4-16 мм)
- Клин сверильного патрона
- Зажимная тяга, 2 шт
- Оправка для горизонт. фрезерования, 2 шт
- Лампа местного освещения
- Система подвода СОЖ
- Инструкция по эксплуатации

Преимущества

- Вертикальный и горизонтальный шпиндель
- Усиленные упорные подшипники шпинделя
- Автоматический ход пиноли по оси Z
- Функция резбонарезания
- Правое и левое вращение шпинделя
- Автоматическая подача по осям X, Y, Z с цифровой индикацией
- Изготовлен по стандарту CE

 1120 × 260
Размер стола, мм

 ISO40
Конус шпинделя

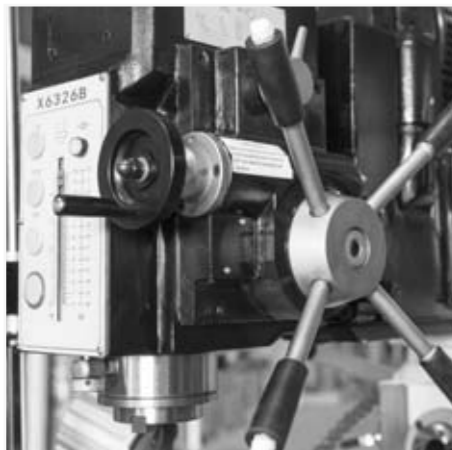

Модель	X6326B DRO
Артикул	X6326B
Размер стола, мм	1120 × 260
Ход стола по оси X, Y мм	600 × 300
Конус шпинделя	ISO40 DIN 2080
Частота вращения шпинделя, об/мин	67-2010 (12)
Частота вращения горизонт. шпинделя, об/мин	40-1300 (12)
Макс. диаметр сверления (Ст. 3), мм	40
Макс. диаметр резбонарезания (Ст. 3)	M16
Макс. диаметр торцевого фрезерования, мм	125
Макс. диаметр концевой фрезы, мм	25
Сверильный патрон, мм	B16
Ход пиноли шпинделя, мм	120
Угол наклона фрезерной головы	от -45° до +45°
Расстояние шпиндель-стойка, мм	200-550
Расстояние шпиндель-стол, мм	80-420
T-образный паз, 5, мм	14
Мощность двигателя, кВт	1.5 / 2.2 (380)
Габариты, мм	1580 × 1450 × 2150
Масса, кг	1480



Серия **BFM**

Универсально-фрезерный станок

Стандартная комплектация

- Тиски 200 мм
- Цанговый патрон ISO50 с набором цанг
- Электрический маховик для осей X, Y, Z
- УЦИ по 3-м осям (Sino)
- Фрезерная оправка ISO50/Ø40
- Переходник ISO50/MT4
- Оправка для горизонтального фрезерования ISO50/Ø32
- Опора для горизонтальной оправки
- Частотно-регулируемый привод подач
- Фундаментные болты (M16x450 мм 6 шт.)
- Автоматическая смазка направляющих
- Лампа освещения рабочей зоны
- Телескопическая защита по осям Y/Z
- Система подачи СОЖ
- Инструмент для обслуживания

Преимущества

- Фрезерная голова вращается в двух плоскостях независимо друг от друга на угол 360°
- Бесступенчатая подача
- Специальное приспособление поддержки режущего инструмента при работе с горизонтальным шпинделем
- Автоподача по осям X, Y
- Сервопривод по осям X, Y, Z (ШВП)
- Цельнолитая станина из серого чугуна
- Возможность ручного зажима осей
- Сервомотор осуществляет подачу осей с возможностью плавного изменения скорости
- Изготовлен по стандарту CE

 2100 × 500
Размер стола, мм

 ISO50
Конус шпинделя



Дополнительные опции

Дополнительные опции	Артикул
Концентрат СОЖ, 10 литров	100371
Стол поворотный Ø 250 мм	HV10
Набор прижимов M16 (58 шт.)	203-8029
Тиски QHK, QM	стр. 105

Модель

Модель	BFM-2100 Servo
Артикул	BFM2100
Размер стола, мм	2200 × 500
Ход стола по оси X, Y мм	1500 × 650
Конус шпинделя	ISO50, 7:24
Частота вращения шпинделя, 2, об/мин	6-300 / 30-1500
Скорость подачи по X, Y, мм/мин	2.5-3000 (бесступенчато)
Скорость подачи по Z, мм/мин	2.5-2500 (бесступенчато)
Ускоренное перемещение по осям X, Y, мм/мин	6000
Максимальная нагрузка на стол, кг	2000
Угол наклона фрезерной головы	360°
Расстояние шпиндель-стойка, мм	610
Расстояние шпиндель-стол верт. / горизонт, мм	0-650 / 8-660
T-образный паз, 4, мм	20/100
Мощность двигателя, кВт (сервомотор)	11 (380)
Габариты, мм	3220 × 2420 × 2800
Масса, кг	8000

Серия **WFM**

Инструментальные фрезерные станки

Стандартная комплектация

- Пульт управления нового образца с УЦИ
- Зажимная тяга M16
- ШВП по 3-м осям
- Переходник ISO40/MT3, ISO40/MT2
- Патрон ISO40-ER32 с набором цанг 7 шт.
- Опора и оправки для горизонт. фрезерования
- Система СОЖ и поддон для сбора стружки
- Виброопоры 4 шт.
- Лампа LED местного освещения
- Инструмент для обслуживания
- Сертификат точности
- Инструкция по эксплуатации

Преимущества

- Высокая жесткость конструкции станка
- Вертикальный и горизонтальный шпиндели
- Перемещение стола по 3-м координатам
- Система смазки фрезерного стола
- Сервопривод по осям X, Y, Z
- Автоподача пиноли шпинделя (WFM800)
- Электрокомпоненты Schneider electric
- Изготовлен по стандарту CE

1190 × 250

Размер верт. стола, мм

850 × 450

Размер горизонт. стола, мм

ISO40

Конус шпинделя

Дополнительные опции	Артикул
Концентрат СОЖ, 10 литров	100371
Расточная головка конус ISO30 / ISO40 / ISO50	251020 / 251021 / 251022
Стол поворотный Ø 200 мм	HV10
Набор прижимов M12 (58 шт.)	44092
Тиски QHK, QM	стр. 105



Модель	WFM-750 Servo	WFM-800	WFM-800 Servo	WFM-850 Servo
Артикул	WFM 750 Servo	WFM 800	WFM 800 Servo	WFM 850 Servo
Размер вертикального/горизонт. стола, мм	890 × 225 / 750 × 320	950 × 250 / 800 × 400	1020 × 225 / 800 × 400	1190 × 250 / 850 × 450
Ход стола по оси X, Y, Z мм	405 × 405 × 315	500 × 400 × 350	405 × 400 × 400	600 × 450 × 450
Конус шпинделя	ISO40 DIN2080	ISO40 DIN2080	ISO40 DIN2080	ISO40 DIN2080
Частота вращения шпинделя, об/мин	260-2000	40-2000	260-2000	260-2000
Частота вращения горизонт. шпинделя, об/мин	40-260	40-2000	40-260	40-260
Скорость подачи стола по оси X, Y, Z, мм/мин	10-1000	10-500	10-1000	10-1000
Ускоренное перемещение стола, мм/мин	1200	1200	1200	1200
Максимальная нагрузка на стол, кг	200	300	200	300
Ход пиноли шпинделя, мм	65	60	60	60
Угол наклона фрезерной головы	от -90° до +90°	от -90° до +90°	от -90° до +90°	от -90° до +90°
Расстояние горизонт. шпиндель-стол, мм	120-530	35-435	120-530	120-530
Расстояние верт. шпиндель-стол, мм	45-445	5-405	45-445	70-520
T-образный паз, мм	14/63	14/45	14/63	14/63
Мощность двигателя, кВт	1.5 / 3.7 (380)	1.5 / 3 (380)	2 / 3.75 (380)	5.5 (380)
Габариты, мм	1560 × 1780 × 1930	1460 × 2080 × 1720	1560 × 1780 × 1930	1600 × 1800 × 2000
Масса, кг	1450	2200	1500	1700

Серия **MUF**

Широкоуниверсально-фрезерные станки

Стандартная комплектация

- Цанговый патрон с набором из 8 цанг (4-16 мм)
- УЦИ по трем осям
- Автоподача стола по осям X, Y
- Электромотор подъема стола
- Машинные тиски 160 мм
- Оправка для горизонтального фрезерования
- Зажимная тяга, 2шт.
- Лампа освещения рабочей зоны
- Система подвода СОЖ
- Поддон для сбора стружки
- Инструкция по эксплуатации

Преимущества

- Жесткая конструкция вертикальной фрезерной головы без пиноли
- Цифровая индикация по осям X, Y, Z
- Серводвигатель по осям X, Y
- Автоматическая подача и ускоренное перемещение стола
- Электрокомпоненты Schneider Electric
- Изготовлен по стандарту CE

1600 × 360

Размер стола, мм

ISO50

Конус шпинделя

Дополнительные опции	Артикул
Концентрат СОЖ, 10 литров	100371
Стол поворотный Ø 250 мм	HV10
Стол поворотный Ø 300 мм	HV12
Набор прижимов M12 (58 шт.)	44092
Тиски QHK, QM	стр. 105



Модель	MUF-150 Servo	MUF-200 Servo
Артикул	MUF150 Servo	MUF200 Servo
Размер стола, мм	1370 × 320	1600 × 360
Ход стола по оси X, Y, Z мм	1000 × 360 × 400	1300 × 360 × 400
Конус шпинделя	ISO40	ISO50
Частота вращения верт. шпинделя, об/мин	45-1660 (11)	60-1750 (12)
Частота вращения горизонт. шпинделя, об/мин	35-1500 (12)	60-1800 (12)
Ускоренное перемещение по осям X, Y, Z, мм/мин	1000 / 1000 / 750	1200 / 800 / 600
Макс. диаметр торцевого фрезерования, мм	125	125
Макс. диаметр концевой фрезы, мм	35	35
Автоматич. перемещение по осям X, Y, мм/мин	30-830	30-750 / 20-500
Автоматич. перемещение по оси Z, мм/мин	23-625	15-375
Поворот фрезерной головы	±360°	±360°
Расстояние шпиндель-консоль, мм	300-760	250-950
Расстояние шпиндель-стол вер./горизонт., мм	200-600 / 30-430	145-545 / 20-400
T-образный паз, 3, мм	14/80	14/80
Мощность двигателя верт. / горизонт., кВт	3 / 3 (380)	5.5 / 4 (380)
Габариты, мм	1900 × 1950 × 1900	2100 × 2200 × 2250
Масса, кг	1950	2800



Серия MUF

Широкоуниверсально-фрезерные станки

Стандартная комплектация

- УЦИ по трем осям (SINO)
- Выносной пульт управления
- Зажимная тяга
- Серводвигатели по осям X, Y
- Лампа освещения рабочей зоны
- Система подвода СОЖ
- Поддон для сбора стружки
- Инструкция по эксплуатации

Преимущества

- Жесткая конструкция вертикальной фрезерной головы без пиноли
- Цифровая индикация по осям X, Y, Z
- Серводвигатели по осям X, Y (ШВП) (+ ось Z для MUF-1600 Vario)
- Эл. двигатель подъема стола
- Автоматическая подача и ускоренное перемещение стола
- Централизованная смазка по осям X, Y (+ ось Z для MUF-1600 Vario)
- Электрокомпоненты Schneider electric
- Изготовлен по стандарту CE

2000 × 500
Размер стола, мм

ISO50
Конус шпинделя



Дополнительные опции

Артикул

Концентрат СОЖ, 10 литров	100371
Стол поворотный Ø 250 мм	HV10
Стол поворотный Ø 300 мм	HV12
Набор прижимов M16 (58 шт.)	203-8029
Тиски QHK, QM	стр. 105

Модель	MUF-1200 Servo	MUF-1600 Vario	MUF-2000 Servo
Артикул	MUF1200 Servo	102474	MUF2000 Servo
Размер стола, мм	1235 × 460	1600 × 500	2000 × 500
Ход стола по оси X, Y, Z мм	900 × 650 × 450	1200 × 700 × 500	1400 × 700 × 500
Конус шпинделя	ISO40	ISO50	ISO50
Частота вращения шпинделя, об/мин	30-2050 (27)	30-390 / 390-2050	30-2050 (27)
Ускоренное перемещение по осям X, Y, Z, м/мин	2200 / 2200 / 1100	2200 / 2200 / 1100	2200 / 2200 / 1100
Макс. диаметр торцевого фрезерования, мм	150	150	150
Макс. диаметр концевой фрезы, мм	40	40	40
Автоматическое перемещение по осям X, Y, мм/мин	10-1000	10-1000	10-1000
Автоматическое перемещение по оси Z, мм/мин	5-500	5-500	5-500
Поворот фрезерной головы	360°	360°	360°
Расстояние шпиндель-консоль, мм	36-686	45-745	45-745
Расстояние шпиндель-стол, мм	50-550	50-550	50-550
T-образный паз, 5, мм	18/80	18/80	18/80
Мощность двигателя, кВт	5.5 (380)	11 (380)	7.5 (380)
Габариты, мм	1940 × 2200 × 2115	2600 × 2250 × 2250	2625 × 2860 × 2100
Масса, кг	3900	4500	4500



Серия X61

Горизонтально-фрезерные станки

Стандартная комплектация

- Зажимная тяга
- Оправки для горизонт. фрезерования 2 шт
- Тиски фрезерные, ширина губок 160 мм
- Переходник ISO50/MT4
- Оправка фрезерная ISO50 Ø40мм
- Система подвода СОЖ
- Фундаментные болты M20x500 мм (4 шт.)
- Лампа местного освещения
- Инструмент для обслуживания

Преимущества

- Шпиндель полый конструкции с возможностью крепления по конусу непосредственно фрезы или фрезерной оправки
- Оправка с фрезами на станке поддерживается использованием подвесок, которые имеют возможность перемещаться по хоботу станка
- Хобот может перемещаться по горизонтальным направляющим
- Высокая мощность и усиленная конструкция
- Функция механического зажима по осям
- Основные узлы из высокопрочных сплавов
- Ускоренное перемещения рабочего стола по оси X, Y, Z
- Автоматическая подача по оси X, Y
- Механизированный подъем стола по оси Z
- ШВП по осям X, Y, УЦИ по трем осям в новом выносном пульте
- Электрокомпоненты Schneider electric
- Изготовлен по стандарту CE

1700 × 400
Размер стола, мм

ISO50
Конус шпинделя



Дополнительные опции

Артикул

Концентрат СОЖ, 10 литров	100371
Стол поворотный Ø 250 мм	HV10
Набор прижимов M16 (58 шт.)	203-8029
Тиски QHK, QM	стр. 105

Модель	X6132 DRO	X6140 DRO
Артикул	X6132	X6140
Размер стола, мм	1325 × 320	1700 × 400
Ход стола по оси X, Y, Z мм	700 (680 авто) × 255 (240 авто) × 350 (300 авто)	900 (880 авто) × 255 (240 авто) × 315 (300 авто)
Конус шпинделя	ISO50 7:24	ISO50 7:24
Частота вращения шпинделя, об/мин	30-1500 (18)	30-1500 (18)
Максимальная нагрузка на стол, кг	500	800
Скорость подачи прод./попереч., мм/мин	23.5-1180 (18)	23.5-1180 (18)
Скорость подачи вертикальной, мм/мин	8-394 (18)	8-394 (18)
Ускоренная подача прод./попереч., мм/мин	2300	2300
Ускоренная подача вертикальная, мм/мин	770	770
Угол поворота стола	от -45° до +45°	от -45° до +45°
Расстояние шпиндель-рукав, мм	155	190
Расстояние шпиндель-стол, мм	30-350	30-410
T-образный паз, 3, мм	18/70	18-90
Мощность двигателя, кВт	7.5 (380)	11 (380)
Габариты, мм	2160 × 1780 × 1990	2556 × 2200 × 2250
Масса, кг	2650	3850



Серия **BS-85**

Ручной ленточнопильный станок

Стандартная комплектация

- Упор
- Ленточное полотно
- Инструкция

Преимущества

- Оснащен стационарными тисками
- Поворотная рама для резки под углом
- Движение ленты осуществляется через мотор-редуктор с плавной регулировкой скорости резки
- Небольшой вес и компактные габариты станка делают его мобильным

Дополнительные опции

Полотна для BS-85 шаг зуба по запросу

Размеры заготовок, мм

	90°	45°
	85	70
	85 × 105	65 × 75

40-88

Скорость полотна, м/мин

13

Высота полотна, мм

Модель	BS-85
Артикул	388000
Угол поворота пилы	от 0° до +45°
Скорость движения полотна, м/мин	40-88
Размер полотна, мм	13 × 0.65 × 1325
Мощность двигателя, кВт	1 (1-фазный)
Привод	Зубчатый
Габариты, мм	690 × 310 × 460
Масса, кг	21.5

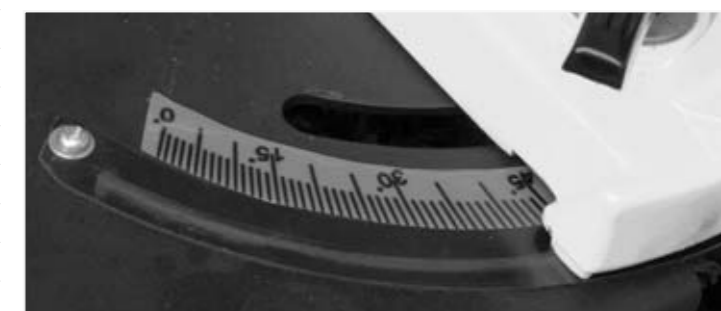

Серия **SBS-90**

Ручной ленточнопильный станок

Стандартная комплектация

- Упор
- Ленточное полотно
- Стойка
- Инструкция

Преимущества

- Возможность поворота корпуса пилы
- Оснащен стационарными тисками
- Поворотная рама для резки под углом
- Зажим заготовки осуществляется тисками вручную
- Небольшой вес и компактные габариты станка делают его мобильным

Дополнительные опции

Полотна для SBS-90, шаг зуба по запросу

Размеры заготовок, мм

	90°	45°
	90	65
	90 × 120	70 × 65

20-50

Скорость полотна, м/мин

13

Высота полотна, мм

Модель	SBS-90
Артикул	12000090
Угол поворота пилы	от 0° до +45°
Скорость движения полотна, м/мин	20, 29, 50
Размер полотна, мм	13 × 0.65 × 1300
Мощность двигателя, кВт	0.45
Привод	Клиноременной
Габариты, мм	680 × 400 × 320
Масса, кг	42



Серия **BS-100**

Ручной ленточнопильный станок

Стандартная комплектация

- Упор 350 мм
- Ленточное полотно
- Инструкция
- Инструмент для обслуживания

Дополнительные опции

Полотна для BS-100, шаг зуба по запросу

Размеры заготовок, мм

	90°	45°
	100	60
	100 × 150	60 × 110

Модель **BS-100**

Артикул	388001
Угол поворота пилы	от 0° до +45°
Скорость движения полотна, м/мин	45
Размер полотна, мм	13 × 0.65 × 1470
Мощность двигателя, кВт	0.375 (1-фазный)
Привод	Зубчатый
Габариты, мм	720 × 370 × 460
Масса, кг	26

Преимущества

- Оснащен стационарными тисками
- Поворотная рама для резки под углом
- Рычаг быстрой доводки на тисках
- Ручное натяжение полотна
- Подшипники направляющих блоков увеличивают срок службы ленточной пилы и качество резки

45

Скорость полотна, м/мин

13

Высота полотна, мм

Серия **BS-115**

Ручной ленточнопильный станок

Стандартная комплектация

- Подставка, колеса – 2 шт.
- Ленточное полотно
- Стол для вертикального пиления

Дополнительные опции

Полотна для BS-115, шаг зуба по запросу

Размеры заготовок, мм

	90°	45°
	115	100
	100 × 150	60 × 110

Модель **BS-115**

Артикул	388002
Угол поворота пилы	от 0° до +45°
Скорость движения полотна, м/мин	20, 29, 50
Размер полотна, мм	13 × 0.6 × 1540
Мощность двигателя, кВт	0.55 (1-фазный)
Привод	Клиноременной
Габариты, мм	970 × 460 × 460
Масса, кг	68

Преимущества

- Пильную раму возможно установить в вертикальном положении
- Поворот губок тисков для резки под углом
- Ременная передача и поворотные тиски
- Устойчивая конструкция с транспортировочными колесами
- Регулируемая пружина натяжения

20-50

Скорость полотна, м/мин

13

Высота полотна, мм

Серия **SBS-125G**

Ручной ленточнопильный станок

Стандартная комплектация

- Упор 250 мм
- Ленточное полотно
- Инструкция

Дополнительные опции

Полотна для SBS-125G, шаг зуба по запросу

Размеры заготовок, мм

	90°	45°
	125	76
	130 × 125	76 × 76

Модель **SBS-125G**

Артикул	12010125
Угол поворота пилы	от 0° до +45°
Скорость движения полотна, м/мин	38-80
Размер полотна, мм	13 × 0.65 × 1435
Мощность двигателя, кВт	0.4 (1-фазный)
Привод	Зубчатый
Габариты, мм	720 × 380 × 450
Масса, кг	26

Преимущества

- Движение ленты через зубчатый привод
- Высокое качество и точность распила
- Плавная регулировка скорости вращения
- Поворотная рама для резки под углом
- Подшипники направляющих блоков увеличивают срок службы ленточной пилы
- Малая энергоемкость

38-80

Скорость полотна, м/мин

13

Высота полотна, мм

Серия **BS-150**

Ручной ленточнопильный станок

Стандартная комплектация

- Упор
- Ленточное полотно
- Инструкция

Дополнительные опции

Полотна для BS-150, шаг зуба по запросу

Размеры заготовок, мм

	90°	45°	60°
	150	90	50
	150 × 85	80 × 120	50 × 60

Модель **BS-150**

Артикул	388101
Угол поворота пилы	от 0° до +60°
Скорость движения полотна, м/мин	66-85
Размер полотна, мм	20 × 0.9 × 1735
Мощность двигателя, кВт	2 (1-фазный)
Привод	Зубчатый
Габариты, мм	900 × 350 × 450
Масса, кг	34

Преимущества

- Поворотная рама для резки под углом
- Литая алюминиевая рама станка
- Небольшой вес и компактные габариты
- Движение ленты осуществляется через мощный мотор-редуктор с плавной регулировкой скорости

66-85

Скорость полотна, м/мин

20

Высота полотна, мм



Серия **SBS-150G**

Ручной ленточнопильный станок

Стандартная комплектация

- Упор, тумба, ленточное полотно
- Система СОЖ, инструкция

Дополнительные опции

Артикул

Концентрат СОЖ, 10 литров 100371

Рольганг STALEX 1500, 2000, 3000 мм

Полотна для SBS-150G, шаг зуба по запросу

Размеры заготовок, мм

	90°	45°	60°
	150	115	70
	150 × 180	150 × 115	–

Модель **SBS-150G**

Артикул	12010152
Угол поворота пилы	от 0° до +60°
Скорость движения полотна, м/мин	34
Размер полотна, мм	13 × 0.9 × 1735
Мощность двигателя, кВт	0.5 (1-фазный)
Привод	Зубчатый
Габариты, мм	930 × 470 × 480
Масса, кг	58

Преимущества

- Движение ленты через зубчатый привод
- Высокое качество и точность распила
- Регулируемая подача СОЖ в зону резки
- В рабочей зоне резки полотно точно ведётся двумя направляющими головками
- Малая энергоёмкость
- Поворотная рама для резки под углом

34
Скорость полотна, м/мин13
Высота полотна, ммСерия **BS-215G**

Ручной ленточнопильный станок

Стандартная комплектация

- Упор, тумба, ленточное полотно
- Система СОЖ, инструкция

Дополнительные опции

Артикул

Концентрат СОЖ, 10 литров 100371

Рольганг STALEX 1500, 2000, 3000 мм

Полотна для BS-215G, шаг зуба по запросу

Размеры заготовок, мм

	90°	45°
	150	120
	200 × 120	130 × 90

Модель **BS-215G**

Артикул	388118
Угол поворота пилы	от 0° до +45°
Скорость движения полотна, м/мин	40, 80
Размер полотна, мм	20 × 0.9 × 2060
Мощность двигателя, кВт	0.6 / 0.85 (3-фазный)
Привод	Зубчатый
Габариты, мм	1250 × 720 × 1200
Масса, кг	212

Преимущества

- Тиски с системой быстрого отвода
- Движение ленты через зубчатый привод
- Высокое качество и точность распила
- Регулируемая подача СОЖ в зону резки
- Малая энергоёмкость
- Поворотная рама для резки под углом
- Пружина натяжения рамы

40/80
Скорость полотна, м/мин20
Высота полотна, ммСерия **BS-128**

Станок ленточнопильный с гидроразгрузкой

Стандартная комплектация

- Упор, тумба, ленточное полотно
- Стол вертикального распила
- Инструкция

Дополнительные опции

Артикул

Концентрат СОЖ, 10 литров 100371

Рольганг STALEX 1500, 2000, 3000 мм

Полотна для BS-125HDR, шаг зуба по запросу

Размеры заготовок, мм

	-45°	90°	45°	60°
	90	128	95	44
	75 × 90	128 × 150	75 × 95	44 × 56

Модель **BS-128HDR** **BS-128HDRA**

Артикул	388005	388005A-3PH
Угол поворота пилы	от -45° до +60°	от -45° до +60°
Скорость движения полотна, м/мин	20, 29, 50	20, 29, 50
Размер полотна, мм	13 × 0.65 × 1640	12.5 × 0.6 × 1638
Мощность двигателя, кВт	0.375 (1-фазный)	0.375 (3-фазный)
Привод	Клиноременной	Клиноременной
Габариты, мм	960 × 540 × 610	960 × 540 × 1200
Масса, кг	85	90

Преимущества

- Быстрая система регулировки зажима
- Поворотная рама для резки под углом
- Направляющие подшипники полотна
- Пильную раму возможно установить в вертикальном положении
- Концевик отключения станка в нижнем положении рамы

20-50
Скорость полотна, м/мин13
Высота полотна, ммСерия **BS-170G**

Станок ленточнопильный с гидроразгрузкой

Стандартная комплектация

- Упор, тумба, ленточное полотно
- Система СОЖ, инструкция и инструмент

Дополнительные опции

Артикул

Концентрат СОЖ, 10 литров 100371

Рольганг STALEX 1500, 2000, 3000 мм

Полотна для BS-170, шаг зуба по запросу

Размеры заготовок, мм

	90°	45°	60°
	170	120	70
	170 × 200	110 × 110	60 × 60

Модель **BS-170G**

Артикул	388016
Угол поворота пилы	от 0° до +60°
Скорость движения полотна, м/мин	39, 72
Размер полотна, мм	20 × 0.9 × 2085
Мощность двигателя, кВт	0.75 / 1.1 (3-фазный)
Привод	Зубчатый
Габариты, мм	1250 × 720 × 1000
Масса, кг	170

Преимущества

- Мотор-редуктор с 2-мя режимами
- Поворотная рама для резки под углом
- Тиски с системой быстрой доводки
- Литая чугунная рама
- Регулировка скорости опускания рамы
- Пружина для облегчения поднятия рамы
- Отключение станка при снятом кожухе

39/72
Скорость полотна, м/мин20
Высота полотна, мм

Серия **BS-712**

Станки ленточнопильные с гидроразгрузкой

Стандартная комплектация

- Упор, тумба, ленточное полотно
- Система СОЖ, колеса, инструкция

Дополнительные опции

Дополнительные опции	Артикул
Прижим для пакетной резки	AP-BS-712N
Концентрат СОЖ, 10 литров	100371
Рольганг STALEX 1500, 2000, 3000 мм	
Полотна для BS-712, шаг зуба по запросу	

Размеры заготовок, мм

	90°	45°
	178	127
	178 × 305	120 × 125

Модель	BS-712N	BS-712G
Артикул	388006	388018
Угол поворота пилы	от 0° до +45°	от 0° до +45°
Скорость движения полотна, м/мин	22, 34, 49, 64	29, 59, 87
Размер полотна, мм	20 × 0.9 × 2362	20 × 0.9 × 2362
Мощность двигателя, кВт	0.75 (3-фазный)	0.75 (3-фазный)
Привод	Клиноременной	Зубчатый
Габариты, мм	1250 × 450 × 1150	1290 × 540 × 1150
Масса, кг	145	170

Преимущества

- Регулировка скорости опускания рамы
- Механическая щетка для очистки полотна
- Пильную раму возможно установить в вертикальном положении
- Подвижная направляющая с роликовыми подшипниками натяжения полотна
- Поворот губок тисков для резки под углом

	22-87		20
Скорость полотна, м/мин		Высота полотна, мм	

Серия **BS-712**

Станки ленточнопильные с гидроразгрузкой

Стандартная комплектация

- Упор, тумба, ленточное полотно
- Система СОЖ, колеса, инструкция

Дополнительные опции

Дополнительные опции	Артикул
Прижим для пакетной резки	AP-BS-712R
Концентрат СОЖ, 10 литров	100371
Рольганг STALEX 1500, 2000, 3000 мм	
Полотна для BS-712, шаг зуба по запросу	

Размеры заготовок, мм

	90°	45°
	178	127
	178 × 210	85 × 140

Модель	BS-712R	BS-712GR
Артикул	388008	388009
Угол поворота пилы	от 0° до +45°	от 0° до +45°
Скорость движения полотна, м/мин	22, 34, 49, 64	29, 59, 87
Размер полотна, мм	20 × 0.9 × 2362	20 × 0.9 × 2362
Мощность двигателя, кВт	0.75 (3-фазный)	0.75 (3-фазный)
Привод	Клиноременной	Зубчатый
Габариты, мм	1290 × 730 × 1150	1320 × 770 × 1150
Масса, кг	170	175

Преимущества

- Регулировка скорости опускания рамы
- Механическая щетка для очистки полотна
- Пильную раму возможно установить в вертикальном положении
- Подвижная направляющая с роликовыми подшипниками натяжения полотна
- Регулировка угла поворота тисков
- Поворотная рама для резки под углом

	22-87		20
Скорость полотна, м/мин		Высота полотна, мм	

Серия **SBS-205**

Станок ленточнопильный с гидроразгрузкой

Стандартная комплектация

- Упор, тумба, ленточное полотно
- Стол вертикального распила
- Система СОЖ, колеса, инструкция

Дополнительные опции

Дополнительные опции	Артикул
Концентрат СОЖ, 10 литров	100371
Рольганг STALEX 1500, 2000, 3000 мм	
Полотна для SBS-205, шаг зуба по запросу	

Размеры заготовок, мм

	90°	45°
	205	143
	215 × 205	143 × 115

Модель	SBS-205
Артикул	12010205
Угол поворота пилы	от 0° до +45°
Скорость движения полотна, м/мин	24, 41, 61, 82
Размер полотна, мм	20 × 0.9 × 2360
Мощность двигателя, кВт	1.1 (1-фазный)
Привод	Клиноременной
Габариты, мм	1230 × 650 × 820
Масса, кг	227

Преимущества

- Поворотная рама для резки под углом
- Регулировка угла поворота рамы
- Плавное опускание пильной рамы
- Тиски с ручным зажимом и доводчиком
- Механическое натяжение ленты
- Литая чугунная рама

	24-82
Скорость полотна, м/мин	

	20
Высота полотна, мм	

Серия **BS-260G**

Станок ленточнопильный с гидроразгрузкой

Стандартная комплектация

- Упор, тумба, ленточное полотно
- Система СОЖ, инструкция и инструмент

Дополнительные опции

Дополнительные опции	Артикул
Прижим для пакетной резки	101503
Концентрат СОЖ, 10 литров	100371
Рольганг STALEX 1500, 2000, 3000 мм	
Полотна для BS-260G, шаг зуба по запросу	

Размеры заготовок, мм

	90°	45°	60°
	227	150	90
	230 × 190	150 × 125	85 × 85

Модель	BS-260G
Артикул	388017
Угол поворота пилы	от 0° до +60°
Скорость движения полотна, м/мин	36, 72
Размер полотна, мм	27 × 0.9 × 2455
Мощность двигателя, кВт	0.75 / 1.1 (3-фазный)
Привод	Зубчатый
Габариты, мм	1460 × 720 × 1100
Масса, кг	190

Преимущества

- Литая чугунная рама
- Прямой ролик подачи заготовки
- Подвижные направляющие с твердосплавными пластинками
- Регулировка скорости опускания рамы
- Поворотная рама для резки под углом
- Пружина для облегчения поднятия рамы

	39/72
Скорость полотна, м/мин	

	27
Высота полотна, мм	



Серия **BS-280G**

Станок ленточнопильный с гидроразгрузкой

Стандартная комплектация

- Упор, тумба, ленточное полотно
- Система СОЖ, инструкция

Дополнительные опции

Дополнительные опции	Артикул
Прижим для пакетной резки	101502
Концентрат СОЖ, 10 литров	100371
Рольганг STALEX 1500, 2000, 3000 мм	
Полотна для BS-280G, шаг зуба по запросу	

Размеры заготовок, мм

	90°	45°	60°
	220	160	110
	250 × 155	160 × 110	80 × 95

Модель **BS-280G**

Артикул	388119
Угол поворота пилы	от 0° до +60°
Скорость движения полотна, м/мин	40, 80
Размер полотна, мм	27 × 0.9 × 2450
Мощность двигателя, кВт	0.75 / 1.1 (3-фазный)
Привод	Зубчатый
Габариты, мм	1650 × 800 × 1500
Масса, кг	254

Преимущества

- Литая чугунная рама
- Прямой ролик подачи заготовки
- Подвижные направляющие с твердосплавными пластинками
- Регулировка скорости опускания рамы
- Поворотная рама для резки под углом
- Пружина для облегчения поднятия рамы

40/80

Скорость полотна, м/мин

27

Высота полотна, мм

Серия **BS-912**

Станки ленточнопильные с гидроразгрузкой

Стандартная комплектация

- Упор, тумба, ленточное полотно
- Система СОЖ, колеса, инструкция

Дополнительные опции

Дополнительные опции	Артикул
Прижим для пакетной резки	AP-BS-912B
Концентрат СОЖ, 10 литров	100371
Рольганг STALEX 1500, 2000, 3000 мм	
Полотна для BS-912, шаг зуба по запросу	

Размеры заготовок, мм

	90°	45°
	229	150
	178 × 305	120 × 150

Модель **BS-912B** **BS-912G**

Артикул	388010	388011
Угол поворота пилы	от 0° до +45°	от 0° до +45°
Скорость движения полотна, м/мин	26, 50, 73, 95	31, 65, 95
Размер полотна, мм	27 × 0.9 × 2655	27 × 0.9 × 2655
Мощность двигателя, кВт	1.1 (3-фазный)	1.1 (3-фазный)
Привод	Клиноременной	Зубчатый
Габариты, мм	1540 × 590 × 1150	1550 × 600 × 1150
Масса, кг	190	183

Преимущества

- Механические тиски с рычагом быстрой доводки
- Лампа освещения рабочей зоны
- Точность движения ленты за счет роликовых подшипников и твердосплавных пластин
- Датчик выключения станка в нижнем положении
- Щетка для снятия стружки с полотна
- Поворот губок тисков для резки под углом

26-95

Скорость полотна, м/мин

27

Высота полотна, мм

Серия **BS-912GR**

Станок ленточнопильный с гидроразгрузкой

Стандартная комплектация

- Упор, тумба, ленточное полотно
- Система СОЖ, колеса, инструкция

Дополнительные опции

Дополнительные опции	Артикул
Прижим для пакетной резки	AP-BS-912GR
Концентрат СОЖ, 10 литров	100371
Рольганг STALEX 1500, 2000, 3000 мм	
Полотна для BS-912GR, шаг зуба по запросу	

Размеры заготовок, мм

	90°	45°
	229	150
	178 × 305	120 × 150

Модель **BS-912GR**

Артикул	388011
Угол поворота пилы	от 0° до +45°
Скорость движения полотна, м/мин	31, 65, 95
Размер полотна, мм	27 × 0.9 × 2655
Мощность двигателя, кВт	1.1 (3-фазный)
Привод	Зубчатый
Габариты, мм	1550 × 600 × 1150
Масса, кг	183

Преимущества

- Точность движения ленты за счет роликовых подшипников и твердосплавных пластин
- Механические тиски с рычагом быстрой доводки
- Поворотная рама для резки под углом
- Лампа освещения рабочей зоны
- Датчик выключения станка в нижнем положении
- Щетка для снятия стружки с полотна

26-95

Скорость полотна, м/мин

27

Высота полотна, мм

Серия **BS-916V**

Станок ленточнопильный с гидроразгрузкой

Стандартная комплектация

- Упор, тумба, ленточное полотно
- Система СОЖ, инструкция и инструмент

Дополнительные опции

Дополнительные опции	Артикул
Прижим для пакетной резки	101508
Концентрат СОЖ, 10 литров	100371
Рольганг STALEX 1500, 2000, 3000 мм	
Полотна для BS-912V, шаг зуба по запросу	

Размеры заготовок, мм

	90°	45°
	229	150
	127 × 405	150 × 190

Модель **BS-916V**

Артикул	388014
Угол поворота пилы	от 0° до +45°
Скорость движения полотна, м/мин	18-102
Размер полотна, мм	27 × 0.9 × 3035
Мощность двигателя, кВт	1.5 (3-фазный)
Привод	Клиноременной
Габариты, мм	1800 × 770 × 1140
Масса, кг	300

Преимущества

- Гидравлическая система подачи
- Ручное натяжение ленты, маховик со шкалой
- Поворот губок тисков для резки под углом
- Выключатель при окончании распила
- Съемный поддон для сбора стружки
- Твердосплавные пластины и подшипники
- Щетка для снятия стружки с полотна
- Лампа освещения рабочей зоны

18-102

Скорость полотна, м/мин

27

Высота полотна, мм



Серия **BS-315G**

Станок ленточнопильный с гидроразгрузкой

Стандартная комплектация

- Упор, тумба, ленточное полотно
- Система СОЖ, инструкция

Дополнительные опции

Дополнительные опции	Артикул
Прижим для пакетной резки	AP-BS-315G
Концентрат СОЖ, 10 литров	100371
Рольганг STALEX 1500, 2000, 3000 мм	
Полотна для BS-315G, шаг зуба по запросу	

Размеры заготовок, мм

	90°	±45°	60°
	230	210	130
	315 × 170	210 × 170	130 × 130

Модель **BS-315G**

Артикул	388122
Угол поворота пилы	от -45° до +60°
Скорость движения полотна, м/мин	40, 80
Размер полотна, мм	27 × 0.9 × 2825
Мощность двигателя, кВт	0.75 / 1.1 (3-фазный)
Привод	Зубчатый
Габариты, мм	1600 × 800 × 1500
Масса, кг	350

Преимущества

- Подвижные направляющие с твердосплавными пластинками
- Прямой ролик подачи заготовки
- Плавная регулировка опускания рамы
- Поворотная рама для резки под углом
- Механическая щетка для очистки полотна
- Лампа освещения рабочей зоны

40/80

Скорость полотна, м/мин

27

Высота полотна, мм

Серия **BS-315GD**

Станок ленточнопильный с гидроразгрузкой

Стандартная комплектация

- Упор, тумба, ленточное полотно
- Система СОЖ
- Инструкция

Дополнительные опции

Дополнительные опции	Артикул
Концентрат СОЖ, 10 литров	100371
Рольганг STALEX 1500, 2000, 3000 мм	
Полотна для BS-315GD, шаг зуба по запросу	

Размеры заготовок, мм

	90°	±45°	60°
	255	230	150
	315 × 190	210 × 190	130 × 150

Модель **BS-315GD**

Артикул	388122/GD
Угол поворота пилы	от -45° до +60°
Скорость движения полотна, м/мин	40-80
Размер полотна, мм	27 × 0.9 × 2825
Мощность двигателя, кВт	0.75 / 1.1 (3-фазный)
Привод	Зубчатый
Габариты, мм	1600 × 800 × 1500
Масса, кг	350

Преимущества

- Литая чугунная рама, поворотный стол
- Плавная регулировка опускания пильной рамы
- Тиски механические с ручным зажимом
- Подвижная направляющая с твердосплавными пластинками
- Поворотная рама для резки под углом

40-80

Скорость полотна, м/мин

27

Высота полотна, мм

Серия **BS-1018B**

Станок ленточнопильный с гидроразгрузкой

Стандартная комплектация

- Упор, тумба, ленточное полотно
- Система СОЖ, инструкция

Дополнительные опции

Дополнительные опции	Артикул
Прижим для пакетной резки	AP-BS-1018B
Концентрат СОЖ, 10 литров	100371
Рольганг STALEX 1500, 2000, 3000 мм	
Полотна для BS-1018, шаг зуба по запросу	

Размеры заготовок, мм

	90°	45°
	254	150
	127 × 457	150 × 190

Модель **BS-1018B**

Артикул	388015
Угол поворота пилы	от 0° до +45°
Скорость движения полотна, м/мин	26, 50, 73, 95
Размер полотна, мм	27 × 0.9 × 3280
Мощность двигателя, кВт	1.5 (3-фазный)
Привод	Клиноременной
Габариты, мм	1830 × 830 × 1150
Масса, кг	310

Преимущества

- Поворот губок тисков для резки под углом
- Регулировка угла поворота вдоль шкалы
- Механическая дисковая щетка
- Датчик выключения станка в нижнем положении
- Подвижные направляющие с твердосплавными пластинками
- Гидравлическая система подачи
- Пружина для облегчения поднятия рамы

26-95

Скорость полотна, м/мин

27

Высота полотна, мм

Серия **BS-1018R**

Станок ленточнопильный с гидроразгрузкой

Стандартная комплектация

- Упор, тумба, ленточное полотно
- Система СОЖ, инструкция

Дополнительные опции

Дополнительные опции	Артикул
Прижим для пакетной резки	AP-BS-1018R
Концентрат СОЖ, 10 литров	100371
Рольганг STALEX 1500, 2000, 3000 мм	
Полотна для BS-1018R, шаг зуба по запросу	

Размеры заготовок, мм

	90°	45°
	254	170
	160 × 406	160 × 190

Модель **BS-1018R**

Артикул	388116
Угол поворота пилы	от 0° до +45°
Скорость движения полотна, м/мин	26, 50, 73, 95
Размер полотна, мм	27 × 0.9 × 3215
Мощность двигателя, кВт	1.5 (3-фазный)
Привод	Клиноременной
Габариты, мм	1890 × 840 × 1340
Масса, кг	300

Преимущества

- Поворотная рама для резки под углом
- Регулировка угла поворота вдоль шкалы
- Механическая дисковая щетка
- Датчик выключения станка в нижнем положении
- Подвижные направляющие с твердосплавными пластинками
- Гидравлическая система подачи
- Пружина для облегчения поднятия рамы

26-95

Скорость полотна, м/мин

27

Высота полотна, мм



Серия **BS-1018T**

Станок ленточнопильный с гидроразгрузкой

Стандартная комплектация

- Упор, тумба, ленточное полотно
- Система СОЖ
- Инструкция

Дополнительные опции	Артикул
Концентрат СОЖ, 10 литров	100371
Рольганг STALEX 1500, 2000, 3000 мм	
Полотна для BS-1018T, шаг зуба по запросу	

Размеры заготовок, мм

	-45°	90°	45°	60°
	260	260	260	140
	260×130	260×430	300×200	155×125

Модель	BS-1018T
Артикул	388061
Угол поворота пилы	от -45° до +60°
Скорость движения полотна, м/мин	24, 52, 78, 109
Размер полотна, мм	27 × 0.9 × 3660
Мощность двигателя, кВт	1.5 (3-фазный)
Привод	Зубчатый
Габариты, мм	2212 × 1080 × 1220
Масса, кг	466

Преимущества

- Поворотная рама для резки под углом
- Концевые выключатели при открытии крышек
- Механическая дисковая щетка
- Датчик выключения станка в нижнем положении
- Подвижные направляющие с твердосплавными пластинками
- Гидравлическая система подачи
- Пружина для облегчения поднятия рамы

24-109

Скорость полотна, м/мин

27

Высота полотна, мм

Серия **SBS-250G**

Станок ленточнопильный с гидроразгрузкой

Стандартная комплектация

- Упор, тумба, ленточное полотно
- Система СОЖ
- Инструкция

Дополнительные опции	Артикул
Концентрат СОЖ, 10 литров	100371
Рольганг STALEX 1500, 2000, 3000 мм	
Полотна для SBS-250G, шаг зуба по запросу	

Размеры заготовок, мм

	-45°	90°	45°	60°
	150	250	200	120
	130×130	310×240	190×170	120×95

Модель	SBS-250G
Артикул	12010250
Угол поворота пилы	от -45° до +60°
Скорость движения полотна, м/мин	36, 72
Размер полотна, мм	27 × 0.9 × 2725
Мощность двигателя, кВт	0.75 / 1.5 (3-фазный)
Привод	Зубчатый
Габариты, мм	1600 × 720 × 1050
Масса, кг	330

Преимущества

- Твердосплавные направляющие пластины и роликовые подшипники
- Регулировка угла поворота вдоль шкалы
- Плавная регулировка опускания пильной рамы
- Тиски с ручным зажимом, и доводчиком
- Натяжение ленты с концевиком и тензометром
- Поворотная рама для резки под углом

36/72

Скорость полотна, м/мин

27

Высота полотна, мм

Серия **BS-2114**

Станки ленточнопильные с гидроразгрузкой

Стандартная комплектация

- Упор, тумба, ленточное полотно
- Система СОЖ
- Инструкция

Дополнительные опции	Артикул
Концентрат СОЖ, 10 литров	100371
Рольганг STALEX 1500, 2000, 3000 мм	
Полотна для BS-2114, шаг зуба по запросу	

Размеры заготовок, мм

	90°	45°	60°
	400	340	150
	550 × 360	400 × 340	250 × 200

Модель	BS-2114T	BS-2114TH
Артикул	388065	388066
Угол поворота пилы	от 0° до +60°	от 0° до +60°
Скорость движения полотна, м/мин	48, 70	48, 70
Размер полотна, мм	34 × 1.1 × 4405	34 × 1.1 × 4405
Мощность двигателя, кВт	2.2 / 2.8 (3-фазный)	2.2 / 2.8 (3-фазный)
Привод	Зубчатый	Зубчатый
Габариты, мм	2300 × 830 × 1580	2300 × 830 × 1580
Масса, кг	580	630

Преимущества

- Поворотная рама для резки под углом
- Гидравлическая система опускания рамы
- Гидравлическая система подъема (для BS-2114TH)
- Регулируемый мерный упор для заготовок
- Подвижные направляющие с твердосплавными пластинками
- Концевой выкл. маховика натяжения полотна
- Скользящие тиски с быстрым зажатием заготовки

48/70

Скорость полотна, м/мин

34

Высота полотна, мм

Серия **BS-315GFH-JC**

Полуавтоматический ленточнопильный станок

Стандартная комплектация

- Упор, тумба, ленточное полотно
- Система СОЖ
- Инструкция

Дополнительные опции	Артикул
Концентрат СОЖ, 10 литров	100371
Рольганг STALEX 1500, 2000, 3000 мм	
Полотна для BS-315GFH, шаг зуба по запросу	

Размеры заготовок, мм

	90°	±45°	60°
	250	210	130
	315 × 230	210 × 170	130 × 130

Модель	BS-315GFH-JC
Артикул	388124-JC/D250mm
Угол поворота пилы	от -45° до +60°
Скорость движения полотна, м/мин	40-96
Размер полотна, мм	27 × 0.9 × 2825
Мощность двигателя, кВт	0.75 / 1.1 (3-фазный)
Привод	Зубчатый
Габариты, мм	1630 × 900 × 1550
Масса, кг	400

Преимущества

- Поворотная рама для резки под углом
- Автоматический подъем и опускание рамы
- Предохранительные концевики на кожухе маховика и на лезвии
- Термозащита электродвигателя
- Тиски гидравлические с возможностью быстрого зажима заготовок
- Точная регулировка полотна за счет конических подшипников и твердосплавных пластин
- Дисковая щетка для очистки полотна от стружки

40-96

Скорость полотна, м/мин

27

Высота полотна, мм



Серия **BS-1018TH**

Полуавтоматический ленточнопильный станок

Стандартная комплектация

- Упор, тумба, ленточное полотно
- Система СОЖ
- Инструкция

Дополнительные опции	Артикул
Концентрат СОЖ, 10 литров	100371
Рольганг STALEX 1500, 2000, 3000 мм	
Полотна для BS-1018TH, шаг зуба по запросу	

Размеры заготовок, мм

	-45°	90°	45°	60°
	260	260	260	155
	250x130	260x430	300x200	125x125

Модель	BS-1018TH
Артикул	388063
Угол поворота пилы	от -45° до +60°
Скорость движения полотна, м/мин	24, 52, 78, 109
Размер полотна, мм	27 x 0.9 x 3660
Мощность двигателя, кВт	1.5 (3-фазный)
Привод	Клиноременной
Габариты, мм	2120 x 1310 x 1220
Масса, кг	515

Преимущества

- Подвижные направляющие с твердосплавными пластинками
- Поворотная рама для резки под углом
- Гидравлическая система опускания рамы
- Гидравлические тиски станка имеют закаленный и отшлифованный червяк и бронзовое червячное колесо, для длительного срока эксплуатации
- Концевые выключатели при открытии крышек

24-109

Скорость полотна, м/мин

27

Высота полотна, мм

Серия **BS-460G-JC**

Полуавтоматические ленточнопильные станки

Стандартная комплектация

- Упор, тумба, ленточное полотно
- Система СОЖ
- Инструкция

Дополнительные опции	Артикул
Концентрат СОЖ, 10 литров	100371
Рольганг STALEX 1500, 2000, 3000 мм	
Полотна для BS-460G-JC, шаг зуба по запросу	

Размеры заготовок, мм

	90°	±45°	60°
	330	305	205
	460 x 250	305 x 250	205 x 250

Модель	BS-460G-JC	BS-460G-JC Servo
Артикул	388125-JC	388125-JC/3.7kW
Угол поворота пилы	от -45° до +60°	от -45° до +60°
Скорость движения полотна, м/мин	40, 80	19-94
Размер полотна, мм	27 x 0.9 x 3960	34 x 1.1 x 3960
Мощность двигателя, кВт	1.5 / 2.2 (3-фазный)	3.7 (3-фазный)
Привод	Зубчатый	Зубчатый
Габариты, мм	2310 x 1130 x 1630	2310 x 1130 x 1630
Масса, кг	900	900

Преимущества

- Автоматический подъем и опускание рамы
- Предохранительные концевики на кожухе маховика и лезвии
- Точная регулировка полотна за счет конических подшипников и твердосплавных пластин
- Термозащита электродвигателя
- Гидравлические тиски с быстрым зажимом
- Дисковая щетка для очистки полотна от стружки
- Плавная регулировка скорости (BS-460G-JC Servo)

19-94

Скорость полотна, м/мин

34

Высота полотна, мм

Серия **S-620**

Полуавтоматический ленточнопильный станок

Стандартная комплектация

- Упор, тумба, ленточное полотно
- Система СОЖ
- Инструкция

Дополнительные опции	Артикул
Концентрат СОЖ, 10 литров	100371
Рольганг STALEX 1500, 2000, 3000 мм	
Полотна для S-620, шаг зуба по запросу	

Размеры заготовок, мм

	90°	±45°	±60°
	440	400	280
	620 x 440	400 x 400	280 x 280

Модель	S-620
Артикул	S-16
Угол поворота пилы	от -60° до +60°
Скорость движения полотна, м/мин	20-90
Размер полотна, мм	34 x 1.1 x 5200
Мощность двигателя, кВт	3 (3-фазный)
Привод	Зубчатый
Габариты, мм	3030 x 2120 x 1600
Масса, кг	1090

Преимущества

- Автоматический подъем и опускание рамы
- Точная регулировка полотна за счет конических подшипников и твердосплавных пластин
- Термозащита электродвигателя
- Дисковая щетка для очистки полотна от стружки
- Подсветка зоны резки
- Механическое натяжение полотна
- Гидравлические тиски с быстрым зажимом

20-90

Скорость полотна, м/мин

34

Высота полотна, мм

Серия **TBK-4228**

Полуавтоматический колонный ленточнопильный станок

Стандартная комплектация

- Регулируемый упор, ленточное полотно
- Мобильная стойка с роликом
- Система СОЖ
- Инструкция

Дополнительные опции	Артикул
Концентрат СОЖ, 10 литров	100371
Рольганг STALEX 1500, 2000, 3000 мм	
Полотна для TBK-4228, шаг зуба по запросу	

Размеры заготовок, мм

	90°
	280
	280 x 280

Модель	TBK-4228
Артикул	271210
Скорость движения полотна, м/мин	27, 45, 69
Размер полотна, мм	27 x 0.9 x 3505
Мощность двигателя, кВт	3 (3-х фазный)
Привод	Зубчатый + клиноременной
Габариты, мм	2200 x 1400 x 1600
Масса, кг	695

Преимущества

- Автоматический подъем и опускание рамы
- Тиски гидравлические с быстрым зажимом
- Увеличенная скорость подачи
- Подсветка зоны резки
- Точная регулировка полотна за счет конических подшипников и твердосплавных пластин
- Автоматическое отключение при завершении
- Предохранительные концевики

27-69

Скорость полотна, м/мин

27

Высота полотна, мм



Серия **TBK-4228A**

Полуавтоматический колонный ленточнопильный станок

Стандартная комплектация

- Регулируемый упор, ленточное полотно
- Система СОЖ
- Инструкция

Дополнительные опции	Артикул
Концентрат СОЖ, 10 литров	100371
Рольганг STALEX 1500, 2000, 3000 мм	
Полотна для TBK-4228A, шаг зуба по запросу	

Размеры заготовок, мм

	90°	30°	45°
	280	260	170
	320 × 280	260 × 280	170 × 280

Модель	TBK-4228A
Артикул	271211
Угол поворота пилы	от 0° до +45°
Скорость движения полотна, м/мин	27, 45, 69
Размер полотна, мм	27 × 0.9 × 3625
Мощность двигателя, кВт	3 (3-х фазный)
Привод	Клиноременной
Габариты, мм	2150 × 1300 × 1600
Масса, кг	820

Преимущества

- Поворотный механизм рамы для резки под углом при двухколонной конструкции станка
- Автоматический подъем и опускание рамы
- Тиски гидравлические с быстрым зажимом
- Подсветка зоны резки
- Точная регулировка полотна за счет конических подшипников и твердосплавных пластин
- Автоматическое отключение при завершении



27-69

Скорость полотна, м/мин



27

Высота полотна, мм

Серия **BS-5030**

Полуавтоматический колонный ленточнопильный станок

Стандартная комплектация

- Регулируемый упор, ленточное полотно
- Система СОЖ
- Инструкция

Дополнительные опции	Артикул
Прижим для пакетной резки	100964
Концентрат СОЖ, 10 литров	100371
Рольганг STALEX 1500, 2000, 3000 мм	
Полотна для BS-5030, шаг зуба по запросу	

Размеры заготовок, мм

	90°
	300
	500 × 300

Модель	BS-5030
Артикул	388156
Скорость движения полотна, м/мин	30, 50, 75, 90
Размер полотна, мм	34 × 1.1 × 4180
Мощность двигателя, кВт	3 (3-х фазный)
Привод	Клиноременной
Габариты, мм	2050 × 1100 × 1350
Масса, кг	1150

Преимущества

- Автоматический подъем и опускание рамы
- Датчик выключения станка в нижнем положении и поднятия рамы в верхнее положение
- Предохранительные концевики на кожухе маховика и лезвии
- Тиски гидравлические с быстрым зажимом
- Дисковая щетка очистки полотна от стружки
- Точная регулировка полотна за счет конических подшипников и твердосплавных пластин
- Сенсорный дисплей и подсветка зоны резки
- Индикатор повреждения станка и полотна



30-90

Скорость полотна, м/мин



34

Высота полотна, мм

Серия **TGK-4235**

Полуавтоматический колонный ленточнопильный станок

Стандартная комплектация

- Упор, тумба, ленточное полотно
- Вспомогательный стол с роликом
- Стойка для длинных заготовок
- Система СОЖ, инструкция

Дополнительные опции	Артикул
Концентрат СОЖ, 10 литров	100371
Рольганг STALEX 1500, 2000, 3000 мм	
Полотна для TGK-4235, шаг зуба по запросу	

Размеры заготовок, мм

	90°
	350
	350 × 350

Модель	TGK-4235
Артикул	271202
Скорость движения полотна, м/мин	45, 69
Размер полотна, мм	34 × 1.1 × 4115
Мощность двигателя, кВт	2.2 / 2.8 (3-х фазный)
Привод	Зубчатый
Габариты, мм	2130 × 1150 × 1730
Масса, кг	775

Преимущества

- Автоматический подъем и опускание рамы
- Точная регулировка полотна за счет конических подшипников и твердосплавных пластин
- Тиски гидравлические с быстрым зажимом
- Увеличенная скорость подачи
- Подсветка зоны резки
- Гидравлическое натяжение полотна
- Автоматическое отключение при завершении
- Вспомогательный стол с роликом подачи



45/69

Скорость полотна, м/мин



34

Высота полотна, мм

Серия **TGK-4240**

Полуавтоматический колонный ленточнопильный станок

Стандартная комплектация

- Упор, тумба, ленточное полотно
- Вспомогательный стол с роликом
- Стойка для длинных заготовок
- Система СОЖ
- Инструкция

Дополнительные опции	Артикул
Концентрат СОЖ, 10 литров	100371
Полотна для TGK-4240, шаг зуба по запросу	

Размеры заготовок, мм

	90°
	400
	400 × 400

Модель	TGK-4240
Артикул	271203
Скорость движения полотна, м/мин	35, 56
Размер полотна, мм	41 × 1.3 × 5000
Мощность двигателя, кВт	3 / 4 (3-х фазный)
Привод	Зубчатый
Габариты, мм	2690 × 1340 × 2150
Масса, кг	1330

Преимущества

- Автоматический подъем и опускание рамы
- Точная регулировка полотна за счет конических подшипников и твердосплавных пластин
- Тиски гидравлические с быстрым зажимом
- Увеличенная скорость подачи
- Подсветка зоны резки
- Гидравлическое натяжение полотна
- Автоматическое отключение при завершении
- Вспомогательный стол с роликом подачи



35/56

Скорость полотна, м/мин



41

Высота полотна, мм



Серия **SBS-4070**

Полуавтоматический колонный ленточнопильный станок

Стандартная комплектация

- Упор, тумба
- Ленточное полотно
- Рольганг 1 м
- Система СОЖ
- Инструкция

Преимущества

- Автоматический подъем и опускание рамы
- Точная регулировка полотна за счет конических подшипников и твердосплавных пластин
- Термозащита электродвигателя
- Тиски гидравлические с быстрым зажимом
- Дисковая щетка для очистки полотна от стружки
- 5 скоростей вращения полотна
- Подсветка зоны резки

26-89

Скорость полотна, м/мин

41

Высота полотна, мм



Дополнительные опции	Артикул
Концентрат СОЖ, 10 литров	100371
Полотна для SBS-4070, шаг зуба по запросу	

Размеры заготовок, мм	
	90°
	400
	700 × 400

Модель	SBS-4070
Артикул	12020407
Скорость движения полотна, м/мин	26, 35, 53, 71, 89
Размер полотна, мм	41 × 1.3 × 5080
Мощность двигателя, кВт	4 (3-х фазный)
Привод	Зубчатый
Габариты, мм	2750 × 2200 × 1750
Масса, кг	1810

Серия **H**

Полуавтоматические колонные ленточнопильные станки

Стандартная комплектация

- Упор, тумба, ленточное полотно
- Пульт станка PLC, лазерный луч
- Прижим пакетной резки (гидравлический)
- Система СОЖ, инструкция

Преимущества

- Стальная сварная конструкция
- Гидравлическое натяжение полотна
- Подача заготовок с помощью гидравлики
- Электрокомпоненты – Siemens, Schneider
- Автоматический конвейер сбора стружки
- Дисковая щетка очистки полотна
- Произведен по стандартам CE

20-80

Скорость полотна, м/мин

41

Высота полотна, мм



Дополнительные опции	Артикул
Концентрат СОЖ, 10 литров	100371
Рольганг STALEX 1500, 2000, 3000 мм	
Полотна для серии H, шаг зуба по запросу	

Размеры заготовок, мм			
	H-5033	H-7043	H-7053
	330	430	530
	500 × 330	700 × 430	700 × 530

Модель	H-5033	H-7043	H-7053
Артикул	102528	102529	102530
Скорость движения полотна, м/мин	20-80	20-80	20-80
Размер полотна, мм	34 × 1.1 × 4220	41 × 1.3 × 5750	41 × 1.3 × 6650
Мощность двигателя, кВт	4 (3-фазный)	7.5 (3-фазный)	7.5 (3-фазный)
Привод	Зубчатый	Зубчатый	Зубчатый
Габариты, мм	1300 × 2500 × 1500	1350 × 3150 × 1700	1400 × 3250 × 2000
Масса, кг	1400	2200	2700

Серия **SBS-650**

Полуавтоматический колонный ленточнопильный станок

Стандартная комплектация

- Ленточное полотно
- Система СОЖ
- Инструкция

Преимущества

- Автоматический подъем и опускание рамы
- Гидравлическая бесступенчатая регулировка движения рамы
- Точная регулировка полотна за счет конических подшипников и твердосплавных пластин
- Тиски гидравлические с быстрым зажимом

20-75

Скорость полотна, м/мин

41

Высота полотна, мм



Дополнительные опции	Артикул
Концентрат СОЖ, 10 литров	100371
Полотна для SBS-650, шаг зуба по запросу	

Размеры заготовок, мм	
	90°
	650
	650 × 650

Модель	SBS-650
Артикул	12020650
Скорость движения полотна, м/мин	20, 45, 65
Размер полотна, мм	41 × 1.25 × 6860
Мощность двигателя, кВт	5.5 (3-х фазный)
Привод	Зубчатый
Габариты, мм	3270 × 1580 × 2160
Масса, кг	5000

Серия **BS-460GBA**

Автоматический ленточнопильный станок

Стандартная комплектация

- Ленточное полотно, рольганг
- Сенсорный экран панели управления
- Система СОЖ
- Инструкция

Преимущества

- Поворот рамы происходит на угол кратный 1°
- Автоматический подъем и опускание рамы
- ЧПУ станка строится на PLC контроллере
- Точная регулировка полотна за счет конических подшипников и твердосплавных пластин
- Автоматическое подъем рамы при завершении
- Гидравлическая система регулирования усилия резки
- Прижим для пакетной резки (для BS-460GB-BC), при этом уменьшается высота заготовки

15-90

Скорость полотна, м/мин

34

Высота полотна, мм



Дополнительные опции	Артикул
Концентрат СОЖ, 10 литров	100371
Полотна для BS-460GBA, шаг зуба по запросу	

Размеры заготовок, мм			
	90°	45°	60°
	330	305	205
	460 × 250	305 × 250	205 × 250

Модель	BS-460GBA
Артикул	388127A
Угол поворота рамы	от 0° до +60°
Скорость движения полотна, м/мин	15-90
Размер полотна, мм	34 × 1.1 × 3960
Мощность двигателя, кВт	1.5/2.2 (3-фазный)
Привод	Зубчатый
Габариты, мм	6470 × 2260 × 1450
Масса, кг	1250

Серия **TGK-4228B**

Автоматический колонный ленточнопильный станок

Стандартная комплектация

- Ленточное полотно
- Концевой ограничитель подачи (505 мм)
- Мобильная стойка с роликом
- Система СОЖ, инструкция

Дополнительные опции	Артикул
Концентрат СОЖ, 10 литров	100371
Рольганг STALEX 1500, 2000, 3000 мм	
Полотна для TGBK-4228B, шаг зуба по запросу	

Размеры заготовок, мм

	90°
	280
	280 × 280

Модель	TBK-4228B
Артикул	271212
Скорость движения полотна, м/мин	27, 45, 69
Размер полотна, мм	27 × 0.9 × 3505
Мощность двигателя, кВт	3 (3-х фазный)
Привод	Зубчатый + клиноременной
Габариты, мм	2240 × 1800 × 1630
Масса, кг	1010

Преимущества

- Автоматический подъем и опускание рамы
- Точная регулировка полотна за счет конических подшипников и твердосплавных пластин
- Тиски гидравлические с быстрым зажимом
- Подсветка зоны резки
- Автоматическое отключение при завершении
- Система быстрого подвода пильного полотна

27-69

Скорость полотна, м/мин

27

Высота полотна, мм

Серия **H-A**

Автоматические колонные ленточнопильные станки

Стандартная комплектация

- Ленточное полотно
- Пульт станка PLC, лазерный луч
- Прижим пакетной резки (гидравлический)
- Система СОЖ
- Инструкция

Дополнительные опции	Артикул
Концентрат СОЖ, 10 литров	100371
Полотна для серии H-A, шаг зуба по запросу	

Размеры заготовок, мм

	H-320A	H-420A	H-530A
	320	420	530
	320 × 320	420 × 420	530 × 530

Модель	H-320A	H-420A	H-530A
Артикул	102525	102526	102527
Скорость движения полотна, м/мин	10-80	10-80	10-80
Размер полотна, мм	34 × 1.1 × 4115	41 × 1.3 × 5150	41 × 1.3 × 6200
Мощность двигателя, кВт	4 (3-фазный)	7.5 (3-фазный)	7.5 (3-фазный)
Привод	Зубчатый	Зубчатый	Зубчатый
Габариты, мм	2250 × 2300 × 1550	2250 × 2630 × 1650	2250 × 3100 × 1950
Масса, кг	1650	2450	3050

Преимущества

- Подача заготовок с помощью гидравлики
- Автоматический конвейер сбора стружки
- Электрокомпоненты – Siemens, Schneider
- Гидравлическое натяжение полотна
- Дисковая щетка очистки полотна
- Произведен по стандартам CE
- Стальная сварная конструкция

10-80

Скорость полотна, м/мин

41

Высота полотна, мм

Серия **BS-350GA**

Автоматический колонный ленточнопильный станок

Стандартная комплектация

- Ленточное полотно
- Гидравлические прижимы
- Система СОЖ
- Инструкция

Дополнительные опции	Артикул
Концентрат СОЖ, 10 литров	100371
Полотна для BS-350GA, шаг зуба по запросу	

Размеры заготовок, мм

	90°	45°
	350	330
	500 × 350	330 × 350

Модель	BS-350GA
Артикул	388129B
Угол поворота рамы	от 0° до +45°
Скорость движения полотна, м/мин	0-60
Размер полотна, мм	34 × 1.1 × 4180
Мощность двигателя, кВт	3 (3-фазный)
Привод	Зубчатый
Габариты, мм	2230 × 2220 × 1700
Масса, кг	2700

Преимущества

- Поворот рамы происходит на угол кратный 1°
- Автоматический подъем и опускание рамы
- Точная регулировка полотна за счет конических подшипников и твердосплавных пластин
- ЧПУ станка строится на PLC контроллере
- Гидравлическая система регулирования усилия резки
- Автоматическое подъем рамы при завершении

0-60

Скорость полотна, м/мин

34

Высота полотна, мм

Серия **BS-415GA**

Автоматический колонный ленточнопильный станок

Стандартная комплектация

- Ленточное полотно
- Гидравлические прижимы
- Система СОЖ
- Инструкция

Дополнительные опции	Артикул
Концентрат СОЖ, 10 литров	100371
Полотна для BS-415GA, шаг зуба по запросу	

Размеры заготовок, мм

	90°	45°
	415	335
	500 × 415	265 × 415

Модель	BS-415GA
Артикул	388130A
Угол поворота рамы	от 0° до +45°
Скорость движения полотна, м/мин	0-55
Размер полотна, мм	34 × 1.1 × 4555
Мощность двигателя, кВт	3 (3-фазный)
Привод	Зубчатый
Габариты, мм	2230 × 2230 × 1730
Масса, кг	2780

Преимущества

- Поворот рамы происходит на угол кратный 1°
- Автоматический подъем и опускание рамы
- Точная регулировка полотна за счет конических подшипников и твердосплавных пластин
- ЧПУ станка строится на PLC контроллере
- Гидравлическая система регулирования усилия резки
- Автоматическое подъем рамы при завершении

0-55

Скорость полотна, м/мин

34

Высота полотна, мм



Серия **GZ-4250H**

Автоматический колонный ленточнопильный станок

Стандартная комплектация

- Ленточное полотно
- Гидравлические прижимы
- Система СОЖ
- Инструкция

Преимущества

- Опускание и подъем рамы осуществляется автоматически, длина подачи заготовки контролируется автоматически с ЧПУ
- Термозащита электродвигателя
- Гидравлические тиски с быстрым зажимом
- Механическое натяжение полотна
- Дисковая щетка для очистки полотна от стружки
- Сенсорный дисплей управления
- Подсветка зоны резки
- ЧПУ станка строится на PLC контроллере
- Точная регулировка полотна за счет конических подшипников и твердосплавных пластин
- Предохранительные концевики повреждения полотна

Дополнительные опции

Артикул

Концентрат СОЖ, 10 литров 100371

Полотна для GZ-4250, шаг зуба по запросу

40-90

Скорость полотна, м/мин

Размеры заготовок, мм

41

Высота полотна, мм

90°

500

500 × 500

Модель **GZ-4250H**

Артикул 102365

Скорость движения полотна, м/мин 40, 55, 70, 90

Размер полотна, мм 41 × 1.3 × 5700

Мощность двигателя, кВт 5.5 (3-х фазный)

Привод Клиноременной

Габариты, мм 3200 × 1450 × 1850

Масса, кг 3300

Серия **BS-600GA**

Автоматический колонный ленточнопильный станок

Стандартная комплектация

- Ленточное полотно, рольганг
- Гидравлические прижимы
- Система СОЖ
- Инструкция

Преимущества

- Поворот рамы происходит на угол кратный 1°
- Автоматический подъем и опускание рамы
- Точная регулировка полотна за счет конических подшипников и твердосплавных пластин
- ЧПУ станка строится на PLC контроллере
- Гидравлическая система регулирования усилия резки
- Автоматическое подъем рамы при завершении

Дополнительные опции

Артикул

Концентрат СОЖ, 10 литров 100371

Полотна для BS-600G, шаг зуба по запросу

0-100

Скорость полотна, м/мин

Размеры заготовок, мм

54

Высота полотна, мм

90° 45°

600 400

850 × 600 600 × 400

Модель **BS-600GA**

Артикул 388128A

Угол поворота рамы от 0° до +45°

Скорость движения полотна, м/мин 0-100

Размер полотна, мм 54 × 1.6 × 6685

Мощность двигателя, кВт 5.5 (3-фазный)

Привод Зубчатый

Габариты, мм 3550 × 2120 × 2660

Масса, кг 4900

Серия **VS**

Вертикальные ленточнопильные станки

Стандартная комплектация

- Упор, тумба, ленточное полотно
- Лампа дополнительного освещения
- Система СОЖ
- Инструкция
- Инструменты

Преимущества

- Воздушно-масляное охлаждение
- Плавная регулировка скорости (вариатор) с индикацией
- Прочная стальная конструкция
- Станок оснащен электросваркой 2.4 кВА, гильотиной, шлифовкой для ремонта полотна
- Возможность продольного распила заготовки

Дополнительные опции

Полотна для VS, шаг зуба по запросу

Размеры заготовок, мм

	VS-300	VS-400
	185 × 310	285 × 400

Модель **VS-300 VS-400**

Артикул 388200 388201

Угол наклона стола от -45° до +15° от -45° до +15°

Скорость движения полотна, м/мин 10-180 15-257

Длина полотна, мм 2885 3390-3467

Ширина полотна, мм 13 3-16

Мощность двигателя, кВт 0.55 1.5 (3-фазный)

Габариты, мм 960 × 650 × 1750 1070 × 800 × 2000

Масса, кг 275 310



Подбор шаза зубьев

Для резки труб

S, мм	20	40	60	80	100	120	150	200	300	400	500	600	700	800
2	14	14	14	14	14	14	10-14	10-14	8-12	8-12	6-10	6-10	5-8	5-8
3	14	14	10-14	10-14	10-14	10-14	8-12	8-12	6-10	6-10	5-8	5-8	5-8	4-6
4	14	14	10-14	10-14	8-12	8-12	8-12	8-12	5-8	5-8	4-6	4-6	4-6	4-6
5	14	10-14	10-14	10-14	8-12	8-12	8-12	6-10	5-8	5-8	4-6	4-6	4-6	4-6
6	14	10-14	10-14	8-12	8-12	8-12	8-12	5-8	5-8	4-6	4-6	4-6	3-4	3-4
8	14	10-14	8-12	8-12	8-12	6-10	6-10	5-8	4-6	4-6	4-6	4-6	3-4	3-4
10		8-12	6-10	6-10	6-10	5-8	5-8	4-6	4-6	4-6	3-4	3-4	3-4	3-4
12		8-12	6-10	6-10	5-8	5-8	4-6	4-6	4-6	3-4	3-4	3-4	2-3	2-3
15		8-12	6-10	5-8	5-8	4-6	4-6	4-6	3-4	3-4	3-4	2-3	2-3	2-3
20			6-10	5-8	4-6	4-6	4-6	3-4	3-4	3-4	2-3	2-3	2-3	2-3
30				4-6	4-6	4-6	3-4	3-4	3-4	2-3	2-3	2-3	2-3	2-3
50						3-4	3-4	3-4	2-3	2-3	2-3	2-3	2-3	2-3
75								2-3	2-3	2-3	2-3	2-3	1-4	1-4
100									2-3	2-3	1-4	1-4	1-4	1-4
150										2-3	1-4	1-4	1-4	1-4
200											1-4	1-4	1-4	1-1.4
250												1-4	1-1.4	1-1.4
300													1-1.4	1-1.4
350														1-1.4

- S – толщина стенки. Шаг зуба – TPI
- При резке двух и более труб одновременно толщину стенки (S) следует удвоить

Подбор шаза зубьев

Для резки сплошного металла

Переменный шаг зуба, TPI		10-14	8-12	6-10	5-8	4-6	3-4	2-3	1.4-2	1-1.4	0.85-1.15	0.75-1.15	0.7-1
Длина реза, мм	от	–	10	20	30	50	80	120	250	400	600	600	1000
	до	20	30	50	60	90	150	300	600	1000	2000	2000	3000

Серия **CS**

Дисковая пила



Стандартная комплектация

- Упор, пильный диск
- Система масляного охлаждения
- Инструкция

Преимущества

- Поворотная голова на 45° с градусной шкалой
- Включение / выключение станка с рукоятки
- Тиски с возможностью зажима круглых заготов
- Регулируемые обрезиненные ножки
- Редуктор в масляной ванне
- Изготовлен по стандарту CE

Дополнительные опции	Артикул
Диск режущий для CS-225	100323

	Размеры заготовок, мм	
	90°	+45°
	60	52
	50 × 50	50 × 50

 46
Скорость вращения, об/мин

 225
Диаметр диска, мм

Модель	CS-225
Артикул	388025
Диаметр диска, мм	225
Скорость вращения диска, об/мин	46
Ширина раскрытия тисков, мм	70
Мощность двигателя, кВт	0.75 (1-фазный)
Привод	Зубчатый
Габариты, мм	640 × 390 × 720
Масса, кг	63



Серия **CS**

Дисковые пилы



Стандартная комплектация

- Упор, тумба, пильный диск
- Система масляного охлаждения
- Инструкция

Преимущества

- Поворотная голова на 45° с градусной шкалой
- Включение / выключение станка с рукоятки
- Тиски с возможностью зажима круглых заготовок
- Регулируемые обрезиненные ножки
- Редуктор в масляной ванне
- Изготовлен по стандарту CE

Дополнительные опции	Артикул
Диск режущий для CS-250	100324
Диск режущий для CS-275	100325

	CS-250		CS-275	
	90°	+45°	90°	+45°
	60	55	70	65
	75 × 45	55 × 45	90 × 45	70 × 45

 42
Скорость вращения, об/мин

 250/275
Диаметр диска, мм

Модель	CS-250	CS-275
Артикул	388021	388022
Диаметр диска, мм	250	275
Скорость вращения диска, об/мин	42	42
Ширина раскрытия тисков, мм	100	100
Мощность двигателя, кВт	1.1 (3-фазный)	1.1 (3-фазный)
Привод	Зубчатый	Зубчатый
Габариты, мм	740 × 580 × 1700	740 × 580 × 1750
Масса, кг	143	148



Серия **CS**

Дисковые пилы

Стандартная комплектация

- Упор, тумба, пильный диск
- Система масляного охлаждения
- Инструкция

Дополнительные опции

Артикул

Диск режущий для CS-315 100326

Диск режущий для CS-350 100327

Размеры заготовок, мм

	CS-315		CS-350	
	90°	+45°	90°	+45°
	100	90	120	105
	140×90	100×90	140×100	100×100

Модель	CS-315	CS-350
Артикул	388019	388020
Диаметр диска, мм	315	350
Скорость вращения диска, об/мин	18,36	18,36
Ширина раскрытия тисков, мм	145	145
Мощность двигателя, кВт	1.1 (3-фазный)	1.1 (3-фазный)
Привод	Зубчатый	Зубчатый
Габариты, мм	970 × 560 × 1860	970 × 560 × 1910
Масса, кг	185	190

Преимущества

- Поворотная голова на 45° с градусной шкалой
- Включение / выключение станка с рукоятки
- Механические тиски с эксцентриковым зажимом
- Регулируемые обрезиненные ножки
- Редуктор в масляной ванне
- Изготовлен по стандарту CE

 18/36
Скорость вращения, об/мин

 315/350
Диаметр диска, мм
Серия **PDS-H**

Гидравлическая дисковая пила

Стандартная комплектация

- Пильный диск
- Ножная педаль, упор
- Система подачи СОЖ
- Инструкция

Дополнительные опции

Артикул

Концентрат СОЖ, 10 литров 100371

Размеры заготовок, мм

	90°	+45°
		100
	140×90	100×90

Модель	PDS-315H
Артикул	388031
Диаметр диска, мм	315
Скорость вращения диска, об/мин	60, 120
Ширина раскрытия тисков, мм	145
Мощность двигателя, кВт	2.2 / 3 (3-фазный)
Привод	Зубчатый
Габариты, мм	1260 × 630 × 1450
Масса, кг	460

Преимущества

- Поворотная голова на 45° с градусной шкалой
- Автоматический режим резки
- Редуктор в масляной ванне
- Гидравлические тиски с эксцентриковым зажимом и разрезной задней губкой
- Стальная тумба с баком СОЖ и гидравликой

 60/120
Скорость вращения, об/мин

 315
Диаметр диска, мм
Серия **QCS**

Пневматическая дисковая пила

Стандартная комплектация

- Система смазки и охлаждения
- Воздушный пистолет для очистки рабочего места
- Инструкция

Дополнительные опции

Артикул

Рольганг 3000 мм 388041ST

Размеры заготовок, мм

	90°	45°
		105
	200×80	200×80

Модель	QCS-400A
Артикул	388041
Диаметр диска, мм	400
Скорость вращения диска, об/мин	2800
Мощность двигателя, кВт	1.1
Привод	Ременной
Габариты, мм	970 × 970 × 1450
Масса, кг	252

Преимущества

- Возможность поворота диска 0°-180°
- Диск подается снизу-вверх
- Пневмоцилиндр для плавного опускания диска
- Быстросъемные пневматические прижимные тиски в двух положениях сверху и спереди
- В целях безопасности работы, станок оснащен защитной крышкой

 2800
Скорость вращения, об/мин

 400
Диаметр диска, мм
Серия **C-NC**

Автоматические дисковые пилы

Стандартная комплектация

- Подающий рольганг 6 м
- Пильный диск
- Воздушный фильтр
- Тележка для стружки
- Инструкция

Размеры заготовок, мм

	C-70A NC	C-80A NC	C-100A NC
	70	80	100
	50×50	60×60	70×70

Модель	C-70A NC	C-80A NC	C-100A NC
Артикул	102523	102524	102522
Диаметр диска, мм	285	315	360
Скорость вращения диска, об/мин	18-160	18-160	30-160
Мощность двигателя, кВт	11	11	11
Привод	Коробка подач	Коробка подач	Коробка подач
Габариты, мм	2300 × 2200 × 2200	2300 × 2200 × 2200	2300 × 2200 × 2200
Масса, кг	3250	3250	3250

Преимущества

- Регулировка скорости вращения инвертером
- Русифицированный PLC контроллер
- Автоматический конвейер для удаления стружки
- Щетка для удаления стружки с диска
- Регулируемые гидравлические тиски
- Электрокомпоненты Schneider Electric
- Изготовлен по стандартам CE

 18-160
Скорость вращения, об/мин

 360
Диаметр диска, мм



Серия **CP-PRO**

Автоматические дисковые пилы для листа

Стандартная комплектация

- Пильный диск
- Подающий стол
- Разгрузочный стол
- Рольганг 1000 мм
- Инструкция



Преимущества

- Автоподача заготовки в зону резки
- Мощный частотно-регулируемый двигатель
- Регулировка скоростью вращения
- Кабинетная защита
- Щетка для удаления стружки с диска
- Устройство мониторинга станка в реальном времени
- Русифицированный PLC контроллер
- Автоматический конвейер для удаления стружки
- Процесс резки осуществляется в автоматическом режиме
- Сервопривод и высокоточные ШВП на механизме подачи заготовки
- Верхний прижим и зажимное конвейерное устройство, для коррекции положения листового металла, исключая его смещение(гидравлика)
- Электрокомпоненты Schneider Electric
- Изготовлен по стандартам CE

20-100 425
Скорость вращения, об/мин Диаметр диска, мм



Модель	CP-7010PRO	CP-10010PRO	CP-13010PRO	CP-16010PRO	CP-26010PRO
Артикул	102535	102536	102537	102538	102539
Диаметр диска, мм	425	425	425	425	425
Скорость вращения диска, об/мин	18-160	18-160	18-160	18-160	30-160
Рабочая длина, мм	700	1000	1300	1600	2600
Толщина материала, мм	100	100	100	100	100
Подающий стол, мм	1500	1500	1700	1700	7780
Разгрузочный стол, мм	900	900	2500	2500	2300
Мощность двигателя, кВт	17.3	17.3	17.3	17.3	23.6
Ход подачи заготовки, мм	200-500	200-500	200-1000	200-1000	200
Габариты, мм	4200 × 2500 × 2500	4200 × 2500 × 2500	5400 × 4500 × 2500	5400 × 4500 × 2500	11805 × 6158 × 2501
Масса, кг	9500	11000	13000	14000	28000



Серия **400T**

Станок абразивный отрезной

Стандартная комплектация

- Абразивный диск
- Колеса
- Инструкция

Преимущества

- Мощный высокооборотистый двигатель
- Большая зона обработки
- Литая станина из серого чугуна
- Мощные механические тиски с возможностью поворота на ±45°
- Металлический защитный кожух диска
- Возможность крепления к верстаку

Размеры заготовок, мм

	Круглый профиль	135 × 6
	Круг	50
	Уголок	100 × 10
	Прямоуг. профиль	126 × 53

2280
Скорость вращения, об/мин

400
Диаметр диска, мм



Модель	400T/4
Артикул	J3GI-400
Диаметр диска, мм	400
Скорость вращения диска, об/мин	2280
Мощность двигателя, кВт	4
Напряжение питания, В	380
Привод	Клиноременной
Размеры станины, мм	755 × 400
Масса, кг	130

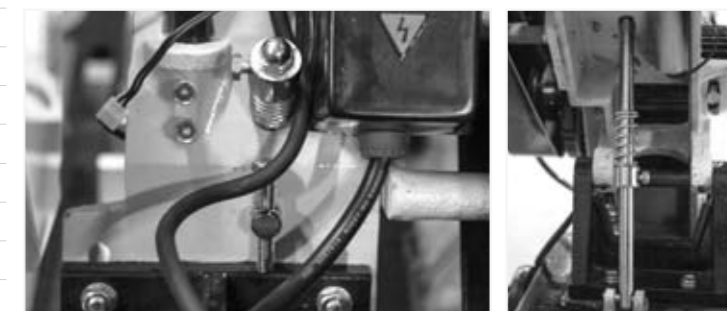

Серия **400M**

Станки абразивные отрезные

Стандартная комплектация

- Абразивный диск
- Колеса
- Инструкция

Преимущества

- Мощный высокооборотистый двигатель
- Большая зона обработки
- Литая станина из серого чугуна
- Мощные механические тиски с возможностью поворота на ±45°
- Металлический защитный кожух диска
- Возможность крепления к верстаку

Размеры заготовок, мм

	Круглый профиль	135 × 6
	Круг	50
	Уголок	100 × 10
	Прямоуг. профиль	126 × 53

2280
Скорость вращения, об/мин

400
Диаметр диска, мм



Модель	400M/3 380	400M/3 220
Артикул	J3GA-400	J3GA-400, 220B
Диаметр диска, мм	400	400
Скорость вращения диска, об/мин	2280	2280
Мощность двигателя, кВт	3	3
Напряжение питания, В	380	220
Привод	Клиноременной	Клиноременной
Размеры станины, мм	600 × 340	540 × 320
Масса, кг	185	80

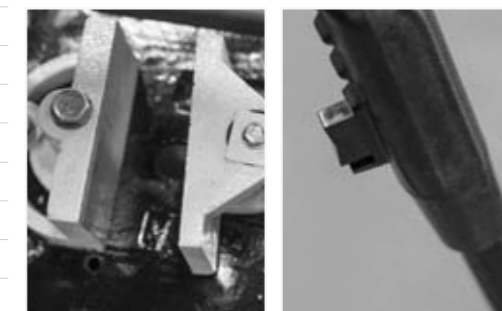

STALEX



Обработка металла

ДОЛБЕЖНЫЕ СТАНКИ



Долбежные станки

STALEX

Серия **B5012**

Долбежный станок

Стандартная комплектация

- Оправка для резца 8 мм
- Резец 8 мм
- Инструкция

Преимущества

- Перемещение рабочего стола осуществляется механически
- Подходит для обработки шпоночного паза
- По верт. направляющим перемещается ползун, в нижней части которого резцедержатель
- Кнопочная панель вкл./выкл. станка

Дополнительные опции

Дополнительные опции	Артикул
Оправка для резца 12 мм	101601
Резец 12 мм	101599

120
Ход оправки, мм

Модель		B5012
Артикул		376601
Перемещение рабочего стола, мм	Продольное	120
	Поперечное	240
Размер стола, мм		200 × 400
Макс. перемещение оправки, мм		120
Ширина паза, мм		8
Диаметр оправки, мм		32
Т образные пазы, 3, мм		12 / 19
Мощность двигателя, кВт		1.1 (380)
Габариты, мм		1070 × 650 × 1000
Масса, кг		195

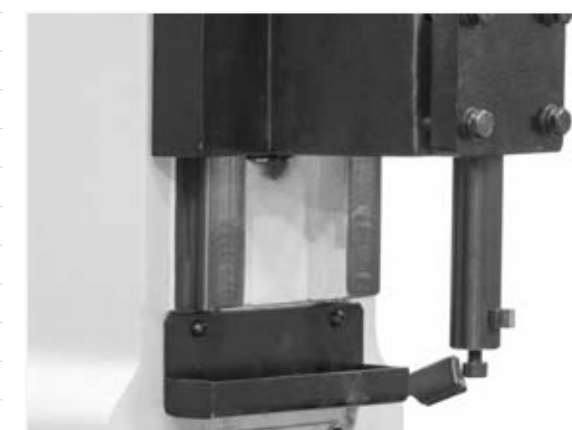

Серия **B5013**

Долбежный станок

Стандартная комплектация

- Оправка для резца 6 мм
- Резец 6 мм
- Инструкция

Преимущества

- Прочная стальная конструкция
- Перемещение рабочего стола осуществляется механически
- Поворот головы на 90° (±45°) в обе стороны
- Ход ползуна 60-350 ударов в минуту (6 циклов)
- Кнопочная панель вкл./выкл. станка

Дополнительные опции

Дополнительные опции	Артикул
Оправка для резца 8 мм	101120
Резец 8 мм	101121

125
Ход оправки, мм

Модель		B5013
Артикул		376602
Перемещение рабочего стола, мм	Продольное	130
	Поперечное	340
Размер стола, мм		600 × 240
Макс. перемещение оправки, мм		125
Ширина паза, мм		6
Диаметр оправки, мм		16
Т образные пазы, 3, мм		12 / 19
Мощность двигателя, кВт		0.25 (380)
Габариты, мм		1090 × 1120 × 790
Масса, кг		330



Серия **M818**

Стандартная комплектация

- Электромагнитный стол
- Шлифовальный круг
- Балансировочный стенд с оправкой
- Система подвода СОЖ
- Лампа местного освещения LED
- Защитный экран
- Регулировочные опоры
- Алмазный карандаш для правки круга
- Инструмент для обслуживания

Плоскошлифовальный станок

Преимущества

- Станина из высококачественного чугуна и усиленными ребрами жесткости
- Закаленные и отшлифованные линейные направляющие
- Шпиндель опирается на точные подшипники, установленные с предварительным натягом

- Централизованная система смазки
- Электрокомпоненты Siemens
- Изготовлен по стандарту CE

200 × 20 × 31.75

Диаметр, ширина, отверстие круга, мм

2850

Частота вращения, об/мин

Модель	M818
Артикул	M818
Размер стола, мм	450 × 210
Продольное/поперечное шлифование, мм	560 / 225
Частота вращения шпинделя, об/мин	2850
Размер электромагнитного стола, мм	200 × 400
Расстояние ось шпинделя-стол, мм	440
Мощность двигателя, кВт	1.5 (380)
Габариты, мм	1460 × 1200 × 1740
Масса, кг	850



Серия **SG-AHD**

Стандартная комплектация

- Электромагнитный стол
- Шлифовальный круг
- Балансировочный стенд с оправкой
- Система СОЖ с магнитным сепаратором
- УЦИ по 2-м осям
- Лампа местного освещения
- Защитный экран и ограждение стола
- Регулировочные опоры
- Приспособление для параллельной правки, алмазный карандаш
- Инструмент для обслуживания

Преимущества

- Усиленная станина из высококачественного чугуна, отшлифована и отшабрена
- Шпиндель опирается на точные подшипники, установленные с предварительным натягом
- Автоматический подъем шпинделя

- Выносной пульт управления с PLC Siemens
- Электронный маховик ручного перемещения
- Электрокомпоненты Siemens
- Изготовлен по стандартам CE

200 × 20 × 31.75

Диаметр, ширина, отверстие круга, мм

2850

Частота вращения, об/мин

Модель	SG-2050AHD	SG-2550AHD
Артикул	SG 2050 AHD	SG 2550 AHD
Размер стола, мм	200 × 500	250 × 510
Продольное/поперечное шлифование, мм	560 / 240	560 / 275
Частота вращения шпинделя, об/мин	2850	2850
Скорость продольн. перемещения, м/мин	7-25	7-25
Скорость попереч. перемещения, мм/цикл	0.5-8	0.5-8
Максимальная нагрузка на стол, кг	180	180
Автоподача вертикальная, мм	0.005 / 0.01 / 0.02 / 0.03 / 0.04 / 0.05	
Расстояние ось шпинделя-стол, мм	450	450
Мощность двигателя, кВт	3 (380)	3.75 (380)
Габариты, мм	2160 × 1650 × 1840	2000 × 2100 × 1950
Масса, кг	1800	2050



Серия **SG-AHD**

Полуавтоматический плоскошлифовальный станок

Стандартная комплектация

- Электромагнитный стол
- Шлифовальный круг
- Балансировочный стенд с оправкой
- Система СОЖ с магнитным сепаратором
- УЦИ по 2-м осям
- Лампа местного освещения
- Защитный экран и ограждение стола
- Регулировочные опоры
- Приспособление для параллельной правки, алмазный карандаш
- Инструмент для обслуживания

Преимущества

- Усиленная станина из высококачественного чугуна, отшлифована и отшабрена
- Шпиндель опирается на точные подшипники, установленные с предварительным натягом
- Автоматический подъем шпинделя
- Выносной пульт управления с PLC Siemens
- Электронный маховик ручного перемещения
- Электрокомпоненты Siemens
- Изготовлен по стандартам CE

350 × 40 × 127

Диаметр, ширина, отверстие круга, мм

1450

Частота вращения, об/мин



Модель	SG-3063AHD
Артикул	SG 3063 AHD
Размер стола, мм	305 × 635
Продольное/поперечное шлифование, мм	765 / 340
Частота вращения шпинделя, об/мин	1450
Скорость продольн. перемещения, м/мин	7-25
Скорость попереч. перемещения, мм/цикл	0,5-8
Максимальная нагрузка на стол, кг	270
Автоподача вертикальная, мм	0.005 / 0.01 / 0.02 / 0.03 / 0.04 / 0.05
Расстояние ось шпинделя-стол, мм	580
Мощность двигателя, кВт	9 (380)
Габариты, мм	2350 × 2220 × 1910
Масса, кг	2850

Серия **SG-AHD**

Полуавтоматический плоскошлифовальный станок

Стандартная комплектация

- Электромагнитный стол
- Шлифовальный круг
- Балансировочный стенд с оправкой
- Система СОЖ с магнитным сепаратором
- УЦИ по 2-м осям
- Лампа местного освещения
- Защитный экран и ограждение стола
- Регулировочные опоры
- Приспособление для параллельной правки, алмазный карандаш
- Инструмент для обслуживания

Преимущества

- Усиленная станина из высококачественного чугуна, отшлифована и отшабрена
- Шпиндель опирается на точные подшипники, установленные с предварительным натягом
- Автоматический подъем шпинделя
- Выносной пульт управления с PLC Siemens
- Электронный маховик ручного перемещения
- Электрокомпоненты Siemens
- Изготовлен по стандартам CE

350 × 40 × 127

Диаметр, ширина, отверстие круга, мм

1450

Частота вращения, об/мин

Модель	SG-50160AHD
Артикул	SG 50160 AHD
Размер стола, мм	500 × 1600
Продольное/поперечное шлифование, мм	1700 / 560
Частота вращения шпинделя, об/мин	1450
Скорость продольн. перемещения, м/мин	5-25
Скорость попереч. перемещения, мм/цикл	0,5-30
Максимальная нагрузка на стол, кг	900
Автоподача вертикальная, мм	0.005 / 0.01 / 0.015 / 0.02 / 0.03 / 0.04
Расстояние ось шпинделя-стол, мм	600
Мощность двигателя, кВт	13.5 (380)
Габариты, мм	5640 × 2250 × 2500
Масса, кг	6000

Серия **SG-AHD**

Полуавтоматический плоскошлифовальный станок

Стандартная комплектация

- Электромагнитный стол
- Шлифовальный круг
- Балансировочный стенд с оправкой
- Система СОЖ с магнитным сепаратором
- УЦИ по 2-м осям
- Лампа местного освещения
- Защитный экран и ограждение стола
- Регулировочные опоры
- Приспособление для параллельной правки, алмазный карандаш
- Инструмент для обслуживания

Преимущества

- Усиленная станина из высококачественного чугуна, отшлифована и отшабрена
- Шпиндель опирается на точные подшипники, установленные с предварительным натягом
- Автоматический подъем шпинделя
- Выносной пульт управления с PLC Siemens
- Электронный маховик ручного перемещения
- Электрокомпоненты Siemens
- Изготовлен по стандартам CE

350 × 40 × 127

Диаметр, ширина, отверстие круга, мм

1450

Частота вращения, об/мин



Модель	SG-40100AHD
Артикул	SG 40100 AHD
Размер стола, мм	405 × 1020
Продольное/поперечное шлифование, мм	1130 / 450
Частота вращения шпинделя, об/мин	1450
Скорость продольн. перемещения, м/мин	7-25
Скорость попереч. перемещения, мм/цикл	0,5-8
Максимальная нагрузка на стол, кг	600
Автоподача вертикальная, мм	0.005 / 0.01 / 0.02 / 0.03 / 0.04 / 0.05
Расстояние ось шпинделя-стол, мм	580
Мощность двигателя, кВт	9 (380)
Габариты, мм	3100 × 2200 × 1900
Масса, кг	4050

Серия **SG-AHD**

Полуавтоматический плоскошлифовальный станок

Стандартная комплектация

- Электромагнитный стол
- Шлифовальный круг
- Балансировочный стенд с оправкой
- Система СОЖ с магнитным сепаратором
- УЦИ по 2-м осям
- Лампа местного освещения
- Защитный экран и ограждение стола
- Регулировочные опоры
- Приспособление для параллельной правки, алмазный карандаш
- Инструмент для обслуживания

Преимущества

- Усиленная станина из высококачественного чугуна, отшлифована и отшабрена
- Шпиндель опирается на точные подшипники, установленные с предварительным натягом
- Автоматический подъем шпинделя
- Выносной пульт управления с PLC Siemens
- Электронный маховик ручного перемещения
- Электрокомпоненты Siemens
- Изготовлен по стандартам CE

350 × 40 × 127

Диаметр, ширина, отверстие круга, мм

1440

Частота вращения, об/мин

Модель	SG-60120AHD
Артикул	SG 60160 AHD
Размер стола, мм	600 × 1200
Продольное/поперечное шлифование, мм	1520 / 660
Частота вращения шпинделя, об/мин	1440
Скорость продольн. перемещения, м/мин	5-25
Скорость попереч. перемещения, мм/цикл	0,5-30
Максимальная нагрузка на стол, кг	970
Автоподача вертикальная, мм	0.005 / 0.01 / 0.015 / 0.02 / 0.03 / 0.04
Расстояние ось шпинделя-стол, мм	600
Мощность двигателя, кВт	18 (380)
Габариты, мм	4800 × 2750 × 2420
Масса, кг	6500



Серия **S-50**

Станок шлифовальный ленточно-дисковый

Стандартная комплектация

- Лента шлифовальная
- Диск шлифовальный
- Инструкция

Дополнительные опции

Лента шлифовальная, зернистость по запросу
Диск шлифовальный, зернистость по запросу



Преимущества

- Комбинация ленточного и дискового шлифовальных инструментов
- Оптимальные размеры и легкость перемещения
- Изготовлен по стандарту CE

22
Скорость ленты, м/с

50
Ширина ленты, мм

Модель **S-50**

Артикул	389012
Мощность двигателя, кВт	0.75 (220)
Шкив, мм	75 × 50
Размер ленты, мм	1000 × 50
Диаметр диска, мм	150
Скорость ленты, м/с	22
Габариты, мм	540 × 440 × 370
Масса, кг	26

Серия **S-75F**

Станок ленточно-шлифовальный

Стандартная комплектация

- Лента шлифовальная
- Колеса – 2 шт.
- Инструкция

Дополнительные опции

Лента шлифовальная, зернистость по запросу



Преимущества

- Колесная стойка для работы
- Удобное расположение станка при работе
- Простая установка пыльного сменного мешка
- Рычаг регулировки глубины шлифования
- Две зоны шлифования
- Изготовлен по стандарту CE

34
Скорость ленты, м/с

75
Ширина ленты, мм

Модель **S-75F**

Артикул	389015
Мощность двигателя, кВт	3 (380)
Шкив, мм	200 × 75
Размер ленты, мм	2000 × 75
Скорость ленты, м/с	34
Габариты, мм	1050 × 700 × 950
Масса, кг	75

Серия **PRS-76C**

Станок ленточно-шлифовальный

Стандартная комплектация

- Лента шлифовальная, тиски
- Поддон для сбора абразива – 2 шт.
- Ролик/вал для обработки торцов труб
- Подставка, инструкция

Дополнительные опции	Артикул
Вытяжка DC650	389410
Вытяжка DVS-14	389006
Лента шлифовальная, зернист. по запросу	



Преимущества

- Станок оснащен поворотными тисками
- Верхняя часть станка имеет зону обработки плоских поверхностей 400 × 100 мм + упор
- Стойка для дополнительных роликов/валов
- Регулировка скорости вращения и направление ленты
- Изготовлен по стандарту CE

15/30
Скорость ленты, м/с

100
Ширина ленты, мм

Модель **PRS-76C**

Артикул	389017
Мощность двигателя, кВт	2.2 / 2.8 (380)
Шкив, мм	200 × 100
Размер ленты, мм	2000 × 100
Скорость ленты, м/с	15, 30
Габариты, мм	1370 × 620 × 660
Масса, кг	158

Серия **S-75HA**

Станок ленточно-шлифовальный

Стандартная комплектация

- Система сбора абразивной пыли
- Лента шлифовальная
- Защитный экран
- Инструкция

Дополнительные опции	Артикул
Вытяжка DC650	389410
Вытяжка DVS-14	389006
Лента шлифовальная, зернист. по запросу	



Преимущества

- Съемный модуль для сбора стружки
- Система сбора абразивной пыли + пылесборник
- Приводной шкив с полиуретановым покрытием
- Рычаг наклона рамы в два крайних положения
- Система легкой замены шлифовальной ленты
- Высота настраивается по желанию
- Изготовлен по стандарту CE

33
Скорость ленты, м/с

75
Ширина ленты, мм

Модель **S-75HA**

Артикул	389025
Мощность двигателя, кВт	4 (380)
Шкив, мм	200 × 75 / 225 × 75
Размер ленты, мм	2000 × 75
Скорость ленты, м/с	33
Габариты, мм	950 × 620 × 1130
Масса, кг	102

Серия **SDD-75**

Станок ленточно-шлифовальный комбинированный

Стандартная комплектация

- Лента шлифовальная, тиски
- Резиновое колесо шкива
- Ролики шлифования под углом
- Стол для шлифования торцов труб
- Устройство для шлифования седловин

Дополнительные опции

- Лента шлифовальная, зернист. по запросу
- Устройство для торцевого шлифования



Преимущества

- Станок имеет низкий уровень вибрации
- Все виды шлифовки выполняются на одной шлифовальной ленте
- Регулировка положения ленты простым вращением маховика
- Большой выбор оснастки и органайзер хранения

 15/30
Скорость ленты, м/с

 75
Ширина ленты, мм



Модель	SDD-75
Артикул	389055
Мощность двигателя, кВт	1.5 / 2.2 (380)
Шкив, мм	75
Размер ленты, мм	2000 × 75
Скорость ленты, м/с	15, 30
Габариты, мм	810 × 740 × 1020
Масса, кг	110

Резиновое колесо шкива для шлифовки и полировки



Шлифование торцов труб

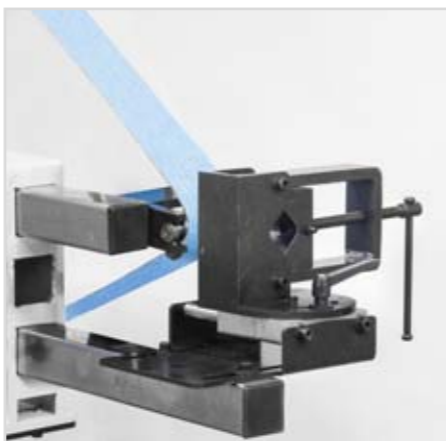

Шлифование седловин

Серия **S**

Станки ленточно-шлифовальные

Стандартная комплектация

- Стойка, защитный экран
- Лента шлифовальная
- Поддон для сбора абразива (для S-150)
- Инструкция

Дополнительные опции

- Лента шлифовальная, зернист. по запросу



Преимущества

- Приводной шкив с полиуретановым покрытием
- Съемный модуль для сбора стружки
- Высота настраивается по желанию
- Стабильный трехфазный мотор
- Низкий уровень вибрации
- Изготовлен по стандарту CE

 17/34
Скорость ленты, м/с

 75/150
Ширина ленты, мм



Модель	S-75	S-150
Артикул	389001	389002
Мощность двигателя, кВт	3 (380)	2.2 / 2.8 (380)
Шкив, мм	200 × 75	250 × 150
Размер ленты, мм	2000 × 75	2000 × 150
Скорость ленты, м/с	34	17 / 34
Габариты, мм	1150 × 570 × 570	1150 × 630 × 640
Масса, кг	75	105

Серия **S-150L**

Станок ленточно-шлифовальный

Стандартная комплектация

- Стойка, защитный экран
- Лента шлифовальная
- Поддон для сбора абразива
- Инструкция

Дополнительные опции

- | Вытяжка DC650 | Артикул |
|----------------|---------|
| Вытяжка DC650 | 389410 |
| Вытяжка DVS-14 | 389006 |
- Лента шлифовальная, зернист. по запросу



Преимущества

- Приводной шкив с полиуретановым покрытием
- Съемный модуль для сбора стружки
- Высота настраивается по желанию
- Стабильный трехфазный мотор
- Низкий уровень вибрации
- Изготовлен по стандарту CE

 29
Скорость ленты, м/с

 150
Ширина ленты, мм



Модель	S-150L
Артикул	389024
Мощность двигателя, кВт	3 (380)
Шкив, мм	200 × 150
Размер ленты, мм	2000 × 150
Скорость ленты, м/с	29
Габариты, мм	1220 × 770 × 720
Масса, кг	82

Серия **S-75V**

Станок ленточно-шлифовальный

Стандартная комплектация

- Лента шлифовальная
- Подставка, инструкция

Дополнительные опции

Артикул

Вытяжка DC650 389410

Вытяжка DVS-14 389006

Лента шлифовальная, зернист. по запросу



Преимущества

- Компактная ленточная шлифовальная машина
- Быстрая настройка и замена полотна
- Изготовлен по стандарту CE

26

Скорость ленты, м/с

75

Ширина ленты, мм

Модель	S-75V
Артикул	389062
Мощность двигателя, кВт	1.1 (380)
Шкив, мм	100 × 75
Размер ленты, мм	2000 × 75
Скорость ленты, м/с	26
Габариты, мм	480 × 400 × 1200
Масса, кг	45

Серия **BTM-250**

Станок шлифовальный ленточно-дисковый

Стандартная комплектация

- Лента шлифовальная
- Диск шлифовальный
- Подставка
- Инструкция

Дополнительные опции

Диск шлифовальный, зернистость по запросу

Лента шлифовальная, зернистость по запросу

Преимущества

- Компактная ленточная шлифовальная машина
- Быстрая настройка и замена полотна
- Максимальная безопасность работы
- Изготовлен по стандарту CE

14.5

Скорость ленты, м/с

150

Ширина ленты, мм

Модель	BTM-250
Артикул	389007
Размер ленты, мм	150 × 1200
Скорость ленты, м/с	14.5
Предел угловой регулировки стола	45°
Диаметр диска, мм	305
Частота вращения диска, об/мин	2100
Угол скоса	15°
Размер столов, мм	152 × 267 / 190 × 330
Мощность двигателя, кВт	1.1 (380)
Габариты, мм	475 × 400 × 1437
Масса, кг	80

Серия **DVS-14**

Установка для сбора абразивной пыли

Стандартная комплектация

- Фильтр
- Вентилятор

Преимущества

- Лопасти вентилятора и корпус из алюминия
- Низкое энергопотребление
- Выдвигаемый поддон
- Изготовлен по стандарту CE

Модель	DVS-14
Артикул	389006
Макс. поток, м³/мин (м³/сек)	14 (25)
Размер фильтра, мм	295 × 295 × 45
Диаметр патрубка / длина шланга, мм	75 / 1500
Мощность, кВт	0.75
Габариты, мм	920 × 590 × 850
Масса, кг	60

Серия **DS300 DC**

Установка для сбора абразивной пыли

Стандартная комплектация

- Патрубки – 2 шт.
- Шланги – 2 шт.
- Хомуты – 4 шт.
- Фильтр – 1 шт.

Преимущества

- Надежность, компактность, низкое энергопотребление
- Лопасти вентилятора и корпус из алюминия
- Сменный фильтр легко заменяется на новый
- Изготовлен по стандарту CE

Модель	DS300 DC
Артикул	101913/DC
Макс. поток, м³/мин (м³/сек)	14 (25)
Размер фильтра, мм	320 × 420 × 21
Диаметр патрубка / крыльчатка, мм	48 / 190
Мощность, кВт	1.1 (380)
Габариты, мм	450 × 600 × 720
Масса, кг	75

Серия **DC650**

Установка для сбора абразивной пыли

Стандартная комплектация

- Патрубки – 2 шт.
- Фильтры – 3 шт.

Преимущества

- Лопасти вентилятора и корпус из алюминия
- Большая емкость для металлической и абразивной пыли
- Сменные 3-х ступенчатые фильтры легко заменяются
- Изготовлен по стандарту CE

Модель	DC650
Артикул	389410
Макс. поток, м³/ч	1100
Размеры фильтров, мм	492 × 391 × 2.5/22/22
Диаметр патрубка, мм	100
Мощность, кВт	1.1 (230)
Габариты, мм	850 × 500 × 1100
Масса, кг	90





STALEX



Обработка металла

ЗАТОЧНЫЕ СТАНКИ



Заточные станки

STALEX

Серия DS-150

Заточной станок

Стандартная комплектация

- Защитный экран – 2 шт.
- Диски заточные – 2 шт.
- Инструкция

Преимущества

- Корпус станка изготовлен из серого чугуна
- Пылезащищенная кнопка пуск/стоп
- Прорезиненные опоры в основании станка
- Изготовлен по стандарту CE

2850
Частота вращения, об/мин



Дополнительные опции

Подставка для DS150

Модель	DS-150
Артикул	DS150
Параметры круга, мм	150 × 25 × 32
Частота вращения, об/мин	2850
Мощность, кВт	0.5 (230)
Габариты, мм	485 × 258 × 220
Масса, кг	16

Серия DS-200

Заточной станок

Стандартная комплектация

- Защитный экран – 2 шт.
- Диски заточные – 2 шт.
- Инструкция

Преимущества

- Корпус станка изготовлен из серого чугуна
- Пылезащищенная кнопка пуск/стоп
- Прорезиненные опоры в основании станка
- Изготовлен по стандарту CE

2850
Частота вращения, об/мин



Дополнительные опции

Подставка для DS200

Модель	DS-200
Артикул	DS200
Параметры круга, мм	200 × 32 × 32
Частота вращения, об/мин	2850
Мощность, кВт	0.9 (230)
Габариты, мм	540 × 300 × 275
Масса, кг	27

Серия DS-250

Заточные станки

Стандартная комплектация

- Защитный экран – 2 шт.
- Диски заточные – 2 шт.
- Инструкция

Преимущества

- Корпус станка изготовлен из серого чугуна
- Пылезащищенная кнопка пуск/стоп
- Прорезиненные опоры в основании станка
- Изготовлен по стандарту CE

2850
Частота вращения, об/мин



Дополнительные опции

Подставка для DS250

Модель	DS-250	DS-250/1
Артикул	DS250	DS250/1
Параметры круга, мм	250 × 32 × 32	250 × 32 × 32
Частота вращения, об/мин	2850	2850
Мощность, кВт	1.1 (230)	1.1 (380)
Габариты, мм	540 × 300 × 275	540 × 300 × 360
Масса, кг	30	30

Серия **DS-300**

Заточной станок

Стандартная комплектация

- Защитный экран – 2 шт.
- Диски заточные – 2 шт.
- Лампа, стойка с ящиком, инструкция

Преимущества

- Корпус станка изготовлен из серого чугуна
- Пылезащитная кнопка пуск/стоп
- Изготовлен по стандарту CE

Дополнительные опции

Артикул

Вытяжка DS300DC 101913/DC

1450

Частота вращения, об/мин



Модель	DS-300/1 stand
Артикул	DS300/1
Параметры круга, мм	300 × 50 × 75
Частота вращения, об/мин	1450
Мощность, кВт	2.2 (380)
Габариты, мм	770 × 470 × 530
Масса, кг	84

Серия **DS-400**

Заточной станок

Стандартная комплектация

- Защитный экран – 2 шт.
- Диски заточные – 2 шт.
- Вытяжка абразивной пыли
- Лампа, стойка с ящиком, инструкция

Преимущества

- Корпус станка изготовлен из серого чугуна
- Пылезащитная кнопка пуск/стоп
- Изготовлен по стандарту CE

1450

Частота вращения, об/мин



Модель	DS-400
Артикул	102471
Параметры круга, мм	400 × 50 × 127
Частота вращения, об/мин	1450
Мощность, кВт	5.5 (380)
Габариты, мм	810 × 600 × 630
Масса, кг	116

Серия **DG-20G**

Станок для заточки сверл

Стандартная комплектация

- 11 цанг ER20 от 3 до 13 мм
- 7 цанг ER25 от 14 до 20 мм
- 2 патрона для цанг (ER20 и ER25)
- Заточной круг CBN для HSS сверл
- Инструкция

Преимущества

- Легкая, быстрая и качественная заточка стандартных спиральных сверл
- Заточка угла при вершине с затыловкой и заднего угла, подточка перемычки
- 4 профиля заточки задней поверхности сверла
- Быстрое и качественное восстановление режущих кромок и геометрии изношенных сверл

4400

Частота вращения, об/мин

3-20

Диаметр сверла, мм



Модель	DG-20G
Артикул	DG-20G
Диаметр затачиваемого сверла, мм	3-20
Угол при вершине сверла	от 90° до 140°
Частота вращения, об/мин	4400
Мощность, кВт	0.12 (230)
Габариты, мм	285 × 135 × 125
Масса, кг	10

Серия **MR-13B**

Станок для заточки сверл

Стандартная комплектация

- 11 цанг ER20 от 3 до 13 мм
- Патрон для цанг ER20
- Заточной круг CBN для HSS сверл
- Инструкция

Преимущества

- Легкая, быстрая и качественная заточка стандартных спиральных сверл
- Заточка угла при вершине с затыловкой и заднего угла, подточка перемычки
- 4 профиля заточки задней поверхности сверла
- Быстрое и качественное восстановление режущих кромок и геометрии изношенных сверл

4400

Частота вращения, об/мин

3-13

Диаметр сверла, мм

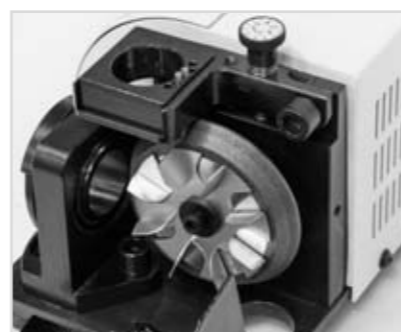

Модель	MR-13B
Артикул	MR-13B
Диаметр затачиваемого сверла, мм	3-13
Угол при вершине сверла	от 100° до 135°
Частота вращения, об/мин	4400
Мощность, кВт	0.12 (230)
Габариты, мм	300 × 160 × 160
Масса, кг	9



Серия **MR-G3**

Станок для заточки сверл

Стандартная комплектация

- 10 цанг ER20 от 3 до 13 мм
- 20 цанг ER40 от 14 до 32 мм
- 3 патрона для цанг (ER20 и ER40 2 шт.)
- 2 заточных круга CBN для HSS сверл
- Инструкция

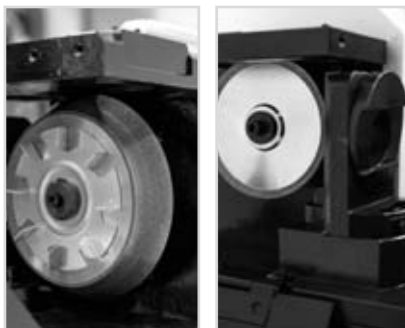

Преимущества

- Заточка угла при вершине с затыловкой, заднего угла и перемычки
- Легкая, быстрая и качественная заточка стандартных спиральных сверл
- Подточка перемычки для улучшения врезания сверла
- Восстановление режущих кромок и геометрии изношенных сверл

4800

Частота вращения, об/мин

3-32

Диаметр сверла, мм



Модель	MR-G3
Артикул	MR-G3
Диаметр заточиваемого сверла, мм	3-32
Угол при вершине сверла	от 90° до 140°
Частота вращения, об/мин	4800
Мощность, кВт	0.25 (230)
Габариты, мм	350 × 230 × 280
Масса, кг	35

Серия **MR-60A**

Станок для заточки сверл

Стандартная комплектация

- Зажимная призма №1 от 3 до 60 мм
- Заточной круг CBN для HSS сверл
- Инструменты, инструкция



Преимущества

- Универсальное применение для заточки разнообразного осевого инструмента
- Легкая, быстрая и качественная заточка сверл
- Жесткая массивная конструкция
- Очень широкие настроечные возможности
- Быстрое и качественное восстановление режущих кромок и геометрии

2800

Частота вращения, об/мин

10-60

Диаметр сверла, мм



Модель	MR-60A
Артикул	MR-60A
Диаметр заточиваемого сверла, мм	10-60
Угол при вершине сверла	от 30° до 180°
Частота вращения, об/мин	2800
Мощность, кВт	0.5 (230)
Габариты, мм	580 × 400 × 450
Масса, кг	135

Серия **MR-X1**

Станок для заточки концевых фрез

Стандартная комплектация

- 6 цанг ER20 от 4 до 14 мм
- 2 патрона для цанг ER20
- Заточной круг SDC для HM фрез
- Инструкция



Преимущества

- Легкая, быстрая и качественная заточка
- Заточка торцевых режущих кромок, заднего угла и перемычки 2-х, 3-х и 4-х зубных концевых фрез
- Быстрое и качественное восстановление режущих кромок и геометрии изношенных фрез

4400

Частота вращения, об/мин

4-14

Диаметр фрезы, мм



Модель	MR-X1
Артикул	MR-X1
Диаметр концевой фрезы, мм	4-14
Угол наклона режущих кромок	2°
Частота вращения, об/мин	4400
Мощность, кВт	0.16 (230)
Габариты, мм	340 × 230 × 240
Масса, кг	12.6

Серия **DG-U3**

Станок для заточки сверл, фрез и токарных резцов

Стандартная комплектация

- 5 цанг 5C от 4 до 12 мм
- Алмазный заточной круг для HM фрез
- Абразивный заточной круг
- Фланец
- LED лампа освещения
- Держатели для сверл, фрез и резца
- Дополнительный ремень
- Инструкция

Преимущества

- Разнообразное применение благодаря очень широкому настроечным возможностям
- Жесткая, устойчивая к вибрации конструкция и прецизионный шпиндель
- Универсальная делительная головка с 24 фиксированными положениями
- Большие возможности по изготовлению гравировальных штихелей

5000

Частота вращения, об/мин

Модель	DG-U3
Артикул	DG-U3
Диаметр заточиваемого сверла, мм	12
Диаметр концевой фрезы, мм	18
Сечение токарного резца, мм	20
Коническая заточка	от 0° до 180°
Заточка заднего угла	от 0° до 45°
Отрицательный угол	от 0° до 25°
Частота вращения, об/мин	5000
Мощность, кВт	0.37 (230)
Габариты, мм	450 × 350 × 340
Масса, кг	45



STALEX



Обработка металла

ПРЕССЫ



Прессы

STALEX

Серия **AP**

Стандартная комплектация

- Ручка, шток, стол
- Инструкция



Прессы реечные

Преимущества

- Усиленная Т-образная конструкция из плотного металла
- Усилие с рукоятки на шток передается с помощью зубчатой шестерни
- Рычаг перемещается внутри оси вращения
- Ровная поверхность стола гарантирует перпендикулярность углов

 350-510
Длина рычага, мм

 1-3
Усилие, тонн



Модель	AP-1	AP-2	AP-3
Артикул	376502	376503	376504
Усилие, тонн	1	2	3
Длина штока, мм	240	330	430
Длина рычага, мм	350	455	510
Размер основания, мм	268 × 135	415 × 159	450 × 200
Ширина паза в основании, мм	38	54	64
Площадь рейки, мм	25 × 25	32 × 32	38 × 38
Габариты, мм	290 × 140 × 350	460 × 200 × 460	470 × 230 × 600
Масса, кг	15	36	45

Серия **RAP**

Стандартная комплектация

- Ручка, шток, стол
- Инструкция



Прессы реечные

Преимущества

- Быстрый доступ к самой заготовке при запрессовке
- Размещен рычаг с храповым механизмом
- Ровная поверхность стола гарантирует перпендикулярность углов
- Для всех видов ремонтных и производственных работ

 460-510
Длина рычага, мм

 2-3
Усилие, тонн



Модель	RAP-2	RAP-3
Артикул	376506	376507
Усилие, тонн	2	3
Длина штока, мм	345	455
Длина рычага, мм	460	510
Размер основания, мм	410 × 190	460 × 200
Ширина паза в основании, мм	54	65
Площадь рейки, мм	31 × 31	37 × 37
Габариты, мм	450 × 200 × 470	460 × 230 × 630
Масса, кг	44	58

Серия **HP**

Прессы гидравлические

Стандартная комплектация

- Гидравлическая система
- Рабочие блоки
- Пресс-головка
- Уплотнительные кольца
- Инструкция



Преимущества

- Надежная и высокоточная гидравлическая система
- Контроль давления осуществляется по манометру
- Энергосберегающий односкоростной мотор с двумя насосами
- Стальная надежная конструкция гарантирует необходимую жесткость и устойчивость станка
- Рабочий стол перемещается вверх и вниз

220-275
Ход поршня, мм

25
Давление, МПа

Модель	HP-30	HP-50	HP-63	HP-80
Артикул	382001	382002	382226	382017
Усилие, кН (тонн)	300 (30)	500 (50)	630 (63)	800 (80)
Давление, МПа	25	25	25	25
Ход поршня, мм	275	220	220	260
Мощность двигателя, кВт	3	3	3	3
Габариты, мм	1160× 560×1600	1450× 650×2010	1430× 650×1980	1600× 650×2000
Масса, кг	243	520	550	900

Серия **HPB**

Прессы гидравлические

Стандартная комплектация

- Гидравлическая система
- Матрица/пуансон
- Уплотнительные кольца
- Инструкция



Преимущества

- Стальная надежная конструкция гарантирует необходимую жесткость и устойчивость станка
- Надежная и высокоточная гидравлическая система
- Контроль давления осуществляется по манометру
- Энергосберегающий односкоростной мотор с двумя насосами
- Удобное управление станком

220-250
Ход поршня, мм

25-30
Давление, МПа

Модель	HPB-790	HPB-1500
Артикул	382003	382001
Рабочая длина, мм	790	980
Толщина материала, мм	5	12
Усилие, кН (тонн)	500 (50)	1500 (150)
Давление, МПа	25	30
Ход поршня, мм	220	250
Мощность двигателя, кВт	3	4
Габариты, мм	1450×650×2000	1750×720×2200
Масса, кг	624	1540

Серия **HP**

Прессы гидравлические

Стандартная комплектация

- Гидравлическая система
- Рабочие блоки
- Пресс-головка
- Уплотнительные кольца
- Инструкция



Преимущества

- Надежная и высокоточная гидравлическая система
- Контроль давления осуществляется по манометру
- Энергосберегающий односкоростной мотор с двумя насосами
- Стальная надежная конструкция гарантирует необходимую жесткость и устойчивость станка
- Рабочий стол перемещается вверх и вниз

250-300
Ход поршня, мм

30-31.5
Давление, МПа

Модель	HP-100	HP-150	HP-200	HP-300	HP-400
Артикул	382006	382012	382013	382014	382015
Усилие, кН (тонн)	1000 (100)	1500 (150)	2000 (200)	3000 (300)	4000 (400)
Давление, МПа	30	30	31.5	31.5	31.5
Ход поршня, мм	250	250	300	300	300
Мощность двигателя, кВт	3	4	4	5.5	11
Габариты, мм	1750× 750×2200	1790× 720×2200	1940× 800×2250	2100× 950×2700	2300× 1000×2900
Масса, кг	1020	1360	1734	4200	5500

Серия **HPB-D**

Прессы гидравлические

Стандартная комплектация

- Гидравлическая система
- Матрица/пуансон
- Уплотнительные кольца
- Инструкция



Преимущества

- Стальная надежная конструкция гарантирует необходимую жесткость и устойчивость станка
- Надежная и высокоточная гидравлическая система
- Контроль давления осуществляется по манометру
- Энергосберегающий односкоростной мотор с двумя насосами
- Удобное управление станком

250-300
Ход поршня, мм

31.5
Давление, МПа

Модель	HPB-150D	HPB-200D	HPB-300D
Артикул	382224	382225	382226
Рабочая длина, мм	1300	1500	1700
Толщина материала, мм	10	12	14
Усилие, кН (тонн)	1500 (15)	2000 (200)	3000 (300)
Давление, МПа	31.5	31.5	31.5
Ход поршня, мм	250	300	300
Мощность двигателя, кВт	4	5.5	7
Габариты, мм	2400×750×2200	2700×850×2200	2950×1100×2500
Масса, кг	1950	2600	4120



STALEX



Фиксация заготовок

ТИСКИ И ПОЗИЦИОНЕРЫ



Серия «Бульдог»

Тиски сверлильные

Стандартная комплектация

- Инструкция

Преимущества

- Губки имеют крестообразные насечки для более жесткой фиксации заготовок
- Изготовлены из специального чугуна с закаленными и шлифованными губками

78-150
Раскрыв губок, мм

75-150
Ширина губок, мм



Модель	75 × 78	100 × 110	125 × 128	150 × 150
Артикул	Q193A	Q194A	Q195A	Q196A
Раскрытие губок, мм	78	110	128	150
Ширина / высота губок, мм	75 / 19	100 / 26	125 / 26	150 / 26
Размер основания, мм	155 × 140	195 × 170	215 × 185	250 × 225
Габариты, мм	200 × 160 × 70	240 × 180 × 70	280 × 210 × 80	300 × 240 × 90
Масса, кг	1.9	3.2	4.5	6

Серия «Горилла»

Тиски слесарные

Стандартная комплектация

- Инструкция

Преимущества

- Закаленные и шлифованные губки с насечками
- Возможность поворота на 360°
- Изготовлены из высокопрочного специального чугуна, порошковая покраска

75-150
Раскрыв губок, мм

100-200
Ширина губок, мм



Модель	100 × 75	125 × 100	150 × 125	200 × 150
Артикул	M40D	M50D	M60D	M80D
Раскрытие губок, мм	75	100	125	150
Ширина / высота губок, мм	100 / 56	125 / 67	150 / 75	200 / 86
Размер основания, мм	65 × 65	90 × 90	115 × 115	140 × 140
Габариты, мм	300 × 150 × 180	300 × 170 × 200	280 × 200 × 240	450 × 220 × 270
Масса, кг	7	11	14	20

Серия «Гризли»

Тиски слесарные

Стандартная комплектация

- Инструкция

Преимущества

- Закаленные и шлифованные губки с насечками
- Возможность поворота на 360°
- Изготовлены из высокопрочного специального чугуна, порошковая покраска

100-200
Раскрыв губок, мм

100-200
Ширина губок, мм



Модель	100 × 100	125 × 125	150 × 150	200 × 200
Артикул	M40	M50	M60	M80
Раскрытие губок, мм	100	125	150	200
Ширина / высота губок, мм	100 / 67	125 / 75	150 / 89	200 / 105
Размер основания, мм	51 × 56	61 × 63	61 × 72	68 × 82
Габариты, мм	350 × 160 × 200	390 × 200 × 240	450 × 200 × 280	550 × 240 × 300
Масса, кг	9.5	12.5	19	29.5



Серия «Гиппо»

Тиски слесарные

Стандартная комплектация

- Инструкция

Преимущества

- Закаленные и шлифованные губки с насечками
- Возможность поворота на 360°
- Изготовлены из высокопрочного специального чугуна, порошковая покраска

108-216
Раскрыв губок, мм

102-203
Ширина губок, мм



Модель	102 × 108	127 × 133	152 × 152	203 × 216
Артикул	7404	7405	7406	7408
Раскрытие губок, мм	108	133	152	216
Ширина / высота губок, мм	102 / 21	127 / 21	152 / 24	203 / 25
Размер основания, мм	76.2 × 74.5	82.6 × 82.6	85.7 × 101.6	101 × 114.3
Габариты, мм	370 × 220 × 225	404 × 255 × 245	455 × 280 × 275	530 × 280 × 290
Масса, кг	17	23	29	38

Серия «Кайман»

Тиски слесарные

Стандартная комплектация

- Инструкция

Преимущества

- Закаленные и шлифованные губки с насечками
- Возможность поворота на 210°
- Изготовлены из высокопрочного специального чугуна, порошковая покраска

100-190
Раскрыв губок, мм

114-203
Ширина губок, мм



Модель	114 × 100	139 × 125	165 × 150	203 × 190
Артикул	D40	D50	D60	D80
Раскрытие губок, мм	100	125	150	190
Ширина / высота губок, мм	114 / 18	139 / 14	165 / 20	203 / 26
Размер основания, мм	67 × 64	70 × 67	76 × 73	103 × 90
Габариты, мм	350 × 350 × 210	360 × 180 × 200	420 × 210 × 240	450 × 240 × 280
Масса, кг	7.9	12	17.1	25

Серия QM16

Тиски станочные

Стандартная комплектация

- Ручка
- Инструкция

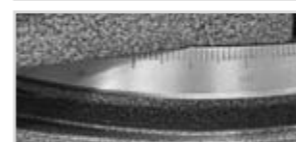

Преимущества

- Высокое усилие зажима, жесткое крепление деталей
- Съемные рифленные губки закалены и отшлифованы
- Детали изготовлены из высокопрочного чугуна
- Поворот тисков на 360°

100-230
Раскрыв губок, мм

100-200
Ширина губок, мм

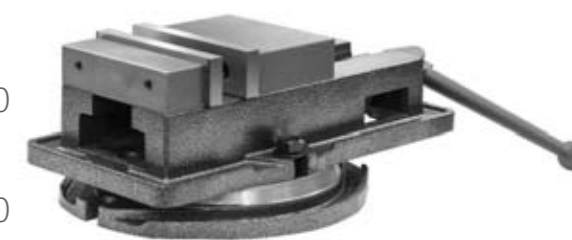

Модель	QM16100	QM16125	QM16160	QM16200
Артикул	QM16100	QM16125	QM16160	QM16200
Раскрытие губок, мм	100	125	170	230
Ширина / высота губок, мм	100 / 32	125 / 40	160 / 40	200 / 50
Габариты, мм	380 × 250 × 160	420 × 270 × 170	460 × 320 × 180	570 × 350 × 210
Масса, кг	13	21	31	33



Серия QHK

Тиски станочные

Стандартная комплектация

- Ручка
- Инструкция



Преимущества

- Поворот по различным координатным осям
- Высокое усилие зажима, жесткое крепление деталей
- Съемные губки закалены и отшлифованы
- Детали из мелкозернистого высокопрочного чугуна

75-120
Раскрыв губок, мм

100-160
Ширина губок, мм



Модель	QHK100	QHK125	QHK160
Артикул	QHK100	QHK125	QHK160
Раскрытие губок, мм	75	95	120
Ширина / высота губок, мм	100 / 41	125 / 46	160 / 50
Габариты, мм	340 × 200 × 170	400 × 240 × 180	440 × 260 × 210
Масса, кг	15	22	32

Серия AC

Тиски угловые

Стандартная комплектация

- Зажим
- Инструкция



Преимущества

- Разработаны для эффективной фиксации металлических и иных видов продольных труб
- Предназначается для облегчения операций по сварке, шлифовке и прочих действий

60-100
Раскрыв губок, мм

60-90
Ширина губок, мм



Модель	AC-60	AC-100
Артикул	376301	376302
Раскрытие губок, мм	60	100
Ширина / высота губок, мм	60 / 35	90 / 60
Масса, кг	5	12

Серия AC-H

Тиски угловые

Стандартная комплектация

- Зажим
- Инструкция



Преимущества

- Разработаны для эффективной фиксации металлических и иных видов продольных труб
- Предназначается для облегчения операций по сварке, шлифовке и прочих действий

100
Раскрыв губок, мм

90
Ширина губок, мм



Модель	AC-100H
Артикул	376300
Раскрытие губок, мм	100
Ширина / высота губок, мм	90 / 60
Габариты, мм	340 × 320 × 240
Масса, кг	24



Серия WP

Сварочные позиционеры

Стандартная комплектация

- Стол, основание, педаль
- Инструкция

Дополнительные опции	Артикул
Патрон трехкулачковый WPC 200	378451
Патрон трехкулачковый WPC 300	378452
Патрон трехкулачковый WPC 400	378453



Преимущества

- Разработаны для эффективной фиксации металлических и иных видов продольных труб
- Предназначается для облегчения операций по сварке, шлифовке и прочих действий

330-550
Диаметр рабочего стола, мм

135°
Угол наклона стола



Модель	WP-220	WP-350	WP-500
Артикул	378381	378382	378383
Грузоподъемность горизонт/верт, кг	220 / 100	350 / 120	500 / 250
Расстояние от стола до пола, мм	450	480	660
Диаметр рабочего стола, мм	330	330	550
Угол наклона стола	от 0° до 135°	от 0° до 135°	от 0° до 135°
Габариты, мм	640 × 490 × 630	640 × 440 × 630	820 × 730 × 710
Масса, кг	34	38	220

Варианты наклона рабочего стола





Работа с листом и рулоном



Серия **LBM**

Листогибы без ограничения подачи листа

Стандартная комплектация

- Роликовый нож
- Газовый амортизатор гибочной балки
- Газовый амортизатор прижимной балки
- Угломер в диапазоне от 0° до 135°
- Ограничители подачи листа

Преимущества

- Надежная и долговечная стальная станина
- Регулировка нижней основной балки
- Привод нижней гибочной балки и верхняя прижимная балка с газовым амортизатором
- Регулировка гибочной балки: верхняя штанга отвечает за прогиб средней части балки, нижняя за прогиб по краям гибочной балки
- Догиб на 180° (опция)

Дополнительные опции	Артикул
Фальцезакаточная машинка	100564
Ножной привод для станка по запросу	



0.55-1
Толщина материала, мм

145°
Макс. угол гибки



Модель	LBM 1250	LBM 2000	LBM 2500	LBM 3000	LBM 3500
Артикул	101811	100460	100461	100499	101140
Рабочая длина, мм	1260	2020	2520	3020	3540
Толщина материала, мм	1.2	1	0.8	0.7	0.55
Макс. угол гибки	145°	145°	145°	145°	135°
Габариты, мм	1950 × 700 × 1300	2750 × 700 × 1300	3250 × 700 × 1300	3450 × 700 × 1300	3800 × 800 × 1250
Масса, кг	180	195	210	250	320

Серия **HBM**

Листогибы без ограничения подачи листа

Стандартная комплектация

- Роликовый нож
- Угломер в диапазоне от 0° до 135°

Преимущества

- Надежная жесткая конструкция
- Эксцентриковый механизм с подшипником скольжения прижимной балки
- Регулировка гибочной и нижней основной балок
- Догиб на 180° (опция)

Дополнительные опции	Артикул
Фальцезакаточная машинка	100564



1
Толщина материала, мм

135°
Макс. угол гибки



Модель	HBM 1250	HBM 2000	HBM 2500	HBM 3000	HBM 3500
Артикул	102238	102239	102240	102241	102242
Рабочая длина, мм	1500	2500	2800	3050	3500
Толщина материала, мм	1	1	1	1	0.7
Макс. угол гибки	135°	135°	135°	135°	135°
Габариты, мм	1850 × 800 × 1150	2800 × 800 × 1150	3100 × 800 × 1150	3600 × 800 × 1150	4050 × 800 × 1150
Масса, кг	130	230	260	310	360

Серия **RS**

Листогибы без ограничения подачи листа

Стандартная комплектация

- Штанги регулирующие балки
- Стол для поддержки материала
- Передние упоры, колеса
- Угломер и ограничитель угла
- Амортизаторы гибочной балки (RS 2500)

Дополнительные опции	Артикул
Роликовый нож RS	100704
Роликовый нож RS/MAX	101953
Фальцезакаточная машинка	100564



Преимущества

- Стальная станина и вес станка обеспечивают надежность и долговечность работы
- Экцентрик для точного и надежного прижима
- Каждый станок настраивается и поставляется с образцом гибки
- Ход прижима до 130 мм

0.75
Толщина материала, мм

150°
Макс. угол гибки



Модель	RS 2000	RS 2500
Артикул	100305	100306
Рабочая длина, мм	2000	2500
Толщина материала, мм	0.75	0.75
Макс. угол гибки	150°	150°
Габариты, мм	2500 × 700 × 1200	3000 × 700 × 1200
Масса, кг	170	200



Серия **RSM**

Листогибы без ограничения подачи листа

Стандартная комплектация

- Роликовый нож
- Газовый амортизатор гибочной балки
- Газовый амортизатор прижимной балки
- Угломер в диапазоне от 0° до 135°
- Ограничители подачи листа

Дополнительные опции	Артикул
Роликовый нож RS	100704
Роликовый нож RS/MAX	101953
Фальцезакаточная машинка	100564



Преимущества

- Стальная станина и вес станка обеспечивают надежность и долговечность работы
- Экцентрик для точного и надежного прижима
- Каждый станок настраивается и поставляется с образцом гибки
- Ход прижима до 130 мм

0.7/1
Толщина материала, мм

150°
Макс. угол гибки



Модель	RSM Prof 2000	RSM Prof 2500	RSM Prof 3000	RSM 3000/0.7	RSM Prof 3500
Артикул	102024	102023	102022	101547	102149
Рабочая длина, мм	2000	2500	3000	3000	3500
Толщина материала, мм	1	1	1	0.7	0.7
Макс. угол гибки	150°	150°	150°	150°	150°
Габариты, мм	2500 × 700 × 1200	3000 × 700 × 1200	3550 × 700 × 1200	3500 × 700 × 1200	4000 × 700 × 1200
Масса, кг	260	310	360	300	400

Серия **BSM**

Листогибы без ограничения подачи листа

Стандартная комплектация

- Роликовый нож
- Инструкция

Дополнительные опции	Артикул
Роликовый нож BSM	373173-CA
Фальцезакаточная машинка	100564



Преимущества

- Экцентрик с ограничителем
- Рабочие поверхности балок изготовлены из легированной высокопрочной стали
- Регулировка прижимной и гибочной балок
- Разборные стойки для облегчения транспортировки

0.5-0.8
Толщина материала, мм

135°
Макс. угол гибки



Модель	BSM 2000/0.8	BSM 2540/0.8	BSM 3000/0.5
Артикул	373174	373173	373175
Рабочая длина, мм	2000	2540	3000
Толщина материала, мм	0.8	0.8	0.5
Макс. угол гибки	135°	135°	135°
Габариты, мм	2325 × 650 × 1000	2865 × 650 × 1000	3325 × 650 × 1000
Масса, кг	195	225	265

Серия **WF**

Листогибы без ограничения подачи листа

Стандартная комплектация

- Роликовый нож
- Инструкция

Дополнительные опции	Артикул
Фальцезакаточная машинка	100564



Преимущества

- Надежная жесткая конструкция
- Регулировка прогиба гибочной балки
- Регулировка положения гибочной балки
- Компенсатор работы гибочной балки

1
Толщина материала, мм

135°
Макс. угол гибки



Модель	WF 2050/1.0	WF 2550/1.0	WF 3050/1.0
Артикул	373115	373116	373117
Рабочая длина, мм	2050	2550	3050
Толщина материала, мм	1	1	1
Макс. угол гибки	135°	135°	135°
Габариты, мм	2600 × 630 × 1160	3160 × 630 × 1160	3660 × 630 × 1160
Масса, кг	500	625	770

Серия **TSB**

Листогибы без ограничения подачи листа

Стандартная комплектация

- Встроенный ограничитель углагиба
- Инструкция



Преимущества

- Регулировка высоты гибочной балки
- Регулировка усилия прижима
- Вертикальный ход прижимной балки
- Компенсатор прогиба
- Рычаг для поворотного движения балки

- 2
Толщина материала, мм
- 135°
Макс. угол гибки



Модель	TSB 2020/2.0
Артикул	373301
Рабочая длина, мм	2020
Толщина материала, мм	2
Макс. угол гибки	135°
Габариты, мм	2800 × 710 × 1500
Масса, кг	1010



Серия **MFS**

Сегментный листогиб без ограничения подачи листа

Стандартная комплектация

- Верхняя сегментная балка
- Ограничитель углагиба
- Инструкция

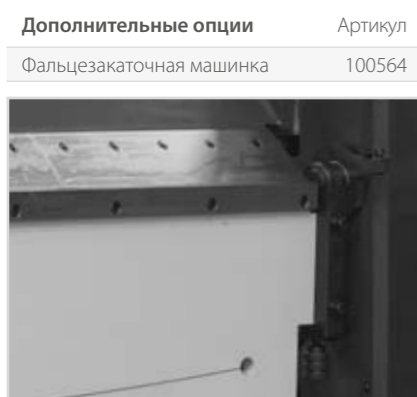

Преимущества

- Регулировка высоты гибочной балки и прижима
- Компенсатор прогиба
- Вертикальный ход прижимной балки
- Наличие ножного привода и механизм раскрытия верхней балки после загиба листа
- Станок оснащен ограничителемгиба

- 1.5
Толщина материала, мм
- 135°
Макс. угол гибки



Модель	MFS 2020/1.5
Артикул	373304
Рабочая длина, мм	2020
Толщина материала, мм	1.5
Макс. угол гибки	135°
Габариты, мм	2650 × 830 × 1460
Масса, кг	860



Серия **W1.5**

Сегментные листогибы без ограничения подачи листа

Стандартная комплектация

- Верхняя сегментная балка
- Инструкция

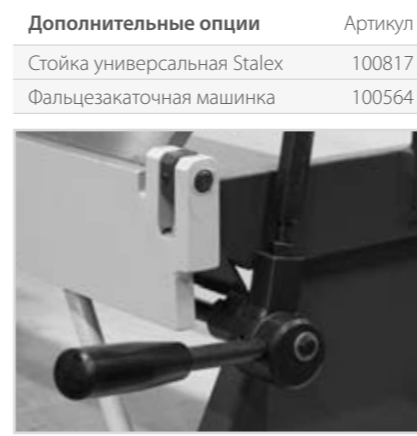

Дополнительные опции	Артикул
Стойка универсальная Stalex	100817
Фальцезакаточная машинка	100564

Преимущества

- Боковой противовес (для 610Z)
- Регулируемая штанга для точной регулировки прогиба гибочной и прижимной балки
- Высота подъема сегментной балки 50 мм (1260A)
- Крепежные отверстия на основании для фиксации станка к верстаку

- 1.5
Толщина материала, мм
- 135°
Макс. угол гибки



Модель	W1.5x610Z	W1.5x1260A
Артикул	373121	373124
Рабочая длина, мм	610	1260
Толщина материала, мм	1.5	1.5
Макс. угол гибки	135°	135°
Габариты, мм	860 × 350 × 440	1610 × 480 × 680
Масса, кг	54	133



Серия **W2.0-2.5**

Сегментные листогибы без ограничения подачи листа

Стандартная комплектация

- Верхняя сегментная балка
- Ограничители подачи листа
- Инструкция

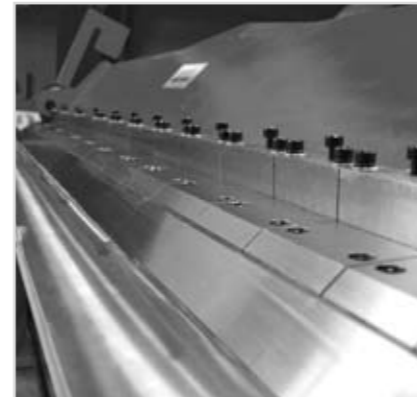

- 2/2.5
Толщина материала, мм
- 135°
Макс. угол гибки

Преимущества

- Регулируемые планки для точной регулировки прогибов
- Каждый сегмент состоит из 2-х частей
- Верхнее сегментное лезвие с различной шириной сегментов
- Система противовесов
- Стальная станина



Модель	W2.0x2040A	W2.5x2040A	W2.0x2540A	W2.5x2540A	W2.0x3050A
Артикул	373126	373127	373128	373129	373130
Рабочая длина, мм	2000	2000	2500	2500	3000
Толщина материала, мм	2	2.5	2	2.5	2
Макс. угол гибки	135°	135°	135°	135°	135°
Габариты, мм	2500 × 770 × 1100	2500 × 770 × 1100	3000 × 770 × 1100	3000 × 770 × 1100	3500 × 770 × 1100
Масса, кг	850	1145	1310	1310	1490

**Серия PBB**

Сегментные листогибы без ограничения подачи листа

Стандартная комплектация

- Верхняя сегментная балка
- Инструкция

Преимущества

- Ножной привод
- Стальная конструкция
- Система пружин гибочной балки
- Вертикальный ход прижимной балки позволяет фиксировать заготовки со строго параллельными поверхностями



Толщина материала, мм

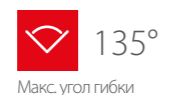

Макс. угол гибки



Модель	PBB1020/2.5	PBB1270/2.0	PBB1520/1.5	PBB2020/1.2	PBB2500/1.0
Артикул	373150	373151	373152	373153	373154
Рабочая длина, мм	1020	1270	1520	2020	2500
Толщина материала, мм	2.5	2	1.5	1.2	1
Макс. угол гибки	135°	135°	135°	135°	135°
Габариты, мм	1460×620×1270	1700×710×1270	1960×710×1300	2470×940×1320	2970×940×1320
Масса, кг	285	320	385	490	590

Серия PBB 2A

Сегментный листогиб без ограничения подачи листа

Стандартная комплектация

- Верхняя и гибочная сегментные балки
- Регулировка толщины листа
- Ограничители углагиба
- Инструкция

Преимущества

- Ножной привод
- Стальная конструкция
- Вертикальный ход прижимной балки позволяет фиксировать заготовки со строго параллельными поверхностями



Толщина материала, мм

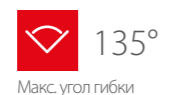

Макс. угол гибки



Модель	PBB 1270/2A
Артикул	373162
Рабочая длина, мм	1270
Толщина материала, мм	2
Макс. угол гибки	135°
Габариты, мм	1700×710×1270
Масса, кг	350

**Серия PBB 3SH**

Сегментные листогибы без ограничения подачи листа

Стандартная комплектация

- Верхняя, гибочная и нижняя сегментные балки
- Регулировка толщины листа
- Ограничители углагиба
- Инструкция

Преимущества

- Ножной привод
- Стальная конструкция
- Вертикальный ход прижимной балки позволяет фиксировать заготовки со строго параллельными поверхностями



Дополнительные опции	Артикул
Фальцезакаточная машинка	100564



Толщина материала, мм

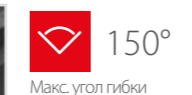

Макс. угол гибки

Модель	PBB1020/3SH	PBB1270/3SH	PBB2050/3SH
Артикул	373163	373164	373166
Рабочая длина, мм	1020	1270	2020
Толщина материала, мм	2	1.5	1.2
Макс. угол гибки	150°	150°	135°
Габариты, мм	1460×920×1420	1710×1000×1420	2330×820×1300
Масса, кг	430	465	630

Серия EFMS

Электромеханические сегментные листогибы

Стандартная комплектация

- Верхняя сегментная балка
- Педаль, инструкция

Преимущества

- Мощная сварная стальная конструкция
- Позволяет работать с изделиями сложной формы и осуществляет гибку на четыре стороны
- Угол гибки изменяется концевиком
- Высота просвета верхней прижимной балки без сегмента в прижатом состоянии – 51 мм
- Гибочная балка имеет компенсатор прогиба



Дополнительные опции	Артикул
Фальцезакаточная машинка	100564
Поддержка листа и задний упор по запросу	

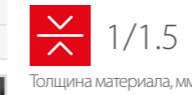

Толщина материала, мм

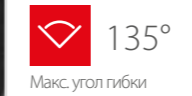

Макс. угол гибки

Модель	EFMS 2020	EFMS 2520	EFMS 3020
Артикул	373311	373312	373313
Рабочая длина, мм	2020	2520	3020
Толщина материала, мм	1.5	1	1
Макс. угол гибки	135°	135°	135°
Мощность, кВт	1.1	1.1	1.1
Габариты, мм	2830×760×1410	3330×760×1410	3830×760×1450
Масса, кг	1050	1310	1630



Серия TFM

Электромеханический листогиб с ЧПУ

Стандартная комплектация

- Переносная педаль управления
- Задний рабочий стол
- Система ЧПУ



Преимущества

- Хранение до 2000 программ, библиотека профилей с графикой
- Программируемый радиус изгиба и угол наклона
- Движение заднего упора от ЧПУ (длина 1228 мм)

- Мощная сварная стальная конструкция
- Закаленная рабочая часть прижимной и гибочной балок

2
Толщина материала, мм

135°
Макс. угол гибки



Модель	TFM-3100x2E	TFM-3680x2E
Артикул	373351	373352
Рабочая длина, мм	3100	3680
Толщина материала, мм	2	2
Макс. угол гибки	135°	135°
Мощность, кВт	3	4
Габариты, мм	4340×2010×1600	4960×2010×1500
Масса, кг	4280	5280



Серия HW

Гидравлические сегментные листогибы

Стандартная комплектация

- Верхняя сегментная балка
- Педаль
- Инструкция

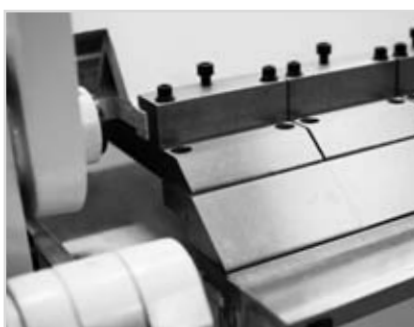

Преимущества

- Сварная жесткая стальная конструкция с антивибрационной технологией
- Электропривод на верхней прижимной и нижней рабочей планке
- Регулировка зазора между верхней и нижней балкой
- Без ограничения подачи листа

3.5
Толщина материала, мм

135°
Макс. угол гибки



Модель	HW1300x3.5	HW 1830x3.5	HW 2440x3.5	HW2500x4.0	HW 3050x3.5
Артикул	373501A	HW1830	HW2440	373503A	HW3050
Рабочая длина, мм	1300	1830	2440	2516	3050
Толщина материала, мм	3.5	3.5	3.5	4	3.5
Макс. угол гибки	135°	135°	135°	135°	135°
Рабочее давление, мПа	12	12	9-13	9-13	16
Мощность двигателя, кВт	3.7	4	5	5	7.5
Габариты, мм	2050×1020×1700	2530×1750×1650	3060×1750×1650	3250×1200×1700	3570×1750×1750
Масса, кг	1780	2300	2870	2850	3450



Серия EB

Электромагнитные сегментные листогибы

Стандартная комплектация

- Ограничители глубины подачи и угла гiba
- 4 планки: сплошная, разрезная, сегментная, узкая (EB-625, 1000 и 1250)
- 2 планки: сплошная и сегментная (EB-2000, 2500 и 3200)
- Педаль, инструкция



Преимущества

- Съемные прижимные планки и неограниченной подачи материала
- Осуществляет пережат кромки по цилиндрическому профилю
- Отсутствие механического трения при прижмe
- Питание от сети – 220В

0.8-1.6
Толщина материала, мм

180°
Макс. угол гибки



Модель	EB 625	EB 1000	EB 1250	EB 2000	EB 2500	EB 3200
Артикул	373401	373402	373403	373404	373405	373406
Рабочая длина, мм	670	1050	1300	2090	2590	3290
Толщина материала, мм	1.6	1.2	1.2	1	1	0.8
Макс. угол гибки	180°	180°	180°	180°	180°	180°
Усилие прижима, т	3	4.5	6	9	12	10
Расстояние между подъемниками, мм	630	1010	1260	2028	2528	3228
Габариты, мм	830×1120×380	1200×1120×380	1450×1120×380	2200×1120×380	3700×1120×380	3400×1120×380
Масса, кг	102	142	175	290	330	400

Серия HBV-48A

Гидравлические листогибы

Стандартная комплектация

- Колеса, педаль
- Гидростанция
- Матрица 4-х лучевая
- Инструкция



Преимущества

- Простое управление станка, выносная педаль, задний упор
- Возможность смены рабочего инструмента
- Откидная верхняя балка для удобства
- Регулируемая высота подъема

4
Толщина материала, мм

90°
Макс. угол гибки



Модель	HBV-48A
Артикул	HBV-48A
Рабочая длина, мм	1250
Толщина материала, мм	4
Макс. угол гибки	90°
Усилие гибки, т	30
Ход верхней балки, мм	120
Задний упор, мм	105-550
Мощность, кВт	3
Габариты, мм	1990×800×1250
Масса, кг	520



Серия **W67Y**

Гидравлические листогибы с ЧПУ

Стандартная комплектация

- Система ЧПУ ЧПУ E22 (оси X, Y)
- Моторизованный задний упор с возможностью подстройки высоты
- Передняя поддержка листа с настройкой по высоте
- Выносная панель управления, педали запуска и остановки
- Комплект оснастки, пуансон 90° (сегменты по 500 мм), многоручьевая 4-х сторонняя матрица
- Оснастка для замены инструмента

Преимущества

- Точная геометрия частей станины
- Две скорости работы
- 30 программ по 15 шагов в каждой
- Конструкция заднего упора с ШВП
- Цилиндры и поршни изготовлены из стали 45 с закалкой и отпуском
- Регулир. по высоте передняя поддержка листа
- Программирование угла в градусах
- Языки ввода – русский, китайский, английский
- Система безопасности – световая завеса окружностью 280 мм

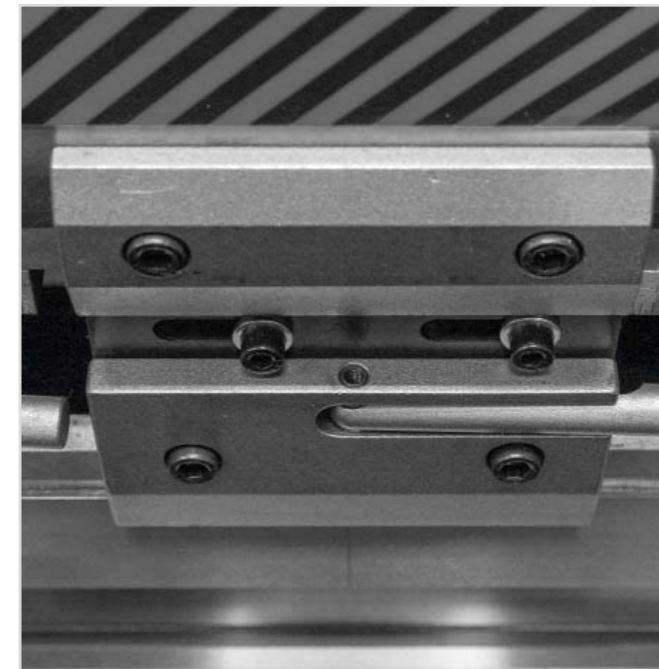

Модель	W67Y 30/1300	W67Y 30/1600	W67Y 40/1600	W67Y 40/2000	W67Y 63/1600	W67Y 63/2000	W67Y 63/2500	W67Y 80/2000	W67Y 80/2500	W67Y 100/2500	W67Y 125/2500	W67Y 125/3200	W67Y 125/4000	W67Y 160/3200	W67Y 160/4000	W67Y 200/3200
Артикул	101880	102366	101879	101878	102367	102236	102368	102369	101873	101874	101875	101876	102007	101877	102370	102371
Рабочая длина, мм	1300	1600	1600	2000	1600	2000	2500	2000	2500	2500	2500	3200	4000	3200	4000	3200
Усилие гибки, т	30	30	40	40	63	63	63	80	80	100	125	125	125	160	160	200
Расстояние между колоннами, мм	1050	1200	1200	1500	1250	1500	2050	1500	2050	2050	2050	2600	3200	2600	3200	2600
Длина хода, мм	90	90	100	100	110	110	110	110	110	110	110	110	110	180	180	180
Глубина зева, мм	180	180	200	200	250	250	250	300	300	320	320	320	320	350	350	400
Размер стола, мм	140 × 730	140 × 730	150 × 760	150 × 760	170 × 780	170 × 780	170 × 780	180 × 790	180 × 790	210 × 790	210 × 800	210 × 800	210 × 800	250 × 850	250 × 850	260 × 920
Мощность двигателя, кВт	3	3	4	4	5.5	5.5	5.5	5.5	5.5	7.5	7.5	7.5	7.5	11	11	15
Габариты, см	210×145×215	220×145×215	220×145×215	265×145×210	220×150×220	270×150×220	310×150×220	260×155×225	310×155×225	310×165×225	310×165×225	365×175×245	460×175×245	390×185×252	465×180×253	390×190×255
Масса, кг	2050	2400	2700	3200	3450	3750	4200	4600	5000	5300	5400	7000	8100	9600	12100	12100



Серия **W01**

Ручные настольные вальцовочные станки

Стандартная комплектация

- Инструкция

Дополнительные опции

Дополнительные опции	Артикул
Стойка универсальная	100817
Подставка «А» для вальцов W01 по запросу	



Преимущества

- Возможность установки на любой верстак
- Поворотно-откидной механизм верхнего вала
- Регулировка нижнего вала с помощью упора
- Верхний валок с быстроразъемным соединением
- Удобный эксцентриковый зажим
- Проточки для гибки колец

 **0.8**
Толщина материала, мм



Модель	W01-0.8x305	W01-0.8x610
Артикул	374001	374002
Рабочая длина, мм	305	610
Толщина материала, мм	0.8	0.8
Диаметр валов, мм	25.4	38
Габариты, мм	540 × 240 × 280	940 × 270 × 380
Масса, кг	13	37



Серия **W01**

Ручные настольные вальцовочные станки

Стандартная комплектация

- Инструкция

Дополнительные опции

Дополнительные опции	Артикул
Стойка универсальная	100817
Подставка «А» для вальцов W01 по запросу	



Преимущества

- Возможность установки на любой верстак
- Поворотно-откидной механизм верхнего вала
- Регулировка нижнего вала с помощью упора
- Верхний валок с быстроразъемным соединением
- Удобный эксцентриковый зажим
- Проточки для гибки колец

 **0.8**
Толщина материала, мм



Модель	W01-0.8x915	W01-0.8x1000
Артикул	374003	374004
Рабочая длина, мм	915	1000
Толщина материала, мм	0.8	0.8
Диаметр валов, мм	50	50
Габариты, мм	1340 × 340 × 500	1480 × 350 × 500
Масса, кг	80	86





Серия **W01**

Ручные настольные вальцовочные станки

Стандартная комплектация

- Инструкция

Дополнительные опции

Артикул

Стойка универсальная	100817
Подставка «А» для вальцов W01 по запросу	



Преимущества

- Рычаг поднятия верхнего вала
- Опора фиксации верхнего вала
- Проточки для гибки прутка
- Чугунные боковые опоры
- Жесткое основание

1.5
Толщина материала, мм



Модель	W01-1.5x1300 L	W01-1.5x1300
Артикул	374005	374202
Рабочая длина, мм	1300	1300
Толщина материала, мм	1.5	1.5
Диаметр валов, мм	75	75
Габариты, мм	1700 × 430 × 530	1730 × 450 × 540
Масса, кг	195	245



Серия **W01**

Ручные вальцовочные станки

Стандартная комплектация

- Стойка
- Инструкция

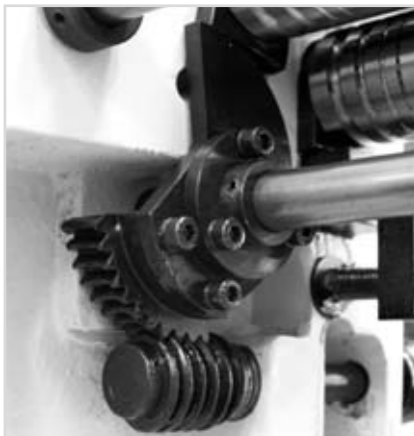

Преимущества

- Продольный паз вала для заправки листа
- Проточки для гибки прутка
- Два вала скорости вращения
- Чугунные боковые опоры
- Стопорный винт передаточной шестерни

2
Толщина материала, мм



Модель	W01-2x1250
Артикул	374104
Рабочая длина, мм	1250
Толщина материала, мм	2
Диаметр валов, мм	60
Габариты, мм	1800 × 500 × 690
Масса, кг	223



Серия **W01**

Ручные вальцовочные станки

Стандартная комплектация

- Стойка
- Инструкция



Преимущества

- Установка на любой верстак
- Поворотно-откидной механизм вала
- Регулировка нижнего вала
- Верхний валок с быстроразъемным соединением
- Удобный эксцентриковый зажим
- Проточки для гибки колец

0.8
Толщина материала, мм



Модель	W01-0.8x1300
Артикул	374101
Рабочая длина, мм	1300
Толщина материала, мм	0.8
Диаметр валов, мм	60
Габариты, мм	1700 × 320 × 500
Масса, кг	172

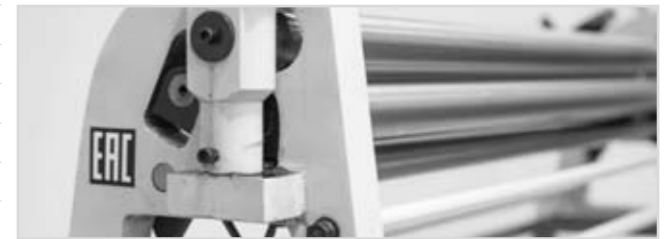

Серия **ESR**

Электромеханические вальцовочные станки

Стандартная комплектация

- Стойка
- Выносная педаль
- Инструкция



Преимущества

- Верхний вал вращается в обе стороны
- Ручки на передний вал, для быстрого зажима материала и фиксации
- Возможность гибки на конус
- Бороздки для гнутья прутка
- Три ассиметричных вала
- Паз для заправки листа

1.5
Толщина материала, мм



Модель	ESR-1300x1.5E	ESR-1300x1.5
Артикул	391103	391101
Рабочая длина, мм	1300	1300
Толщина материала, мм	1.5	1.5
Диаметр валов, мм	60	75
Мощность двигателя, кВт	0.75 (380)	0.75 (380)
Габариты, мм	1900 × 550 × 1100	1800 × 600 × 1100
Масса, кг	340	340





Серия ESR

Электромеханические вальцовочные станки

Стандартная комплектация

- Рама, выносная педаль
- Инструкция и инструменты



Преимущества

- Валы изготовлены из высокопрочной стали
- Валы станка закалены
- Вращающиеся нижний и верхний вал через систему зубчатых колес и цепной передачи от электродвигателя
- Откидной вал оснащен замком для предотвращения его самопроизвольного раскрытия в процессе работы
- Три ассиметричных вала
- Регулируемые нижние валы
- Канавки для гибки прутка (8 мм, 10 мм, 15 мм)
- Поворотно-откидной механизм верхнего вала
- Возможность гибки на конус
- Верхний вал вращается в обе стороны
- Функция конусной гибки

 **2.5-6.5**
Толщина материала, мм

Модель	ESR-1300x2.5	ESR-1300x4.5	ESR-1300x6.5	ESR-1550x3.5	ESR-2020x3.5	ESR-2070x2.5	ESR-2070x3.5	ESR-2500x0.8	ESR-3050x2.5E	ESR-3050x3.5E
Артикул	391104	391105	391108	391106	391107	391109	391110	391111	391115	391116
Рабочая длина, мм	1300	1300	1300	1550	2020	2070	2070	2500	3050	3050
Толщина материала, мм	2.5	4.5	6.5	3.5	3.5	2.5	3.5	0.8	2.5	3.5
Диаметр валов, мм	90	120	150	120	127	130	140	100	180	190
Мощность двигателя, кВт	1.5	2.2	3	2.2	3	2.2	3	2.2	4	5.5
Габариты, мм	2000 × 720 × 1200	2000 × 760 × 1270	2080 × 800 × 1340	2220 × 760 × 1270	2700 × 870 × 1300	2820 × 870 × 1300	2820 × 870 × 1300	3100 × 740 × 1200	3840 × 820 × 1420	3910 × 910 × 1360
Масса, кг	540	750	1100	790	1100	1060	1100	780	1696	2182



Серия HSR

Гидравлические вальцовочные станки

Стандартная комплектация

- Ролик для гибки на конус
- Выносной пульт управления
- Инструкция и инструменты



Преимущества

- Все три вала приводятся в движение гидравлической системой
- Цилиндры протяжного ролика регулируются синхронно
- Положение протяжного ролика при его перемещении вверх и вниз отображается на цифровом дисплее
- Все валки выполнены из высококачественного стального сплава и закалены
- Жесткая стальная конструкция обеспечивает точную и плавную работу механизмов и долгий срок службы
- Верхний вал откидывается для беспрепятственного извлечения обработанной заготовки
- Ножная педаль управления движением вперед / назад снабжена защитным кожухом
- Положение ролика отображается на дисплее
- Валы выполнены из стального сплава и закалены
- Верхний вал вращается в обе стороны
- Поставляется с функцией конусной гибки
- Цилиндры протяжного ролика регулируются синхронно

 **2.5-10**
Толщина материала, мм



Модель	HSR-1300x6.5	HSR-1550x4.5	HSR-1550x6.5	HSR-2070x4.5	HSR-2070x6.5	HSR-2070x8.5	HSR-2070x10	HSR-2550x2.5	HSR-2550x3.5	HSR-2550x6.5	HSR-2550x8.0	HSR-3050x2.5	HSR-3050x3.5
Артикул	391121/HER	391122/HER	391123/HER	391124/HER	391125/HER	391139/HER	391140/HER	391127/HER	391128/HER	391126/HER	391133/HER	391129/HER	391130/HER
Рабочая длина, мм	1300	1550	1550	2070	2070	2070	2070	2550	2510	2550	2550	3010	3010
Толщина материала, мм	6.5	4.5	6.5	4.5	6.5	8.5	10	2.5	3.5	6.5	8	2.5	3.5
Диаметр валов, мм	151	151	181	181	191	200	220	140	150	200	240	160	170
Мощность двигателя, кВт	2.2	4	4	4	4	5.5	5.5	5.5	3	5.5	5.5	4	5.5
Габариты, мм	2410 × 1080 × 1440	2660 × 1080 × 1440	2670 × 1110 × 1470	3150 × 1090 × 1520	3180 × 1110 × 1450	3190 × 1110 × 1470	3610 × 1110 × 1460	3610 × 1110 × 1470	3610 × 1080 × 1540	3610 × 1110 × 1470	3550 × 1040 × 1470	4110 × 1080 × 1540	4160 × 1080 × 1540
Масса, кг	1870	2490	2570	2870	3110	3310	3820	3325	2290	3460	3325	2580	3480

STALEX**ERC**

Работа с листом и рулоном

ГИЛЬОТИНЫ

Гильотины

STALEX**Серия MMS**

Нож дисковый ручной

Стандартная комплектация

- Ножи, ручка
- Инструкция



Преимущества

- Прямолинейная и криволинейная резка
- Мощное литое основание-корпус, в основании два отверстия для крепления
- Универсальный дисковый нож отличается простотой эксплуатации и легко регулируется



Толщина материала, мм

Модель	MMS-2
Артикул	372501
Толщина материала, мм	2
Габариты, мм	190 × 180 × 240
Масса, кг	9

**Серия MMS**

Нож дисковый ручной

Стандартная комплектация

- Ножи, ручка
- Инструкция



Преимущества

- Прямолинейная и криволинейная резка
- Мощное литое основание-корпус, в основании четыре отверстия для крепления



Толщина материала, мм

Модель	MMS-3
Артикул	372502
Толщина материала, мм	3
Габариты, мм	320 × 240 × 340
Масса, кг	21

**Серия MMS**

Многофункциональные ножницы

Стандартная комплектация

- Ножи, ручка
- Прижим (для MMS-6)
- Инструкция

Преимущества

- Возможность регулировки зазора и замены лезвий
- Механизм реечной передачи из легированной стали
- Два регулировочных отверстия нижнего лезвия
- Съемный рычаг для транспортировки

Модель	MMS-4	MMS-5	MMS-6
Артикул	372504	372505	372506
Толщина материала, мм	1.5	2	3
Ширина реза, мм	70	220	230
Длина рычага, мм	442	590	720
Габариты, мм	510 × 330 × 220	380 × 260 × 690	380 × 260 × 820
Масса, кг	8	15	26





Серия HS

Ножницы рычажные

Стандартная комплектация

- Прижим листа, ручка
- Ножи для резки прутка
- Инструкция

Преимущества

- Резка листа и прутка из различных материалов
- Резка круглого прутка через специальное отверстие на режущих ножах
- Сменные высококачественные, закаленные ножи из инструментальной стали
- Для фиксации ножиц к верстаку в корпусе предусмотрены крепежные отверстия

Толщина материала, мм



Модель	HS-6	HS-8	HS-10	HS-12
Артикул	372102	372103	372104	372105
Толщина материала, мм	4	4	4	4
Длина ножа, мм	152	203	254	304
Макс. круглый пруток, мм	Ø 11	Ø 13	Ø 13	Ø 13
Габариты, мм	330 × 160 × 330	500 × 160 × 450	740 × 150 × 440	740 × 150 × 440
Масса, кг	11	17	21	26



Серия HS

Гильотины сабельного типа

Стандартная комплектация

- Стойка
- Рукоятка
- Инструкция

Преимущества

- Плечо рычага с компенсирующей пружиной
- Резка без усилий по всей длине
- Консольное закрепление ножа
- Жесткий корпус резака
- Разборная станина

Толщина материала, мм



Модель	HS-500	HS-800	HS-1000	HS-1300
Артикул	372107	372108	372109	372110
Рабочая длина, мм	500	800	1000	1300
Толщина материала, мм	1.5	1.5	1.5	1.5
Габариты, мм	770 × 270 × 420	1120 × 280 × 540	1380 × 280 × 540	1700 × 280 × 540
Масса, кг	37	41	52	70



Серия KHS

Гильотины сабельного типа

Стандартная комплектация

- Противовес
- Фиксатор ограничения подачи
- Линейка на рабочем столе
- Инструкция

Преимущества

- Материал конструкции – высокопрочный чугуун
- Гильотина имеет механический предподжим
- Возможность изменение длины рукоятки
- Возможность резки с рулона
- Разборная опорная станина
- Закаленные ножи для более долгого срока службы

Толщина материала, мм



Модель	KHS-1000	KHS-1250
Артикул	373179	373180
Рабочая длина, мм	1000	1250
Толщина материала, мм	1	1
Габариты, мм	1870 × 1100 × 690	2020 × 1100 × 690
Масса, кг	460	560



Серия Q01

Механические (ножные) гильотины

Стандартная комплектация

- Педаль
- Ограничители глубины подачи
- Передние удлинители стола
- Инструкция

Преимущества

- Надежная сварная стальная конструкция
- Ножной привод прижима
- Регулируемые направляющие подачи листа имеют мерные линейки
- Ножи из высокоуглеродистой стали с двухсторонней заточкой
- Наличие смежной линейки на передних удлинителях и рабочем столе
- Предварительный зажим материала

Толщина материала, мм



Модель	Q01-1x1000	Q01-1.5x1320
Артикул	372001	372002
Рабочая длина, мм	1000	1000
Толщина материала, мм	1	1.5
Глубина рабочего стола, мм	360	360
Передние удлинители, мм	520	520
Габариты, мм	1400 × 760 × 1150	1680 × 760 × 1150
Масса, кг	365	491





Серия Q01B

Механические (ножные) гильотины

Стандартная комплектация

- Педаль
- Ограничители глубины подачи
- Передние удлинители стола
- Инструкция



Преимущества

- Сварная стальная конструкция
- Прижим фиксирует лист перед моментом рубки
- Высокая режущая способность
- Упор для фиксации листа
- Ножи из высокоуглеродистой стали
- Простая регулировка положения ножной педали
- Узел регулировки зазора между ножами (салазки + упор)

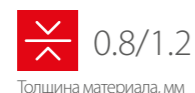

Модель	Q01-1.6x1320B	Q01-1.2x2500B
Артикул	372015	372016
Рабочая длина, мм	1320	2500
Толщина материала, мм	1.2	0.8
Глубина рабочего стола, мм	300	300
Передние удлинители, мм	620	620
Габариты, мм	1800 × 600 × 1200	3000 × 600 × 1200
Масса, кг	470	740



Серия Q01

Механические (ручные) гильотины

Стандартная комплектация

- Ограничители глубины подачи
- Передние удлинители стола
- Инструкция



Преимущества

- Ножи из высокоуглеродистой стали
- Ограничитель глубины подачи – 400 мм
- Направляющие имеют мерные линейки
- Предварительный зажим материала
- Дополнительная поддержка под лист – 300 мм
- Три мерные линейки на рабочем столе
- Боковые рычаги с двумя ручьями каждый
- Регулировка зазора между ножами



Модель	Q01-1.5x1500	Q01-1.25x2000	Q01-0.8x2500
Артикул	372003	372004	372008
Рабочая длина, мм	1500	2000	2500
Толщина материала, мм	1.5	1.25	0.8
Глубина рабочего стола, мм	305	305	305
Передние удлинители, мм	380	380	380
Габариты, мм	2080 × 760 × 1200	2580 × 760 × 1200	3100 × 760 × 1200
Масса, кг	445	511	595



Серия SBJB

Электромеханические гильотины

Стандартная комплектация

- Педаль
- Задний упор
- Инструкция



Преимущества

- Управление при помощи ножной педали
- Упор с механической регулировкой
- Автоматический прижим для фиксации заготовки
- Стальная станина
- Гильотина имеет цельные ножи
- Верхний и нижний ножи имеют по две режущие кромки



Модель	SBJB 2x1300	SBJB 3x1300	SBJB 3x1500
Артикул	100484	100485	102505
Рабочая длина, мм	1300	1300	1500
Толщина материала, мм	2	3	3
Мощность двигателя, кВт	3	3	3
Габариты, мм	2015 × 1500 × 1300	2115 × 1500 × 1300	2515 × 1500 × 1300
Масса, кг	580	1000	1700

Серия Q11

Электромеханические гильотины

Стандартная комплектация

- Передние удлинители стола
- Педаль
- Задний упор
- Инструкция



Преимущества

- Механический задний упор имеет счетчик длины
- Регулировка зазора между ножами
- Двухсторонняя заточка ножей
- Два режима резки
- Рабочий ход ограничен движением хода кривошипно-шатунного механизма и не регулируется
- Длина передних удлинителей – 590 мм
- Боковой упор для фиксации листа
- Освещение рабочего стола



Модель	Q11-3x1250	Q11-3x1250A	Q11-4x1250	Q11-2x2050	Q11-3x2050
Артикул	386101	386108	386106	386107	386102
Рабочая длина, мм	1250	1250	1250	2050	2050
Толщина материала, мм	3	3	4	2	3
Мощность двигателя, кВт	3	4	4	3	4
Габариты, мм	1840 × 1030 × 1350	1870 × 1160 × 1430	1870 × 1160 × 1350	2660 × 1160 × 1470	2580 × 1160 × 1440
Масса, кг	980	980	1200	1360	1520

Серия Q11

Электромеханические гильотины

Стандартная комплектация

- Передние удлинители стола
- Задний упор
- Педаль (для Q11-4x2000)
- Инструкция



Преимущества

- Боковой упор для фиксации листа под 90°
- Длина передних удлинителей – 382 мм
- Регулировка зазора между ножами
- Четырехсторонняя заточка ножей
- Рабочий ход ограничен движением хода кривошипно-шатунного механизма и не регулируется
- Механический задний упор имеет счетчик длины
- Ширина рабочего стола до линии реза – 430 мм

3-4
Толщина материала, мм



Модель	Q11-3x1300	Q11-3x1500	Q11-4x2000	Q11-4x2500	Q11-4x3200
Артикул	386001	386002	386003	386007	386008
Рабочая длина, мм	1300	1500	2000	2500	3200
Толщина материала, мм	3	3	4	4	4
Мощность двигателя, кВт	3	3	5.5	5.5	7.5
Габариты, мм	2330 × 1360 × 1540	2400 × 1300 × 1440	3180 × 1510 × 1490	3700 × 1510 × 1490	5200 × 2100 × 1850
Масса, кг	1300	1500	3000	3600	6800

Серия Q11

Электромеханические гильотины

Стандартная комплектация

- Передние удлинители стола
- Педаль, задний упор
- Инструкция



Преимущества

- Станок оснащен качественными долговечными ножами (материал ножей 9CrSi)
- Ширина рабочего стола до линии реза – 430 мм
- Передние удлинители стола – 380 мм (2 шт.)
- Боковой упор для фиксации листа под 90°
- Регулировка зазора между ножами
- Четырехсторонняя заточка ножей
- Тип муфты – механический

6-10
Толщина материала, мм



Модель	Q11-6x2000	Q11-6x2500	Q11-8x2000	Q11-8x2500	Q11-10x1000	Q11-10x1500
Артикул	386004	386005	386011	386006	386012	386013
Рабочая длина, мм	2000	2500	2000	2500	1000	1500
Толщина материала, мм	6	6	8	8	10	10
Мощность двигателя, кВт	7.5	11	11	11	11	15
Габариты, мм	3280 × 1700 × 1820	3780 × 1700 × 1820	3350 × 1750 × 1820	3900 × 2270 × 2440	2400 × 1750 × 1820	2900 × 1750 × 1820
Масса, кг	4100	5200	4500	6800	3500	4000

Серия HQ01

Гидравлические гильотины

Стандартная комплектация

- Педаль, задний упор
- Передние удлинители стола
- Инструкция



Преимущества

- Рабочий ход ножа ограничен и регулируется концевиками
- Регулировка прогиба верхней балки
- Регулировка зазора между лезвиями
- Регулировка заднего упора
- Боковой упор для фиксации листа под 90°
- Направляющие заднего упора имеют мерные линейки

1.6/2
Толщина материала, мм



Модель	HQ01-2X1320B	HQ01-1.6X2500B
Артикул	372017	372018
Рабочая длина, мм	1320	2500
Толщина материала, мм	2	1.6
Мощность двигателя, кВт	1.5	2.2
Габариты, мм	1900 × 650 × 1300	3140 × 990 × 1420
Масса, кг	550	1140



Серия THS

Гидравлические гильотины

Стандартная комплектация

- Передние удлинители стола
- Педаль, задний упор
- Инструкция



Преимущества

- Двухсторонняя заточка режущих ножей
- Регулировка зазора между ножами
- Регулировка прогиба верхней балки
- На рабочем столе гильотины, по обоим сторонам линейка
- Механическая регулировка заднего упора
- Боковой упор для фиксации листа под 90°

2.5/4
Толщина материала, мм



Модель	THS1320x2.5	THS-1320x4	THS-1520x4	THS-2030x4	THS-2540x4	THS-3050x4
Артикул	386230	386231	386232	386233	386234	386235
Рабочая длина, мм	1320	1320	1520	2032	2540	3050
Толщина материала, мм	2.5	4	4	4	4	4
Мощность двигателя, кВт	11	15	4	4	5.5	5.5
Габариты, мм	1730 × 830 × 1300	2020 × 1040 × 1600	2230 × 1040 × 1600	2730 × 1040 × 1600	3260 × 1130 × 1700	3770 × 1130 × 1700
Масса, кг	640	1340	1450	1700	2590	2900



Серия HSB

Гидравлические гильотины с ЧПУ

Стандартная комплектация

- НС контроллер
- Система предварительного поджима
- Моторизованный задний упор

Преимущества

- Конструкция станка имеет высокую жёсткость и стабильность, нужный эффект достигается за счёт термической обработки, для повышения прочности, твердости и устойчивости к вибрации
- Рабочий стол оснащён шаровыми опорами, позволяющими облегчить подачу прокатного листа
- Усовершенствованная встроенная гидравлическая система работы станка и соединения трубопроводов гарантируют надёжность и безопасность работы
- Электрические компоненты Schneider соответствуют международному стандарту безопасности обеспечивая надёжный и длительный срок службы
- Все кнопки управления и встроенный контроллер фиксируются на подвижном блоке управления
- Передние рычаги на рабочем столе станка с ручной регулировкой фиксации длины и положения листа
- Моторизованный задний упор с возможностью изменения (понижения) скорости.
- Режущая балка с поворотным ходом ножа
- Оптимизированный угол резки
- Гидроцилиндры передающие усилие на режущую балку
- Регулировка зазоров между лезвиями



4-20

Толщина материала, мм



Модель	HSB 2000x4	HSB 2000x6	HSB 2000x8	HSB 2000x10	HSB 2000x12	HSB 2500x4	HSB 2500x6	HSB 2500x8	HSB 2500x10	HSB 2500x12	HSB 2500x16	HSB 2500x20
Артикул	102543	102544	102545	102546	102547	101924	101925	101926	101927	101928	102548	102549
Рабочая длина, мм	2000	2000	2000	2000	2000	2500	2500	2500	2500	2500	2500	2500
Толщина материала, мм	4	6	8	10	12	4	6	8	10	12	16	20
Мощность двигателя, кВт	4	7.5	11	11	15	4	7.5	11	11	15	18.5	30
Габариты, мм	2550 × 1750 × 1580	2600 × 1800 × 1620	2650 × 1850 × 1700	2650 × 1900 × 1750	2850 × 1850 × 1950	3150 × 1650 × 1700	3200 × 1680 × 1750	3220 × 1750 × 1850	3250 × 1750 × 1850	3280 × 1850 × 1950	3200 × 2000 × 1950	3300 × 2050 × 2500
Масса, кг	2950	4500	6000	6500	7200	3800	5000	6000	7300	9000	10500	13000

Серия HSB

Гидравлические гильотины с ЧПУ

Стандартная комплектация

- НС контроллер
- Система предварительного поджима
- Моторизованный задний упор

Преимущества

- Конструкция станка имеет высокую жёсткость и стабильность, нужный эффект достигается за счёт термической обработки, для повышения прочности, твердости и устойчивости к вибрации
- Рабочий стол оснащён шаровыми опорами, позволяющими облегчить подачу прокатного листа
- Усовершенствованная встроенная гидравлическая система работы станка и соединения трубопроводов гарантируют надёжность и безопасность работы
- Электрические компоненты Schneider соответствуют международному стандарту безопасности обеспечивая надёжный и длительный срок службы
- Все кнопки управления и встроенный контроллер фиксируются на подвижном блоке управления
- Передние рычаги на рабочем столе станка с ручной регулировкой фиксации длины и положения листа
- Моторизованный задний упор с возможностью изменения (понижения) скорости.
- Режущая балка с поворотным ходом ножа
- Оптимизированный угол резки
- Гидроцилиндры передающие усилие на режущую балку
- Регулировка зазоров между лезвиями



6-32

Толщина материала, мм



Модель	HSB 3200x6	HSB 3200x8	HSB 3200x10	HSB 3200x12	HSB 3200x16	HSB 3200x20	HSB 3200x32	HSB 4000x6	HSB 4000x8	HSB 4000x10	HSB 4000x13	HSB 4000x16
Артикул	101929	101930	101931	101932	101933	102477	102603	101934	102382	101935	102383	102384
Рабочая длина, мм	3200	3200	3200	3200	3200	3200	3200	4000	4000	4000	4000	4000
Толщина материала, мм	6	8	10	12	16	20	32	6	8	10	13	16
Мощность двигателя, кВт	7.5	11	11	18.5	18.5	37	55	7.5	11	15	18.5	22
Габариты, мм	3900 × 1680 × 1750	3950 × 1700 × 1800	3950 × 1750 × 1850	4050 × 1850 × 1850	3880 × 2150 × 2000	-	4350 × 2150 × 2520	4100 × 1750 × 1800	4050 × 1850 × 1850	4050 × 1850 × 1850	4100 × 1850 × 1900	4150 × 1850 × 1950
Масса, кг	6000	7200	8000	10800	13000	17500	26000	-	-	-	-	-



Работа с листом и рулоном

КОМБИНИРОВАННЫЕ СТАНКИ



Серия 3 in 1

Комбинированные ручные станки «3 в 1»

Стандартная комплектация

- Ограничитель подачи листа
- Комплект гибочных штампов
- Прижим листа для гильотины
- Инструкция



Преимущества

- Функции резки, гибки и проката
- Резка мягкой стали, алюминия, латуни, меди и пластика
- Площадка-основание для прижима листа
- Жесткая стальная конструкция
- Канавки для прокатки прутка и формирования колец

1

Толщина материала, мм

3 в 1

Комбинированный станок



Модель	200x1.0	305x1.0	610x1.0	760x1.0
Артикул	371000	371001	371002	371003
Рабочая длина, мм	200	305	610	760
Толщина материала, мм	1	1	1	1
Макс. уголгиба	90°	90°	90°	90°
Диаметр валов, мм	29	39	39	39
Габариты, мм	540 × 240 × 280	490 × 330 × 420	840 × 410 × 860	1000 × 410 × 660
Масса, кг	19	43	112	136



Комбинированные станки

STALEX

Серия 3 in 1

Комбинированные ручные станки «3 в 1»

Стандартная комплектация

- Ограничитель подачи листа
- Комплект гибочных штампов
- Прижим листа для гильотины
- Инструкция



Преимущества

- Функции резки, гибки и проката
- Диаметр валцов 60 мм
- Жесткая стальная конструкция
- На станке установлен откидной защитный кожух
- Трехвальцовая конструкция валцов
- Канавки для прокатки прутка и формирования колец



1/1.5

Толщина материала, мм



3 в 1

Комбинированный станок



Модель	1320x1.0	1320x1.5
Артикул	371006	371008
Рабочая длина, мм	1320	1320
Толщина материала, мм	1	1.5
Макс. уголгиба	90°	90°
Диаметр валов, мм	50	60
Габариты, мм	1680 × 540 × 780	1830 × 310 × 970
Масса, кг	349	470



Серия HSBC

Гидравлический комбинированный станок

Стандартная комплектация

- Задний упор гильотины (0-500 мм)
- Задний упор листогиба (75-500 мм)
- Ограничитель угла от 0° до 130°
- Пульт управления с ножной педалью



Преимущества

- Сегментная гибочная балка
- Гидравлический бак объемом 5 литров
- Задние регулируемые упоры
- Гильотина имеет устройство компенсации прогиба
- Прижимная и гибочная балки имеют регулировочные тяги для выравнивания
- Прижимная балка имеет возможность фронтальной регулировки (глубины) относительно основной балки



1.2

Толщина материала, мм



2 в 1

Комбинированный станок



Модель	HSBC-1018
Артикул	373451
Рабочая длина резки / гибки, мм	3050 / 3100
Толщина материала, мм	1.2
Ход гидравлич. цилиндра, мм	0-155
Мощность двигателя, кВт	2.2
Габариты, мм	3650 × 1150 × 1530
Масса, кг	1340

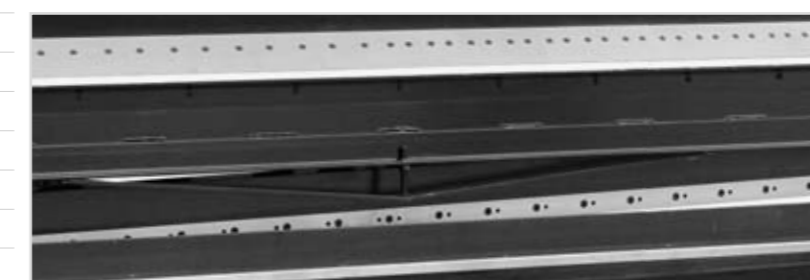



Работа с листом и рулоном

ЗИГОВОЧНЫЕ СТАНКИ



Серия RM

Ручной зиговочный станок

Стандартная комплектация

- 6 наборов роликов
- 4 промежуточные шайбы
- Инструкция и инструменты



Преимущества

- Струбцина позволяет быстро закрепить станок
- Подвижное соединение корпуса
- Два компактных упора для заготовок

0.8
Толщина материала, мм



Модель	RM-08
Артикул	373205
Глубина подачи, мм	177
Толщина материала, мм	0.8
Габариты, мм	500 × 450 × 160
Масса, кг	22

Серия RM

Ручной зиговочный станок

Стандартная комплектация

- 6 наборов роликов
- Инструкция



Преимущества

- Упорный винт для регулировки верхнего вала/ролика
- Четыре опорных блока
- Корпус устанавливается в тисках

1.2
Толщина материала, мм



Модель	RM-18
Артикул	373206
Глубина подачи, мм	457
Толщина материала, мм	1.2
Габариты, мм	730 × 280 × 140
Масса, кг	24

Серия ТВ

Ручной зиговочный станок

Стандартная комплектация

- 4 набора роликов
- Инструкция



Преимущества

- Два компактных упора для заготовок
- Мощная литая конструкция
- Валы и подшипники из закаленной стали

1.2
Толщина материала, мм



Модель	TB-12
Артикул	373801
Глубина подачи, мм	200
Толщина материала, мм	1.2
Габариты, мм	670 × 320 × 600
Масса, кг	48



Серия **ETB**

Электромеханический зиговочный станок

Стандартная комплектация

- 4 набора роликов
- Стойка, педаль
- Инструкция

Преимущества

- Цельнометаллическая конструкция
- Тумба изготовлена из листовой стали
- Регулируемый нижний вал
- Простота в эксплуатации
- Валы и подшипники из закаленной стали
- Упорная пластина 240 × 160 мм



1.2
Толщина материала, мм



Модель	ETB-12
Артикул	373802
Глубина подачи, мм	200
Толщина материала, мм	1.2
Скорость вращения, об/мин	32
Мощность двигателя, кВт	0.75
Габариты, мм	1100 × 480 × 1480
Масса, кг	120



Серия **ETB**

Электромеханический зиговочный станок

Стандартная комплектация

- 4 набора роликов
- Педаль
- Инструкция

Преимущества

- Цельнометаллическая конструкция
- Регулируемый нижний вал
- Простота в эксплуатации, не требует регулировок



2.5
Толщина материала, мм



Модель	ETB-25
Артикул	373803
Глубина подачи, мм	280
Толщина материала, мм	2.5
Скорость вращения, об/мин	20
Мощность двигателя, кВт	1.5
Габариты, мм	1470 × 580 × 1350
Масса, кг	235

Серия **RM-E**

Электромеханический зиговочный станок

Стандартная комплектация

- 4 набора роликов
- Стойка, педаль
- Инструкция

Преимущества

- Цельнометаллическая конструкция
- Тумба изготовлена из листовой стали
- Регулируемый нижний вал
- Простота в эксплуатации
- Валы и подшипники из закаленной стали
- Упорная пластина 240 × 260 мм



1.8
Толщина материала, мм



Модель	RM-18E
Артикул	373219
Глубина подачи, мм	238
Толщина материала, мм	1.8
Скорость вращения, об/мин	27.6
Мощность двигателя, кВт	1.5
Габариты, мм	880 × 530 × 1230
Масса, кг	140

Серия **ETB**

Электромеханический зиговочный станок

Стандартная комплектация

- 4 набора роликов
- Педаль
- Инструкция

Преимущества

- Цельнометаллическая конструкция
- Регулируемый нижний вал
- Простота в эксплуатации, не требует регулировок



4
Толщина материала, мм



Модель	ETB-40
Артикул	373804
Глубина подачи, мм	300
Толщина материала, мм	4
Скорость вращения, об/мин	15.3
Мощность двигателя, кВт	2.2
Габариты, мм	1650 × 580 × 1400
Масса, кг	341

STALEX



Работа с листом и рулоном

УГЛОВЫСЕЧНЫЕ СТАНКИ



Угловысечные станки

STALEX

Серия **HNM**

Гидравлический угловысечной станок

Стандартная комплектация

- Датчик уровня масла
- Датчик давления гидравлики
- Контрольная панель
- Контейнер вывода стружки вниз
- Педаль, инструкция

Преимущества

- Рабочий стол оснащен прижимами листа и упорами для фиксации нужных размеров вырубki
- Объем масляного бака 35 л

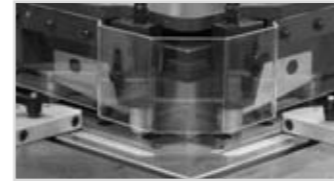

6.5

Толщина материала, мм

Модель	HNM-6
Артикул	372410
Толщина материала, мм	6.5
Пробивка отверстий, мм	–
Угол резки	90°
Рабочая зона, мм	250 × 250
Привод	Гидравлический
Мощность, кВт	4 (380)
Рабочее давление, бар	120
Габариты, мм	1010 × 850 × 1400
Масса, кг	630



Серия **HNM-A**

Гидравлический угловысечной станок

Стандартная комплектация

- Ножи, 2 манометра
- Датчик уровня масла
- 2 контейнера для отходов
- Пуансон для пробивки отверстий
- Выносной пульт управления
- Инструкция

Преимущества

- Процесс резки происходит за счет работы гидроцилиндра, перемещающего узел по двум направляющим колоннам
- Спереди – функция резки
- Сзади – функция пробивки



6

Толщина материала, мм

Модель	HNM-6A
Артикул	372411
Толщина материала, мм	6
Пробивка отверстий, мм	12 (40 опция)
Угол резки	от 30° до 140°
Рабочая зона, мм	200 × 200
Привод	Гидравлический
Мощность, кВт	4 (380)
Рабочее давление, бар	180
Габариты, мм	1060 × 900 × 1210
Масса, кг	1020





Серия **FN**

Механический (ножной) угловысечной станок

Стандартная комплектация

- Педаль
- Ножи
- Инструкция

Преимущества

- Лезвия изготовлены из высокоуглеродистой стали
- Работает с любым металлом
- Идеальное решение при производстве кассет
- Возможна установка на опорную стойку

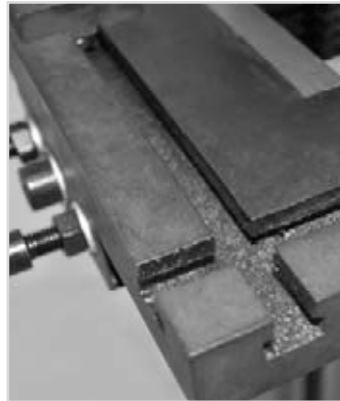

 1.5

Толщина материала, мм



Модель	FN-1.5x80
Артикул	372405
Толщина материала, мм	1.5
Рабочая зона, мм	80 × 80
Подъем лезвия, мм	25
Габариты, мм	1150 × 400 × 510
Масса, кг	75



Серия **HN-3/102**

Механический (ручной) угловысечной станок

Стандартная комплектация

- Ручка
- Ножи
- Инструкция

Преимущества

- Лезвия изготовлены из высокоуглеродистой стали
- Работает с любым металлом
- Идеальное решение при производстве кассет
- Возможна установка на опорную стойку



 3

Толщина материала, мм



Модель	HN-3/102
Артикул	372403
Толщина материала, мм	3
Рабочая зона, мм	100 × 100
Подъем лезвия, мм	30
Габариты, мм	460 × 450 × 760
Масса, кг	90

Серия **HN-3**

Механический (ручной) угловысечной станок

Стандартная комплектация

- Ручка
- Ножи
- Инструкция

Преимущества

- Лезвия изготовлены из высокоуглеродистой стали
- Работает с любым металлом
- Идеальное решение при производстве кассет
- Возможна установка на опорную стойку



 1.2

Толщина материала, мм



Модель	HN-3
Артикул	372401
Толщина материала, мм	1.2
Рабочая зона, мм	125 × 125
Подъем лезвия, мм	25
Габариты, мм	430 × 370 × 440
Масса, кг	22

Серия **HN-4**

Механический (ручной) угловысечной станок

Стандартная комплектация

- Ручка
- Ножи
- Инструкция

Преимущества

- Лезвия изготовлены из высокоуглеродистой стали
- Работает с любым металлом
- Идеальное решение при производстве кассет
- Возможна установка на опорную стойку



 1.5

Толщина материала, мм



Модель	HN-4
Артикул	372402
Толщина материала, мм	1.5
Рабочая зона, мм	152 × 152
Подъем лезвия, мм	20
Габариты, мм	610 × 570 × 560
Масса, кг	75



Работа с листом и рулоном

ФАЛЬЦПРОКАТНЫЕ СТАНКИ



Фальцепрокатные станки

Серия LC-R

Фальцепрокатный станок

Стандартная комплектация

- Колеса – 4 шт.
- Инструкция и инструменты



Преимущества

- Пять видов фальцевых швов без переналадки
- Станок имеет возможность регулировки прижима материала по толщине
- Рукоятка включения имеет три позиции

0.5-1.2

Толщина материала, мм

Типы соединений

Стоячий фальц	
Одинарный стоячий фальц	
Питтсбургский фальц	
Лежащий фальц	
Стоячий фальц по радиусу	

Модель	LC-12R
Артикул	100915
Толщина материала, мм	0.5-1.2
Мощность, кВт	1.5 (380)
Габариты, мм	1500×350×1300
Масса, кг	280



Серия LC-DR

Фальцепрокатный станок

Стандартная комплектация

- Колеса – 4 шт.
- Инструкция и инструменты



Преимущества

- Пять видов фальцевых швов без переналадки
- Станок имеет возможность регулировки прижима материала по толщине
- Рукоятка включения имеет три позиции

0.5-1.2

Толщина материала, мм

Типы соединений

Стоячий фальц	
Одинарный стоячий фальц	
Питтсбургский фальц	
Лежащий фальц	
Соединительная рейка	
Стоячий фальц по радиусу	

Модель	LC-12DR
Артикул	100185
Толщина материала, мм	0.5-1.2
Мощность, кВт	1.5 (380)
Габариты, мм	1500×350×1300
Масса, кг	246





Серия **FSM**

Шринкер

Стандартная комплектация

- Стойка
- Колесная база
- Губки для растяжения металла
- Губки для стягивания металла

Преимущества

- Преобразование заготовки со скошенными краями по внутреннему и наружному радиусу
- Приводное pedalное управление

 1.5

Толщина материала, мм

Модель	FSM-16
Артикул	373225
Толщина материала, мм	1.5
Зев, мм	152
Габариты, мм	1180 × 500 × 210
Масса, кг	38



Серия **SS**

Шринкер

Стандартная комплектация

- Ручка станка
- Губки для растяжения металла
- Губки для стягивания металла

Преимущества

- Преобразование заготовки со скошенными краями по внутреннему и наружному радиусу

 1.5

Толщина материала, мм

Модель	SS-16
Артикул	373220
Толщина материала, мм	1.5
Зев, мм	208
Габариты, мм	350 × 170 × 400
Масса, кг	24



Серия **SS-F**

Шринкер

Стандартная комплектация

- Стойка
- Губки для растяжения металла
- Губки для стягивания металла

Преимущества

- Преобразование заготовки со скошенными краями по внутреннему и наружному радиусу
- Приводное pedalное управление

 1.5

Толщина материала, мм

Модель	SS-16F
Артикул	373224
Толщина материала, мм	1.5
Зев, мм	208
Габариты, мм	970 × 640 × 260
Масса, кг	29



Серия **FSM-B**

Шринкер

Стандартная комплектация

- Ручка станка
- Губки для растяжения металла
- Губки для стягивания металла

Преимущества

- Преобразование заготовки со скошенными краями по внутреннему и наружному радиусу

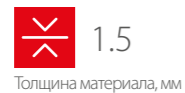

Модель **SM-16B**

Артикул	383236
Толщина материала, мм	1.5
Зев, мм	150
Габариты, мм	800 × 590 × 1320
Масса, кг	25

Серия **SS**

Шринкер

Стандартная комплектация

- Ручка станка
- Губки для растяжения металла
- Губки для стягивания металла

Преимущества

- Преобразование заготовки со скошенными краями по внутреннему и наружному радиусу



Модель **SS-18**

Артикул	373208
Толщина материала, мм	1.2
Зев, мм	25.4
Габариты, мм	460 × 130 × 200
Масса, кг	5.5

Серия **SS-FD**

Шринкер

Стандартная комплектация

- Стойка
- Губки для растяжения металла
- Губки для стягивания металла

Преимущества

- Преобразование заготовки со скошенными краями по внутреннему и наружному радиусу
- Приводное педальное управление



Модель **SS-18 FD**

Артикул	373223
Толщина материала, мм	1.2
Зев, мм	25.4
Габариты, мм	1130 × 430 × 170
Масса, кг	24

Серия **F-1.2x560**

Английское колесо

Стандартная комплектация

- Стойка
- Верхний ролик – 1 шт.
- Нижний ролик – 6 шт.
- Инструкция

Преимущества

- Формовка листового металла, протягивая заготовку между верхним и нижним роликами
- Профессиональная версия с маховиком регулировки давления (нижнего ролика), быстрой рычажной передачей и боковым выравниванием нижних формовочных роликов
- Промышленные формовочные ролики изготовлены из качественной инструментальной стали



Модель **F-1.2x560**

Артикул	373222
Толщина материала, мм	1.2
Ширина материала, мм	560
Габариты, мм	830 × 700 × 1353
Масса, кг	61



Серия **F-1.2x710**

Английское колесо

Стандартная комплектация

- Стойка
- Верхний ролик – 1 шт.
- Нижний ролик – 6 шт.
- Инструкция

Преимущества

- Формовка листового металла, протягивая заготовку между верхним и нижним роликами
- Профессиональная версия с маховиком регулировки давления (нижнего ролика), быстрой рычажной передачей и боковым выравниванием нижних формовочных роликов
- Промышленные формовочные ролики изготовлены из качественной инструментальной стали



Модель **F-1.2x710**

Артикул	373221
Толщина материала, мм	1.2
Ширина материала, мм	710
Габариты, мм	960 × 870 × 1524
Масса, кг	76



Серия **F-1.2x1000**

Английское колесо

Стандартная комплектация

- Стойка
- Верхний ролик – 1 шт.
- Нижний ролик – 5 шт.
- Инструкция



Преимущества

- Формовка листового металла, протягивая заготовку между верхним и нижним роликами
- Профессиональная версия с маховиком регулировки давления (нижнего ролика), быстрой рычажной передачей и боковым выравниванием нижних формовочных роликов
- Промышленные формовочные ролики изготовлены из качественной инструментальной стали

1.2
Толщина материала, мм



Модель	F-1.2x1000
Артикул	373218
Толщина материала, мм	1.2
Ширина материала, мм	1040
Габариты, мм	1250 × 750 × 1790
Масса, кг	140

Серия **F-1.5x1100**

Английское колесо

Стандартная комплектация

- Стойка
- Верхний ролик – 4 шт.
- Нижний ролик – 10 шт.
- Инструкция



Преимущества

- Формовка листового металла, протягивая заготовку между верхним и нижним роликами
- Ролики можно располагать перпендикулярно раме для работы с длинными заготовками или параллельно раме для работы с широкими заготовками

1.5
Толщина материала, мм



Модель	F-1.5x1100
Артикул	373261
Толщина материала, мм	1.5
Ширина материала, мм	1100
Габариты, мм	1420 × 710 × 1600
Масса, кг	207

Серия **PPH-500**

Гладильный молоток

Стандартная комплектация

- Стойка
- Педаль
- Бойки молота – 1 шт.
- Бойки наковальни – 3 шт.

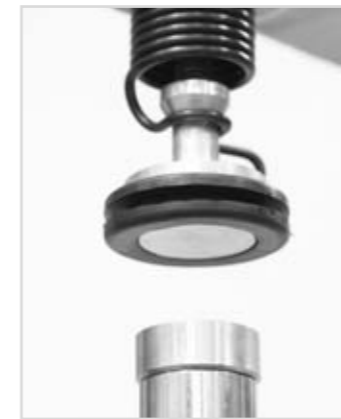

Преимущества

- Формовка листового металла, подача заготовки между байком наковальни и байком молота
- Требуемое давление воздуха воздушного компрессора 0.34-0.69 МПа
- Потребление воздуха – 113.3 л/мин

0.75
Толщина материала, мм



Модель	PPH-500
Артикул	392101
Толщина материала, мм	0.75
Ширина материала, мм	500
Габариты, мм	584 × 140 × 610
Масса, кг	23

Серия **PPH-610**

Гладильный молоток

Стандартная комплектация

- Стойка
- Педаль
- Бойки молота – 1 шт.
- Бойки наковальни – 1 шт.



Преимущества

- Формовка листового металла, подача заготовки между байком наковальни и байком молота
- Требуемое давление воздуха воздушного компрессора 0.62-0.83 МПа
- Потребление воздуха – 249.2 л/мин

1.5
Толщина материала, мм



Модель	PPH-610
Артикул	373260
Толщина материала, мм	1.5
Ширина материала, мм	610
Габариты, мм	860 × 735 × 1675
Масса, кг	100

STALEX



Работа с листом и рулоном

СТАНКИ ПРОДОЛЬНО-ПОПЕРЕЧНОЙ РЕЗКИ



Станки продольно-поперечной резки

STALEX

Серия СП-З

Ручной станок поперечной резки

Стандартная комплектация

- Стойка
- Роликовый стол
- Нож поперчной резки 1 шт.
- Прорезиненные ролики 6 пар

Преимущества

- Протягивает листы рулонного металла через прорезиненные ролики
- Марка стали режущих ножей – ХВГ

0.55

Толщина материала, мм



Модель	СП-3
Артикул	СП-3
Рабочая длина, мм	1250
Толщина материала, мм	0.55
Габариты, мм	1600 × 950 × 1050
Масса, кг	210

Серия СПР-Р

Ручной станок продольно-поперечной резки

Стандартная комплектация

- Стойка
- Роликовый стол
- Ножи продольной резки 3 пары

Преимущества

- Быстрая перенастройка ножей для резки металла на нужный размер
- Дисковые роликовые ножи с двусторонней заточкой

0.8

Толщина материала, мм



Модель	СПР 1250/3-Р
Артикул	СПРР-3
Рабочая длина, мм	1250
Толщина материала, мм	0.8
Габариты, мм	1650 × 850 × 1000
Масса, кг	120

Серия СПР-А

Электрические станки продольно-поперечной резки

Стандартная комплектация

- Стойка
- Роликовый стол
- Ножи продольной резки: 3 пары (СПР 1250/3-А)
- Ножи продольной резки: 5 пар (СПР 1250/5-А)

Преимущества

- Быстрая перенастройка ножей
- Дисковые роликовые ножи с двусторонней заточкой

0.55/1.2

Толщина материала, мм



Модель	СПР 1250/3-А	СПР 1250/5-А
Артикул	СПР-3	СПР-5
Рабочая длина, мм	1250	1250
Толщина материала, мм	0.55	1.2
Мощность, кВт	0.75	0.75
Габариты, мм	2000 × 900 × 1100	1650 × 900 × 1150
Масса, кг	140	280

Серия HP

Разматыватели рулонного металла

Стандартная комплектация

- Направляющие валы – 3 шт.

Преимущества

- Оптимален при размотке небольших рулонов
- Возможность работы с рулонами разного диаметра без перенастройки



Модель	HP-700	HP-1250
Артикул	HP-700	HP-1250
Ширина рулона, мм	до 700	до 1250
Внутренний диаметр, мм	любой	любой
Грузоподъемность, кг	300	500
Габариты, мм	900 × 550 × 150	1350 × 550 × 200
Масса, кг	26	40



Серия РСЦ

Разматыватели рулонного металла (мобильные)

Стандартная комплектация

- Стойка
- Штурвал
- Тормоз
- Колеса

Преимущества

- Удобная и точная центровка рулона
- Устройство торможения для остановки вращения вала
- Жесткое крепление подшипников вала в опорах



Модель	РСЦ-625	РСЦ-1250
Артикул	РСЦ-2/625	РСЦ-2
Ширина рулона, мм	до 625	до 1250
Внутренний диаметр, мм	400-580	400-580
Грузоподъемность, кг	2000	2000
Габариты, мм	1285 × 870 × 880	1885 × 870 × 880
Масса, кг	110	140





Серия РСЦ

Разматыватели рулонного металла

Стандартная комплектация

- Стойка
- Штурвал
- Тормоз

Преимущества

- Вал с синхронным разжимом лап позволяет быстро зафиксировать рулон
- Двухопорная конструкция рамы
- Разжим лап осуществляется при вращении рукоятки



Модель	РСЦ-1250	РСЦ-1500
Артикул	РСЦ-8	РСЦ-8/1500
Ширина рулона, мм	до 1250	до 1500
Внутренний диаметр, мм	415-620	415-620
Грузоподъемность, кг	8000	8000
Габариты, мм	1950 × 1100 × 1000	2500 × 1100 × 1000
Масса, кг	320	380



Серия РМ

Разматыватели рулонного металла

Стандартная комплектация

- Стойка
- Штурвал

Преимущества

- Разматыватель имеет ручную установку диаметра рулона
- Стационарная станина обеспечивает безопасность при работе
- Размотка происходит при протяжке полосы или вращении штурвала



Модель	РМ-1250	РМ-1500
Артикул	РНД	РНД-8/1500
Ширина рулона, мм	1250	1500
Внутренний диаметр, мм	480-620	480-620
Грузоподъемность, кг	8000	8000
Габариты, мм	1900 × 1100 × 1000	2400 × 1100 × 1000
Масса, кг	210	210



Серия РМС

Разматыватели рулонного металла

Стандартная комплектация

- Стойка
- Фрикционный тормоз

Преимущества

- При вращении рукоятки вала происходит синхронный разжим четырех лепестков с самоцентрированием вала в рулоне
- Легкая, быстрая и точная фиксация рулона



Модель	РМС-1250	РМС-1500
Артикул	ССР-8	ССР-8/1500
Ширина рулона, мм	250-1250	250-1500
Внутренний диаметр, мм	480-620	480-620
Грузоподъемность, кг	8000	8000
Габариты, мм	2900 × 1160 × 1060	3500 × 1160 × 1060
Масса, кг	345	370



Серия РМЭ

Электрохимические разматыватели рулонного металла

Стандартная комплектация

- Стойка
- Штурвал
- Электродвигатель

Преимущества

- Размотчики имеют регулировку внутреннего диаметра рулона
- Стационарная станина обеспечивает безопасность при работе



Модель	РМЭ-1250	РМЭ-1500
Артикул	РРП-8	РРП-8/1500
Ширина рулона, мм	1250	1500
Внутренний диаметр, мм	480-620	480-620
Грузоподъемность, кг	8000	8000
Габариты, мм	1900 × 1100 × 1000	2200 × 1100 × 1000
Масса, кг	220	310



STALEX



Работа с листом и рулоном

ПРОИЗВОДСТВО ВОЗДУХОВОДОВ

Серия **SBHF-II**

Станок тоннельной сборки

Стандартная комплектация

- Ролики для формирования и замыкания фальца
- Направляющие каретки
- Автопилот
- Педаль

Преимущества

- Минимальное сечение воздуховода 140×140 мм
- Специальная каретка для фиксации заготовки
- Возможность производства короба из двух L-образных половинок или из 4 полос металла

✖ 1-1.25
Толщина материала, мм



Модель

SBHF-II

Артикул	101915
Длина трубы, мм	2500
Диаметр трубы, мм	140-2000
Толщина материала, мм	1-1.25
Рабочая скорость, м/мин	15
Мощность, кВт	5.5 (380)
Габариты, мм	2100×1500×950
Масса, кг	710



Производство воздуховодов

STALEX

Серия **SBTF-1500**

Спирально-навивной станок

Стандартная комплектация

- Приемный роликовый стол
- Отрезная пневматическая пила
- Прокатный стан
- Декорлер

Преимущества

- Возможность работы с разными материалами
- Высокое качество изготавливаемых изделий
- Простота настройки и обслуживания
- Удобная система автоматического управления
- Высокоскоростная режущая система
- Счетчик изготавливаемых изделий
- Широкий диапазон диаметров изготавливаемых труб



✖ 1.2
Толщина материала, мм



Модель

SBTF-1500

Артикул	100590
Диаметр / длина трубы, мм	85-1500 / 100-6000
Толщина материала, мм	0.4-1.2
Ширина ленты, мм	137
Скорость движения ленты, м/мин	1-38
Мощность, кВт	5.5 (380)
Габариты, мм	3400×2070×2720
Масса, кг	1708



Серия **SBWT-1000**

Станок для сборки сегментных отводов

Стандартная комплектация

- Ролики для отбортовки
- Ролики для завальцовки
- Колеса – 4 шт., педали – 2 шт
- Два комплекта направляющих

Преимущества

- Быстрый переход от одного вида замка на другой
- Позволяет собирать многосекционные трубы за счет малого ролика на сборочном узле
- Две рабочие зоны: отбортовки и завальцовки
- Прижим роликов производится вручную

✖ 1.2
Толщина материала, мм



Модель

SBWT-1000

Артикул	100589
Диаметр трубы, мм	150-1000
Толщина материала, мм	0.4-1.2
Рабочая скорость, об/мин	16.8
Мощность, кВт	1.5 (380)
Габариты, мм	2100×820×890
Масса, кг	556





Серия **MY-22**

Ручной трубогиб



Стандартная комплектация

- Кейс, оправки для круга: 3/8", 1/2", 9/16", 5/8", 3/4", 7/8"
- Оправки для квадрата: 3/4", 1"

Преимущества

- Трубогиб предназначен для гибки труб прямоугольного, квадратного и круглого сечения
- Легкость гибки и мобильность оборудования
- Максимальный угол гибки 180°

Размеры заготовок, мм

 Круг	22.2 x 1.2
 Квадрат	25.4 x 25.4 x 1.2

 22.2	 25.4
Макс. профиль, мм	Макс. профиль, мм



Модель	MY-22
Артикул	373215
Габариты, мм	630 x 380 x 160
Масса, кг	24.5

Серия **MPB-25S**

Ручной трубогиб

Стандартная комплектация

- Кейс, оправки для круга: 3/8", 1/2", 9/16", 5/8", 3/4", 7/8", 1"

Преимущества

- Портативный инструмент для холодной гибки труб
- Прост в эксплуатации и быстро устанавливается
- Основание станка легко крепится к верстаку
- Максимальный угол гибки 180°

Размеры заготовок, мм

 Круг	25.4 x 2
--	----------

 25.4
Макс. профиль, мм

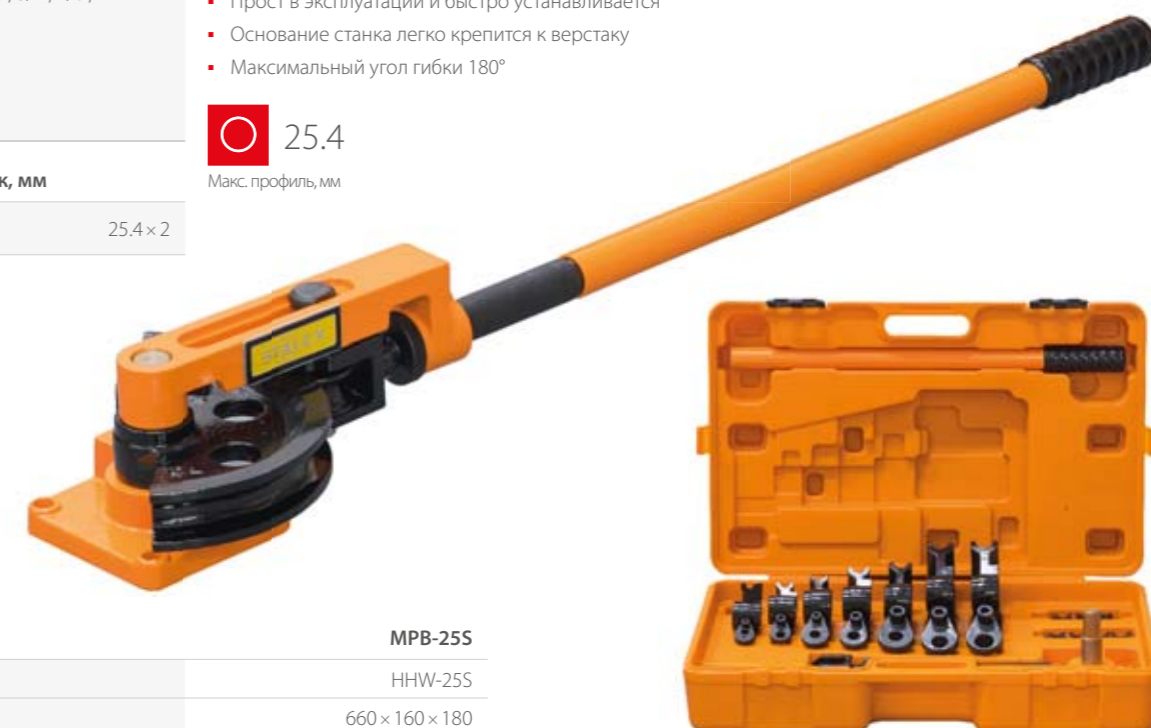

Модель	MPB-25S
Артикул	HHW-25S
Габариты, мм	660 x 160 x 180
Масса, кг	25

Серия **TR**

Ручные трубогибы

Размеры заготовок, мм

	Круг	32 × 1.5
	Квадрат	40 × 40 × 1.5

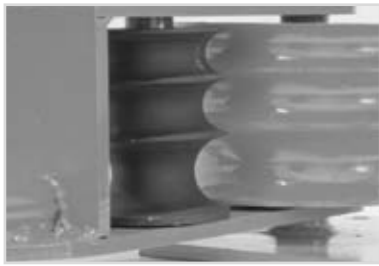

Преимущества

- Удобный и простой механизм, широкий спектр применения
- Проточки 15, 25, 40 мм для профильных труб (TR-12)
- Проточки для труб диаметром 20, 25, 32 мм (TR-10)
- Максимальный угол гибки 180°
- Отверстия в основании для крепления станка к верстаку

 32
Макс. профиль, мм

 40
Макс. профиль, мм

 180°
Макс. угол гибки

Модель	TR-10	TR-12
Артикул	100308	100309
Габариты, мм	630 × 260 × 180	600 × 255 × 190
Масса, кг	22	22

Серия **YР-38**

Ручной профилегиб

Стандартная комплектация

- Рукоятка, напольная стойка
- Стандартные штампы: 25, 30, 38, 44, 50, 62, 75 мм

Размеры заготовок, мм

	Полоса	8 × 32 / 6 × 50
--	--------	-----------------

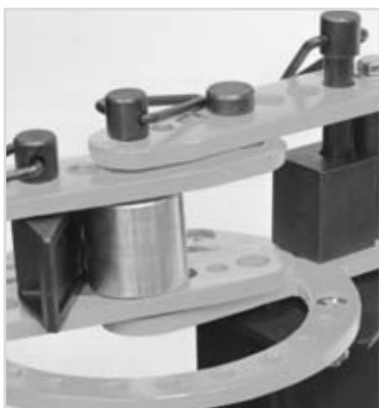

Преимущества

- Гибка полосы происходит вокруг штампа
- Максимальный угол гибки 200°
- Гибочный рычаг имеет два положения, общая длина рычага до основания серги – 60 и 90 мм
- Универсальный станок – позволяет легко выполнять как разовые работы, так и мелкосерийное производство по гибке труб, профилей или проката

 50 × 6
Макс. профиль, мм

 200°
Макс. угол гибки

Модель	YР-38
Артикул	373214
Габариты, мм	880 × 260 × 260
Масса, кг	22.5

Серия **RB-1**

Ручной трубогиб

Стандартная комплектация

- Рукоятка, напольная стойка
- Стандартные штампы: 12.7 (1/2"), 14.22 (9/16"), 15.85 (5/8"), 19.05 (3/4"), 22.19 (7/8"), 25.4 (1") мм

Размеры заготовок, мм

	Круг	25.4 × 2.75
--	------	-------------



Преимущества

- Гибка трубы происходит вокруг штампа-шаблона
- Гибочный рычаг имеет два положения, общая длина рычага до основания серги – 60 и 90 мм
- Максимальный угол гибки 180°
- Позволяет легко выполнять как разовые работы, так и мелкосерийное производство

 25.4
Макс. профиль, мм

 180°
Макс. угол гибки

Модель	RB-1
Артикул	373233
Габариты, мм	980 × 340 × 360
Масса, кг	64

Серия **ТВ-3**

Ручной трубогиб

Стандартная комплектация

- Рукоятка, напольная стойка
- Стандартные штампы: 25.4 (1"), 38.1 (1-1/2"), 44.45 (1-3/4") мм

Размеры заготовок, мм

	Круг	44.45 × 3.75
--	------	--------------

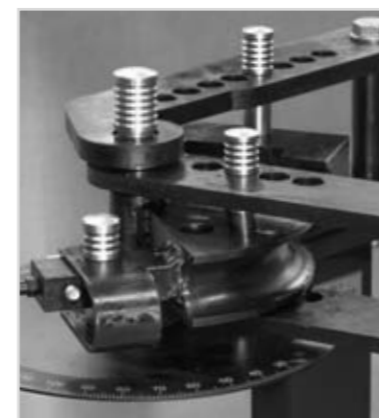

Преимущества

- Гибка трубы происходит вокруг штампа-шаблона
- Максимальный угол гибки 120°
- Универсальный станок – позволяет легко выполнять как разовые работы, так и мелкосерийное производство по гибке труб, профилей или проката

 44.45
Макс. профиль, мм

 120°
Макс. угол гибки

Модель	ТВ-3
Артикул	373232
Габариты, мм	980 × 340 × 360
Масса, кг	64





Серия МНРВ-А

Ручной гидравлический трубогиб

Стандартная комплектация

- Ручка, 4 комплекта штампов
- 2 горизонтальные опоры

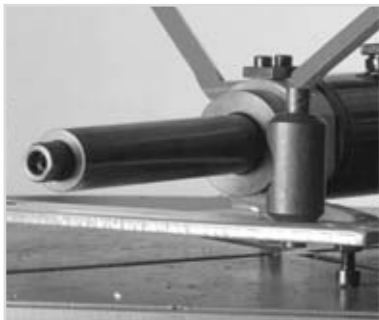

Размеры заготовок, мм

Круг 18, 21,5, 28, 34

Преимущества

- Холодная гибка труб в одной плоскости до 90°
- Две горизонтальные опоры для регулировки радиусагиба
- Быстрая установка и демонтаж

34
Макс. профиль, мм

90°
Макс. угол гибки



Модель	МНРВ-1А
Артикул	ННВ-1А
Макс. усилие, т	6
Толщина стенки трубы, мм	1.5-3.5
Макс. длина хода ползуна, мм	150
Габариты, мм	430 × 380 × 130
Масса, кг	17



Серия МНРВ-Ј

Ручные гидравлические трубогибы

Стандартная комплектация

- Ручка, сменные комплекты штампов
- 2 горизонтальные опоры, ножки



Размеры заготовок, мм

	МНРВ-2Ј	22, 28, 34, 43, 50, 62
	МНРВ-3Ј	22, 28, 34, 43, 50, 62, 79, 90
	МНРВ-4Ј	22, 28, 34, 43, 50, 62, 79, 90, 110

Преимущества

- Две горизонтальные опоры для регулировки радиусагиба
- Холодная гибка труб в одной плоскости до 90°
- Риск сплющивания или излома заготовки минимален

62 / 90 / 110
Макс. профиль, мм

90°
Макс. угол гибки



Модель	МНРВ-2Ј	МНРВ-3Ј	МНРВ-4Ј
Артикул	ННВ-2Ј	ННВ-3Ј	ННВ-4Ј
Макс. усилие, т	13	20	23
Толщина стенки трубы, мм	2.75-4.5	2.75-5	2.75-6
Макс. длина хода ползуна, мм	250	290	370
Габариты, мм	730 × 320 × 200	940 × 400 × 210	1180 × 460 × 230
Масса, кг	53	105	155



Серия НВ-Q

Ручные пневмогидравлические трубогибы

Стандартная комплектация

- Ручка, сменные комплекты штампов
- 2 горизонтальные опоры
- Пистолет подключения к сжатому воздуху



Размеры заготовок, мм

	НВ-12Q	22, 28, 34, 43, 50, 62
	НВ-16Q	22, 28, 34, 43, 50, 62, 79, 90

Модель	НВ-12Q	НВ-16Q
Артикул	ННВ-12Q	ННВ-16Q
Макс. усилие, т	12	16
Толщина стенки трубы, мм	2.75-4.5	2.75-5
Макс. длина хода ползуна, мм	210	240
Габариты, мм	630 × 250 × 500	700 × 630 × 210
Масса, кг	45	70

Преимущества

- Работает в двух независимых друг от друга режимах
- Работа в пневматическом режиме от воздушного компрессора с диапазоном давления от 0.4 МПа до 0.8 МПа
- Модель работает в вертикальном и горизонтальном положении
- Ручной режим работы востребован как мобильная версия

62 / 90
Макс. профиль, мм

90°
Макс. угол гибки



Серия ЕНРВ-D

Электрогидравлические гидравлические трубогибы

Стандартная комплектация

- Сменные комплекты штампов
- 2 горизонтальные опоры
- Гидравлическая станция, колеса



Размеры заготовок, мм

	ЕНРВ-2D	22, 28, 34, 43, 50, 62
	ЕНРВ-3D	22, 28, 34, 43, 50, 62, 79, 90
	ЕНРВ-4D	22, 28, 34, 43, 50, 62, 79, 90, 110

Модель	ЕНРВ-2D	ЕНРВ-3D	ЕНРВ-4D
Артикул	ННВ-2D	ННВ-3D	ННВ-4D
Макс. усилие, т	13	20	23
Толщина стенки трубы, мм	2.75-4.5	2.75-5	2.75-6
Макс. длина хода ползуна, мм	250	290	370
Габариты, мм	960 × 350 × 270	1180 × 460 × 270	1180 × 460 × 320
Масса, кг	74	126	174

Преимущества

- Две горизонтальные опоры для регулировки радиусагиба
- Гидравлический привод, электродвигатель, манометр
- Холодная гибка труб в одной плоскости до 90°

62 / 90 / 110
Макс. профиль, мм

90°
Макс. угол гибки



Серия ERB-76B

Электромеханический профилегиб

Стандартная комплектация

- Стандартные штампы (круг): 16, 19, 22, 25, 32, 38, 51, 63, 76 мм
- Стандартные штампы (квадрат): 16, 19, 22, 25, 30, 38, 40, 50 мм

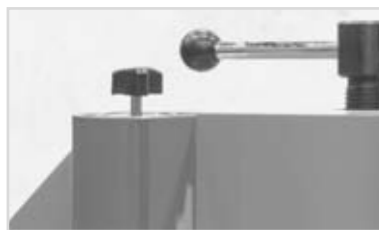

Преимущества

- Возможен загиб большого диаметра в полный круг 360° или дугу
- Жесткий корпус из специальной стали
- Дополнительные наборы роликов
- Мин. диаметр гибки должен быть в 20 раз больше диаметра трубы

- 76
Макс. профиль, мм
- 50
Макс. профиль, мм

Размеры заготовок / мин. диаметр, мм

Круг	76 × 2 / 1520
Квадрат	50 × 50 × 2 / 1000

Модель	ERB-76B/380	ERB-76B/220
Артикул	ННВ-76В/380	ННВ-76В
Толщина стенки трубы, мм	0.5-2	0.5-2
Угол гибки	360°	360°
Мощность, кВт	1.5 (380)	1.5 (220)
Габариты, мм	730 × 630 × 1030	730 × 630 × 1030
Масса, кг	260	260



Серия RBM

Электромеханический профилегиб

Стандартная комплектация

- Цифровой дисплей
- Педаль управления
- 3 комплекта роликов

Преимущества

- Крепкая конструкция для длительного срока службы
- Возможно использовать на станине и на верстаке
- 2 приводных нижних ролика
- Механический верхний ролик

Размеры заготовок / мин. диаметр, мм

Круг	25 × 2 / 406
Круг	12 / 120
Квадрат	20 × 20 × 1.5 / 250
Квадрат	12 × 12 / 110
Прямоуг.	30 × 10 × 1.5 / 300
Полоса	10 × 2 / 80
Полоса	25 × 6 / 200
Полоса	3 × 20 / 90
Полоса	10 × 45 / 300

- 25
Макс. профиль, мм
- 20
Макс. профиль, мм

Модель	RBM-20
Артикул	391012
Мощность, кВт	0.55 (380)
Габариты, мм	1050 × 600 × 600 / 700 × 450 × 800
Масса, кг	120



Серия RBM

Электромеханический профилегиб

Стандартная комплектация

- Подставка, педаль выносная
- Комплекты оправок



Преимущества

- Электрический трубогиб для гибки профильных труб с вертикальным положением гибочной головы
- Стойка управления с двумя ножными педалями и кнопкой аварийной остановки

- 30
Макс. профиль, мм
- 30
Макс. профиль, мм

Размеры заготовок / мин. диаметр, мм

Круг	20 × 1 / 500
Круг	30 × 1 / 800
Круг	16 / 400
Квадрат	20 × 20 × 1 / 800
Квадрат	30 × 30 × 1 / 900
Прямоуг.	20 × 10 / 320
Прямоуг.	30 × 10 / 320

Модель	RBM-30
Артикул	391001
Мощность, кВт	1.1 (380)
Габариты, мм	850 × 620 × 1260
Масса, кг	270



Серия RBM-HV

Электромеханический профилегиб

Стандартная комплектация

- Подставка, педаль выносная
- Комплекты оправок



Преимущества

- Станок оснащен наклоняемым гибочным механизмом
- Стойка управления с двумя ножными педалями и кнопкой аварийной остановки
- Необходимый профиль гибки достигается постепенным поворотом верхнего вала

- 60
Макс. профиль, мм
- 40
Макс. профиль, мм

Размеры заготовок / мин. диаметр, мм

Круг	60 × 2 / 1000
Круг	30 / 600
Квадрат	40 × 40 × 3 / 1000
Квадрат	50 × 30 × 3 / 1200
Прямоуг.	50 × 15 / 350

Модель	RBM-30HV
Артикул	391002
Мощность, кВт	0.75 (380)
Габариты, мм	1160 × 750 × 1270
Масса, кг	224



Серия **RBM-HV**

Электромеханический профилегиб

Стандартная комплектация

- Выносной пульт управления
- Комплект роликов

Размеры заготовок / мин. диаметр, мм

	Круг*	70 × 2 / 700
	Круг	10 / 1100 30 / 650
	Квадрат	30 × 30 × 2 / 800 50 × 50 × 2.5 / 700
	Квадрат	10 × 10 / 1100 30 × 30 / 650
	Прямоуг.	40 × 20 × 2 / 1000 50 × 25 × 2.5 / 800
	Прямоуг.	30 × 6 / 1250 60 × 20 / 800
	Полоса	20 × 6 / 800 50 × 10 / 600

* Дополнительные ролики

Преимущества

- Гибка труб в горизонтальном и вертикальном положениях
- Шкала повторяемости вдоль перемещения верхнего ролика
- Диаметр валов – 40 мм
- Скорость вращения – 9,3 об/мин

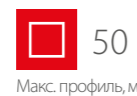

Макс. профиль, мм



Модель	RBM-40HV
Артикул	391003
Мощность, кВт	1.5 (380)
Габариты, мм	1270 × 890 × 1580
Масса, кг	425

Серия **RBM**

Электромеханический профилегиб

Стандартная комплектация

- Выносной пульт управления
- Комплект роликов

Размеры заготовок / мин. диаметр, мм

	Круг*	70 × 2 / 600
	Круг	30 / 650 35 / 600
	Квадрат	40 × 40 × 3 / 500 60 × 60 × 6 / 600
	Квадрат	20 × 20 / 780 35 × 35 / 600
	Прямоуг.	50 × 40 × 3 / 800 70 × 50 × 3 / 1200
	Прямоуг.	60 × 10 / 1150 100 × 15 / 920
	Полоса	40 × 10 / 650 60 × 10 / 500

* Дополнительные ролики

Преимущества

- Гибка труб в горизонтальном и вертикальном положениях
- Шкала повторяемости вдоль перемещения верхнего ролика
- Диаметр валов – 50 мм
- Скорость вращения – 13 об/мин

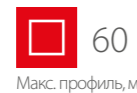

Макс. профиль, мм



Модель	RBM-50
Артикул	391004
Мощность, кВт	2.2 (380)
Габариты, мм	1000 × 820 × 1550
Масса, кг	450

Серия **JTВ-40**

Электромеханический бездорновый трубогиб

Стандартная комплектация

- Выносная педаль
- 5 комплектов штампов

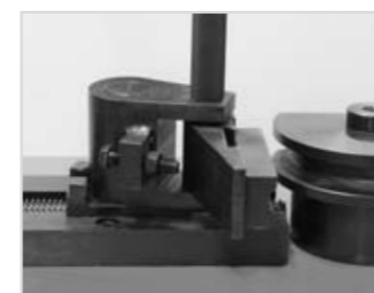

Размеры заготовок / мин. диаметр, мм

	Круг	16 × 3 / 140 20 × 3 / 154 25 × 3 / 192 32 × 3 / 292 38 × 3 / 316
--	------	--

Модель	JTB-40
Артикул	391062
Мощность, кВт	1.5 (380)
Габариты, мм	780 × 540 × 770
Масса, кг	220

Преимущества

- Угол задается счетчиком-индикатором в градусах
- Гибка может производиться в разных плоскостях
- Работа с крупными заготовками требует монтаж станка к полу

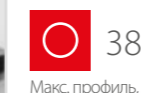

Макс. профиль, мм

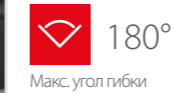

Макс. угол гибки

Серия **JTВ-50**

Гидравлический бездорновый трубогиб

Стандартная комплектация

- Выносная педаль
- 4 комплекта штампов



Размеры заготовок / мин. диаметр, мм

	Круг	25 × 5 / 180 32 × 5 / 230 38 × 5 / 260 48 × 5 / 340
--	------	--

Модель	JTB-50
Артикул	391063
Мощность, кВт	2.2 (380)
Габариты, мм	1450 × 690 × 1170
Масса, кг	550

Преимущества

- Угол задается счетчиком-индикатором в градусах
- Высокая скорость и точность гибки трубы методом протягивания заготовки по ролику
- Гибка может производиться в разных плоскостях

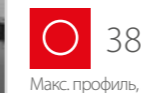

Макс. профиль, мм

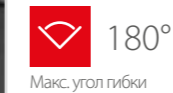

Макс. угол гибки



Серия **HRBM-HV**

Гидравлический профилегиб

Стандартная комплектация

- Выносной пульт управления
- Комплект роликов
- Гидравлический привод

Размеры заготовок / мин. диаметр, мм

	Круг*	70 × 2 / 700
	Круг	10 / 1100 30 / 650
	Квадрат	30 × 30 × 2 / 800 50 × 50 × 2.5 / 700
	Квадрат	10 × 10 / 1100 30 × 30 / 650
	Прямоуг.	40 × 20 × 2 / 1000 50 × 25 × 2.5 / 800
	Прямоуг.	30 × 6 / 1250 60 × 20 / 800
	Полоса	20 × 6 / 800 50 × 10 / 600

* Дополнительные ролики

Модель	HRBM-40HV
Артикул	391022
Мощность, кВт	1.5 (380)
Габариты, мм	1340 × 930 × 1850
Масса, кг	490

Преимущества

- Гибка труб в горизонтальном и вертикальном положениях
- Шкала повторяемости вдоль перемещения верхнего ролика
- Диаметр валов – 40 мм
- Скорость вращения – 9.3 об/мин

50
Макс. профиль, мм

Серия **HRBM 65**

Гидравлический профилегиб

Стандартная комплектация

- Выносной пульт управления
- Комплект роликов
- Гидравлический привод

Размеры заготовок / мин. диаметр, мм

	Круг*	50 × 2 / 500 100 × 2 / 1000
	Круг	20 / 400 50 / 600
	Квадрат	30 × 30 × 3 / 500 70 × 70 × 3 / 900
	Квадрат	20 × 20 / 400 50 × 50 / 600
	Прямоуг.	50 × 30 × 2 / 500 80 × 40 × 3 / 800
	Прямоуг.	50 × 10 / 400 120 × 25 / 600
	Полоса	40 × 10 / 500 80 × 25 / 600

* Дополнительные ролики

Модель	HRBM-65
Артикул	391020
Мощность, кВт	2.2 (380)
Габариты, мм	1250 × 1150 × 1800
Масса, кг	720

Преимущества

- Гибка труб в горизонтальном и вертикальном положениях
- Диаметр валов – 65 мм
- Скорость вращения – 9.3 об/мин
- Шкала повторяемости вдоль перемещения ролика

70
Макс. профиль, мм

Серия **HRBM-HV**

Гидравлический профилегиб

Стандартная комплектация

- Выносной пульт управления
- Комплект роликов
- Гидравлический привод

Размеры заготовок / мин. диаметр, мм

	Круг*	70 × 2 / 600
	Круг	30 / 650 35 / 600
	Квадрат	40 × 40 × 3 / 500 60 × 60 × 6 / 600
	Квадрат	20 × 20 / 780 35 × 35 / 600
	Прямоуг.	50 × 40 × 3 / 800 70 × 50 × 3 / 1200
	Прямоуг.	60 × 10 / 1150 100 × 15 / 920
	Полоса	40 × 10 / 650 60 × 10 / 500

* Дополнительные ролики

Модель	HRBM-50HV
Артикул	391023
Мощность, кВт	2.2 (380)
Габариты, мм	1500 × 950 × 1340
Масса, кг	515

Преимущества

- Гибка труб в горизонтальном и вертикальном положениях
- Шкала повторяемости вдоль перемещения верхнего ролика
- Диаметр валов – 50 мм
- Скорость вращения – 13 об/мин

60
Макс. профиль, мм





STALEX



Работа с трубой и профилем

РАБОТА С ПРУТКОМ И КВАДРАТОМ

Серия Мини

Универсальный минитрубогиб

Стандартная комплектация

- Ручка, измерительный инструмент
- Короткий вал, стопорная шпилька
- Вали 1/2", 3/16", 1/4"
- Кольцо 1", угловая матрица

Размеры заготовок, мм

	Круг	5
	Полоса	3 × 25

Модель	Минитрубогиб
Артикул	373207
Габариты, мм	320 × 100 × 100
Масса, кг	2.8

Преимущества

- Гибка проволоки и прутков под острым углом
- Малые габаритные размеры
- Удобство в применении

6
Макс. профиль, мм

25.4
Макс. профиль, мм



Работа с прутком и квадратом

STALEX

Серия W2

Набор для работы с прутком и квадратом

Стандартная комплектация

- Торсион, гибочное устройство
- Инструмент для гибки завитков
- Устройство для резки и пробивки

Преимущества

- Удобство в применении
- Малые габаритные размеры
- Гибка проволоки и прутков под острым углом

Размеры заготовок, мм

	Круг	9.5
	Квадрат	9.5 × 9.5
	Полоса	25 × 38

9.5
Макс. профиль, мм

9.5
Макс. профиль, мм

Модель	W2
Артикул	376102
Габариты, мм	1070 × 410 × 260
Масса, кг	32



Серия SBG-30

Инструмент для гибки завитков

Стандартная комплектация

- 3 набора оснастки
- Инструкция

Преимущества

- Предназначен для изготовления разнообразных декоративных деталей из низкоуглеродистой стали и цветных металлов
- Легкий и мобильный, крепится на любой верстак

Размеры заготовок, мм

	Круг	10
	Квадрат	10 × 10
	Полоса	10 × 30

10
Макс. профиль, мм

10
Макс. профиль, мм

Модель	SBG-30
Артикул	373217
Габариты, мм	550 × 300 × 220
Масса, кг	29

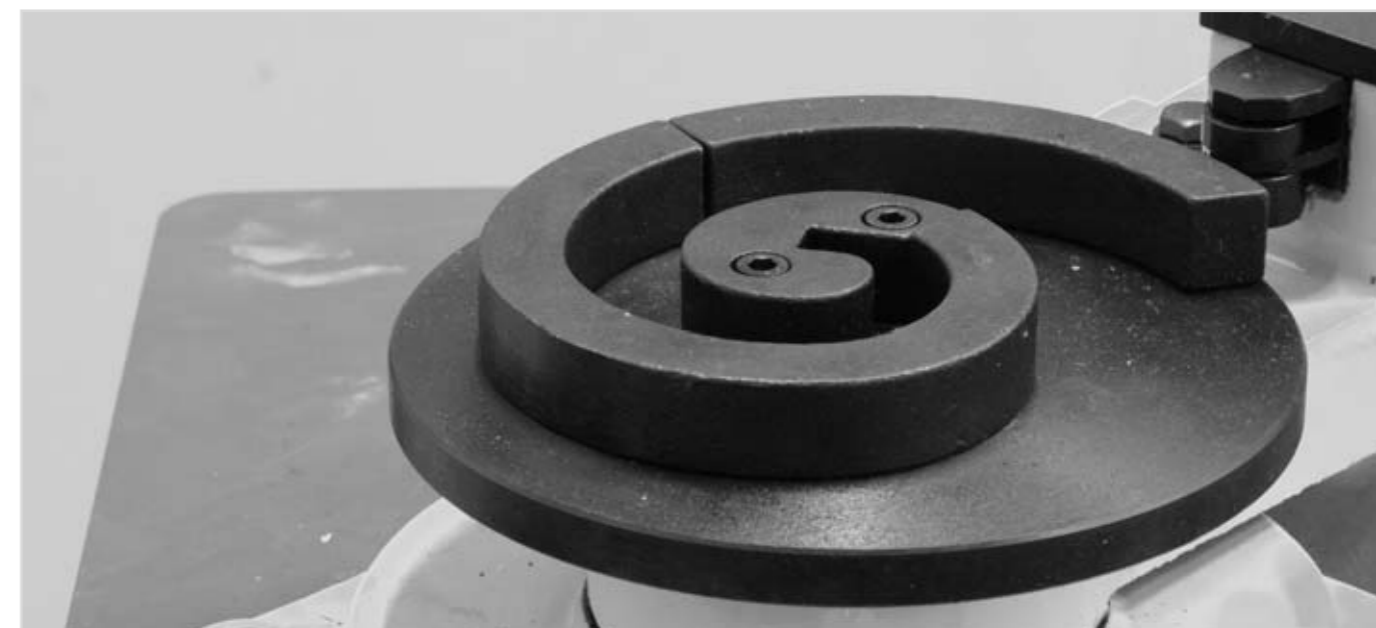

Серия **SBG-40**

Гибочный универсальный инструмент

Стандартная комплектация

- 3 набора оснастки для гибки: по радиусу, на угол, завитков
- Инструкция

Размеры заготовок, мм

	Круг	15
	Квадрат	13 × 13
	Полоса	8 × 30

Преимущества

- Универсальный ручной станок широкого применения
- Легкий и мобильный, крепится на любой верстак
- Жесткая и массивная конструкция



15

Макс. профиль, мм

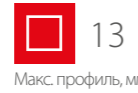

13

Макс. профиль, мм

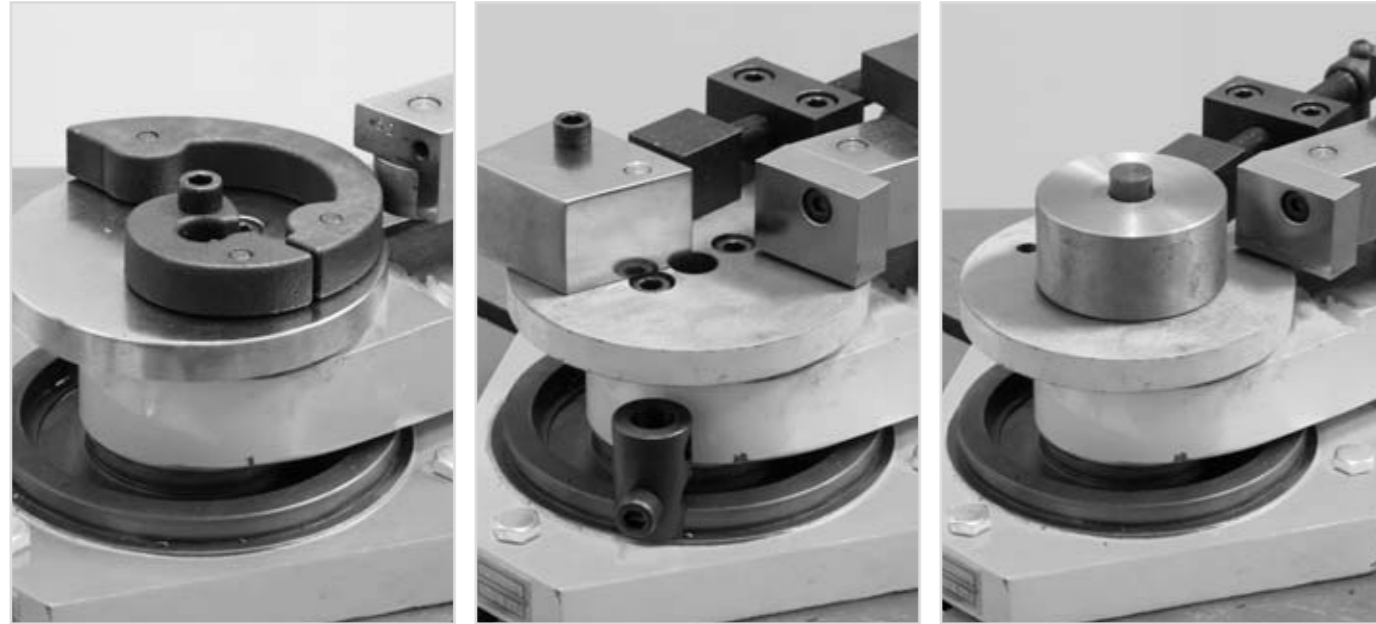

Модель	SBG-40
Артикул	373203
Габариты, мм	500 × 320 × 230
Масса, кг	24

Серия **UB-100**

Гибочный универсальный инструмент

Стандартная комплектация

- Набор гибочных блоков
- Инструкция

Размеры заготовок, мм

	Круг	18
	Квадрат	16 × 16
	Полоса	15 × 70

Преимущества

- Универсальный ручной станок
- Жесткая и массивная конструкция
- Эксцентрик быстрый зажим
- Ограничитель углагиба
- Градусная линейка

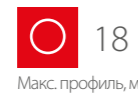

18

Макс. профиль, мм

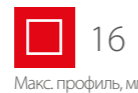

16

Макс. профиль, мм



Модель	UB-100
Артикул	373202
Габариты, мм	390 × 290 × 280
Масса, кг	31

Серия **DR-25**

Ручной станок для гибки арматуры

Стандартная комплектация

- 4 ролика для гибки прутка

Преимущества

- Высокая мобильность, благодаря малому весу и компактной конструкции
- Отличная производительность и возможность обрабатывать стальные прутья и арматуру класса А1 диаметром до 25 мм
- Прочная и надежная стальная конструкция
- Возможность крепления на любой верстак

Размеры заготовок, мм

	Круг	25
--	------	----



25

Макс. профиль, мм

Модель	DR-25
Артикул	017156
Габариты, мм	320 × 480 × 155
Масса, кг	18

Серия **MS**

Арматурорезы

Стандартная комплектация

- Прижим заготовки
- Ручка

Преимущества

- Прочная стальная рама, лезвия из закаленной стали
- Возможность крепления на любой верстак

Размеры заготовок, мм

	Круг	20	24	28	32
	Квадрат	18	20	24	28
	Прямоугольник	30 × 8	35 × 12	40 × 12	40 × 14

Модель	MS-20	MS-24	MS-28	MS-32
Артикул	372201	372202	372203	372204
Габариты, мм	410 × 370 × 200	410 × 370 × 200	460 × 280 × 430	520 × 290 × 440
Масса, кг	20	29	38	50

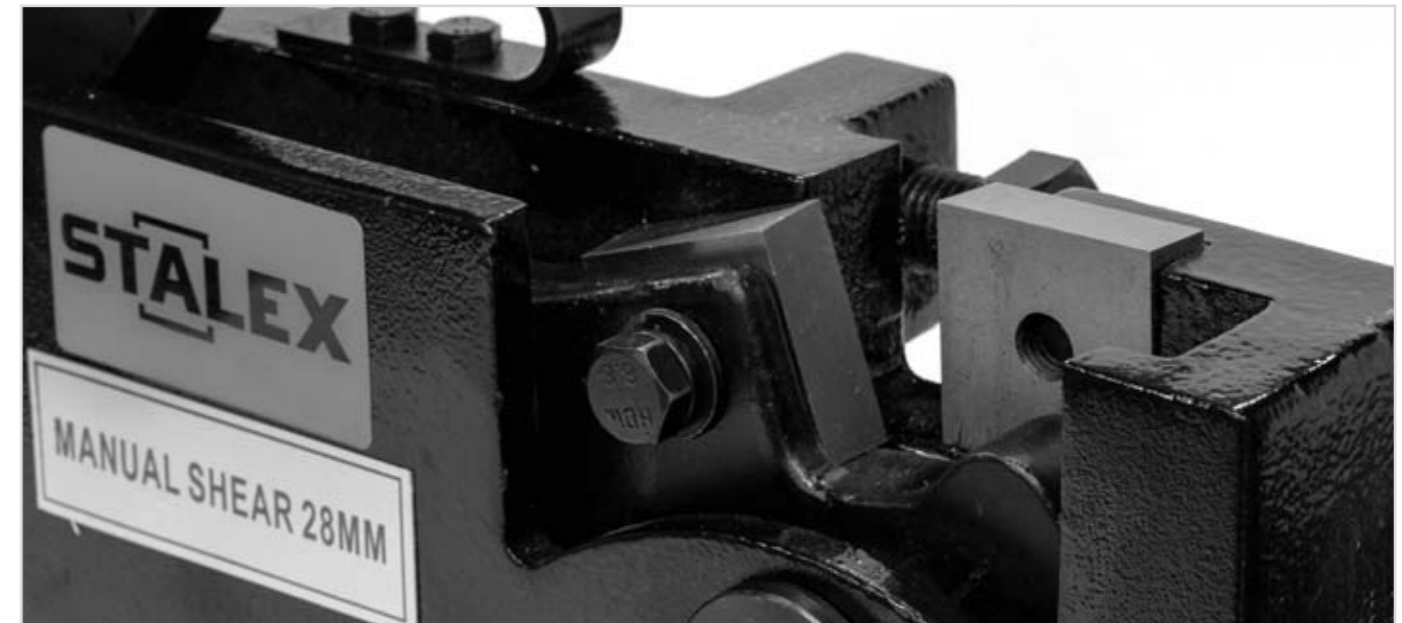



Работа с трубой и профилем

ПРЕСС-НОЖНИЦЫ



Пресс-ножницы

Серия **PBS**

Пресс-ножницы

Стандартная комплектация

- Прижим заготовки
- Ручка

Преимущества

- Прочный прижим, регулируемый по высоте
- Высококачественные режущие ножи
- Прочная стальная конструкция
- Мобильность

Размеры заготовок, мм

●	Круг	16	22
■	Квадрат	16	20
└	Уголок	40 × 6	60 × 7
▬	Прямоугольник	100 × 10	90 × 14
—	Лист	8	10

Модель	PBS-8	PBS-7
Артикул	372301	372302
Габариты, мм	680 × 310 × 560	970 × 360 × 700
Масса, кг	42	98



Серия **PBS-9**

Пресс-ножницы

Стандартная комплектация

- Прижим заготовки
- Ручка

Преимущества

- Прочный прижим, регулируемый по высоте
- Высококачественные режущие ножи
- Функция перфорирования и резки

Размеры заготовок, мм

● ■	Круг / Квадрат	22 / 20
└	Уголок	60 × 7
▬	Прямоугольник	90 × 14
—	Лист	10
□	Отверстие, диаметр/толщина	16 / 8

Модель	PBS-9
Артикул	372304
Габариты, мм	1100 × 360 × 930
Масса, кг	99



Серия **HP-20**

Ручной вырубной станок

Стандартная комплектация

- Упор, ручка
- Оснастка для пробивки отверстий

Преимущества

- Компактный станок для пробивки круглых отверстий в листовом металле
- Станок оснащен упором фиксации подачи заготовки в зев станины
- Двойная рукоятка рычага в собранном состоянии имеет длину 1670 мм

Дополнительные опции

- Комплект матрица
- Пуансон 3-16 мм

Размеры заготовок, мм

□	Отверстие, диаметр/толщина	16 / 8
---	----------------------------	--------

Модель	HP-20
Артикул	376401
Габариты, мм	550 × 340 × 180
Масса, кг	74





STALEX



Работа с трубой и профилем

ОБРАБОТКА ТРУБ



Обработка труб

STALEX

Серия **МНРС**

Труборезы ручные

Доп. опции	Артикул
Ролики Н4S-CWS, 4 шт.	89126
Ролики Н6S-CWS, 4 шт.	89223



- Преимущества**
- Труборезы работают с минимальным вращением (качением)
 - Ручной инструмент холодной резки, без высекания искр
 - Специальное покрытие узлов для предотвращения появления ржавчины

Модель	МНРС-4	МНРС-6
Артикул	Н4S	Н6S
Размеры трубы, мм	50-100	100-150
Толщина стенки, мм	2.77-6.02	3-7.11
Габариты, мм	620 x 230 x 90	730 x 300 x 90
Масса, кг	6.5	9



Серия **МНРС-8**

Труборез ручной

Доп. опции	Артикул
Ролики Н8S-CWS, 4 шт.	89317



- Преимущества**
- Труборезы работают с мин. вращением (качением)
 - Ручной инструмент холодной резки, без высекания искр
 - Специальное покрытие узлов для предотвращения появления ржавчины

Модель	МНРС-8
Артикул	Н8S
Размеры трубы, мм	150-200
Толщина стенки, мм	3.4-8.18
Габариты, мм	860 x 400 x 90
Масса, кг	12

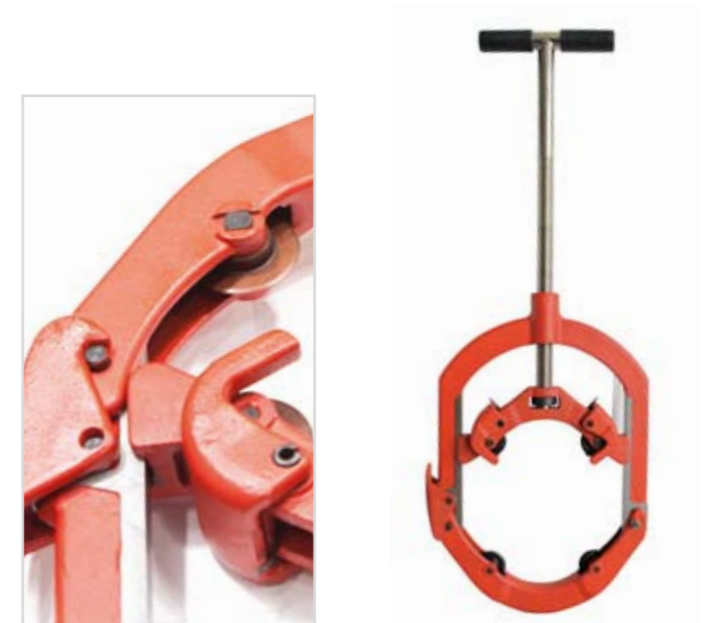

Серия **МRPC-14**

Труборез ручной

Доп. опции	Артикул
Ролики Н14S-CWS, 2 шт.	89419



- Преимущества**
- Конструкция с 4 режущими роликами и двумя муфтами
 - Труборезы работают с мин. вращением (качением)
 - Ручной инструмент холодной резки, без высекания искр
 - Покрытие для предотвращения появления ржавчины

Модель	МRPC-14
Артикул	Н14S
Размеры трубы, мм	250-350
Толщина стенки, мм	4.19-11.1
Габариты, мм	1180 x 360 x 165
Масса, кг	25





Серия HPPC

Труборезы электрические

Стандартная комплектация

- Прижим заготовки
- Ручка

Преимущества

- Низкий уровень шума при работе станка
- Легко режет (выдавливает) материал трубы путем смещения диска в трубу
- Отсутствие абразивной пыли, стружки, искр, или открытого пламени



Доп. опции

Артикул

Ролик режущий 75619

Модель	HPPC-8	HPPC-12
Артикул	QG8C	QG12C
Размеры трубы, мм	60-219	73-323
Толщина стенки, мм	2.7-8.1	3-10.3
Мощность, кВт	0.55 (220)	0.75 (220)
Габариты, мм	720 x 630 x 700	720 x 640 x 870
Масса, кг	65	120

Серия G12D

Желобонакатный станок

Стандартная комплектация

- Одностоечная опора для труб
- Оснастка для накатки желобков (4 комплекта роликов)
- Ножной переключатель (педаль)
- Кейс с инструментом

Преимущества

- Отсутствие абразивной пыли, стружки, искр
- Низкий уровень шума при работе станка
- Легко продавливает материал трубы
- Прочная и надежная конструкция
- Корпус станка защищен от образования коррозии



Модель	G12D
Артикул	G12D
Размеры трубы, мм	33.5-325
Скорость вращения, об/мин	24
Мощность, кВт	1.1 (220)
Габариты, мм	850 x 500 x 850
Масса, кг	134



Серия RA

Устройства для вырубki седловин

Стандартная комплектация

- Ручка
- Инструкция

Преимущества

- Применим во всех производствах где используются изделия из труб
- Предназначен для вырубki сегментов труб (выемок) различного диаметра
- Крепления для установки к полу/верстаку
- Прочный и долговечный корпус, изготовленный из стали



Модель	RA-2	RA-3
Артикул	376204	376205
Размеры трубы, мм	20-28, 25-35, 32-42	40-50, 50-60
Габариты, мм	500 x 160 x 160	500 x 160 x 160
Масса, кг	8	15

Серия PN, PNM

Устройство для вырезания седловин



Преимущества

- Основание адаптируется к любому рабочему столу
- Прочный и долговечный корпус из стали
- Мобильность, высокая скорость резки и точность



Модель	PN-1/2S	PNM
Артикул	376202	376208
Размеры трубы, мм	50.8	76.2
Шпиндель, мм	19.05	25.4
Адаптер шпинделя, мм	12.7 / 15.85	12.7
Регулировка поворота	от 0° до +60°	от 0° до +50°
Габариты, мм	300 x 170 x 120	310 x 160 x 900
Масса, кг	4.5	9.6

Серия PTN12U

Устройство для вырезания седловин



Преимущества

- Предназначен для вырубki сегментов труб
- Рабочий узел имеет несколько позиций матриц для разных диаметров труб
- Оснащен электроприводом
- Оснащен устройством сдвига и защитным экраном
- Может работать в горизонтальном и вертикальном положении

Модель	PTN12U
Артикул	376206
Размеры трубы, мм	8-15, 10-18, 15-22, 20-28, 25-35, 32-42, 40-50, 50-60
Макс. толщина резки, мм	3
Угол резки	90°
Мощность, кВт	1.5 (380)
Габариты, мм	860 x 400 x 450
Масса, кг	85





Серия РНС

Станок для высверливания отверстий в трубах

Стандартная комплектация

- Сверлильный патрон 3-16 мм
- Ключ для сверлильного патрона
- Крепежная цепь
- Рычаг вращения
- Кабель питания
- Адаптер (для РНС-6)



Преимущества

- Прочная и надежная конструкция
- Встроенная ампула (жидкостной уровень), для юстировки станка при сверлении группы отверстий
- Конструкция модели РНС-6 позволяет перебрасывать рычаг вращения на другую сторону для комфортного управления станком
- Режущий инструмент – корончатые и спиральные сверла



Модель

РНС-114

Артикул	КС114
Ход шпинделя, мм	100
Макс. диаметр вырезания, мм	114
Диапазон установки на трубы, мм	42-219
Мощность двигателя, кВт	1.5 (220)
Частота вращения, об/мин	240
Габариты, мм	360 x 248 x 513
Масса, кг	16

Серия РНС

Станок для высверливания отверстий в трубах

Стандартная комплектация

- Сверлильный патрон 3-16 мм
- Ключ для сверлильного патрона
- Крепежная цепь
- Рычаг вращения
- Кабель питания
- Адаптер (для РНС-6)



Преимущества

- Прочная и надежная конструкция
- Встроенная ампула (жидкостной уровень), для юстировки станка при сверлении группы отверстий
- Конструкция модели РНС-6 позволяет перебрасывать рычаг вращения на другую сторону для комфортного управления станком
- Режущий инструмент – корончатые и спиральные сверла



Модель

РНС-6

Артикул	JK150
Ход шпинделя, мм	100
Макс. диаметр вырезания, мм	152
Диапазон установки на трубы, мм	32-300
Мощность двигателя, кВт	1.5 (220)
Частота вращения, об/мин	110
Габариты, мм	340 x 315 x 303
Масса, кг	20

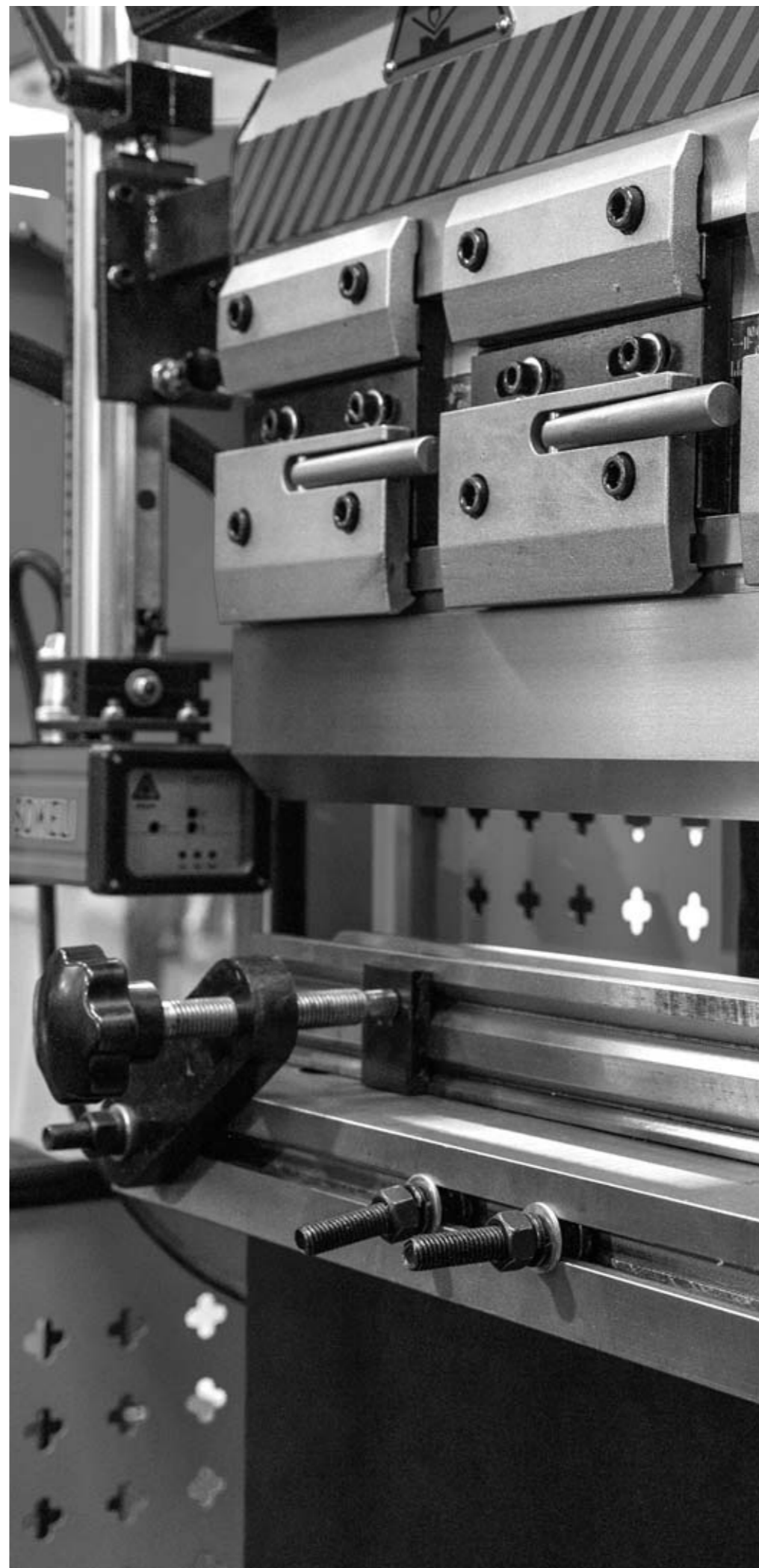

STALEX

Оборудование с ЧПУ

Любая компания, которая занимается работой с металлом знает, что 80% успеха зависит от функционала и надежности оборудования на котором приходится работать.

Компания STALEX более 20 лет поставляет надежное металлообрабатывающее оборудование для большого круга задач. Широкий ассортимент наших станков можно встретить как в небольших частных мастерских, так и на крупных предприятиях.

Станки изготавливаются на современных производствах с использованием передовых технологий. Это обеспечивает необходимую жесткость конструкции, точность, стабильность работы, а также позволяет добиться идеального соотношения «стоимость-производительность».

Листогибочные прессы с ЧПУ

Предназначены для холодной гибки листового металла. Оборудование используется при серийном производстве фасадных кассет, металлических дверей, электрошкафов, приточных установок, фильтров, облицовочных панелей.

Гидравлические гильотины с ЧПУ

Предназначены для резки листового металла с высокой точностью и производительностью. Станки востребованы в машиностроении, а также на металлургических, судостроительных и других предприятиях. Применяются для изготовления корпусных деталей, трубопроводов и много другого.

Автоматические ленточнопильные станки

Используются для резки заготовок в автоматическом режиме. Основными преимуществами данного типа оборудования являются, минимизация ручного труда, высокая производительность и точность распила. Станки незаменимы на крупных предприятиях, которым необходимо изготавливать большие объемы изделий.

Автоматические дисковые пилы

Производительное оборудование, предназначенное для резки металлических изделий, таких как трубы, профили и листы. Преимущества станков заключаются в высокой скорости, производительности, безопасности, а также точности и чистоте реза.

