



# Ravaglioli

**KPS**

305HE

306HE

244HE

324H

326H

327H

329HE

COMPANY WITH  
QUALITY SYSTEM  
CERTIFIED BY DNV GL  
= ISO 9001 =

**ДВУХСТОЕЧНЫЙ ПОДЪЕМНИК С КАРДАННОЙ СИНХРОНИЗАЦИЕЙ**

**TWO POSTS LIFTS WITH SHAFT TRANSMISSION**

**SOLLEVATORI A DUE COLONNE CON TRASMISSIONE A CARDANO**



**SHAFT DRIVE**  
From 2200 to 4000 kg



SINCE 1958



**Опорное Основание**



**Экономия Пространства**

**Карданная синхронизация + Основание опорного типа**

Эксклюзивный подъемник RAV с основанием опорного типа и карданной синхронизацией колонн.

*The exclusive RAV lift with self supporting base and shaft transmission.*

*L'esclusivo ponte RAV con pedana portante e trasmissione a cardano.*

**KPS 305HE / 2700 кг**  
**KPS 306HE / 3200 кг**

Установка подъемника возможна на полу с неровной поверхностью. Короткие трехсекционные лапы позволяют производить ассиметрический подъем внедорожников и крупногабаритных автомобилей.

*Installation is possible on floor with poor surface anchorage. Three stage short arms provide asymmetric lifting of off-road and large vehicles.*

Installazione possibile anche su pavimenti che non garantiscono un ancoraggio al suolo sicuro. Bracci corti a tre stadi per il sollevamento asimmetrico di veicoli larghi e fuoristrada.

**KPS 305HEK / 2700 кг**  
**KPS 306HEK / 3200 кг**



Лапы оборудованы быстросъемными проставками.

*Arms suitable for quick drop-in extensions.*

*Bracci predisposti per l'alloggiamento rapido di prolunghe.*

ОПЦИЯ

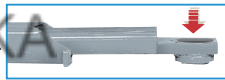

**KPS 306HER / 3200 кг**



**ГОНОЧНЫЕ АВТОМОБИЛИ**

Особо-низкие лапы, расположенные параллельно полу: минимальная высота опорных площадок составляет всего 80 мм. Рекомендуется для подъема спортивных автомобилей и автомобилей с очень низкой посадкой.

*Very low profile arms, parallel to the floor: double thread pads with a min. height of 80mm only. Recommended for sport cars and very low profile vehicles.*

*Bracci super-ribassati, con profilo parallelo al pavimento per tutta la lunghezza del braccio; tamponi a doppio filo con altezza minima di soli 80 mm. Raccomandato per veicoli sportivi o ribassati.*



**БРОНЗОВАЯ ГАЙКА**

Основная гайка изготовлена из бронзы (не из пластика) с высокой устойчивостью к износу, что гарантирует полную безопасность

*Main nut made of bronze (no plastic) with high resistance to wear for greater safety.*

Chiocciola portante in bronzo (non plastica) ad elevata resistenza all'usura a garanzia di sicurezza totale.

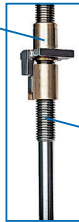

**ХОДОВОЙ ВИНТ + АВТОМАТИЧЕСКОЕ СМАЗЫВАНИЕ**

Стальной ходовой винт высокой прочности обеспечивает долгий срок службы.

Автоматическая система смазки.

*Steel high resistance rolled screw to provide long life. Automatic and permanent nut lubrication system.*

Вите роллата in acciaio ad alta resistenza per garantire la massima durata nel tempo.

Lubrificazione permanente e automatica delle chiocciole.

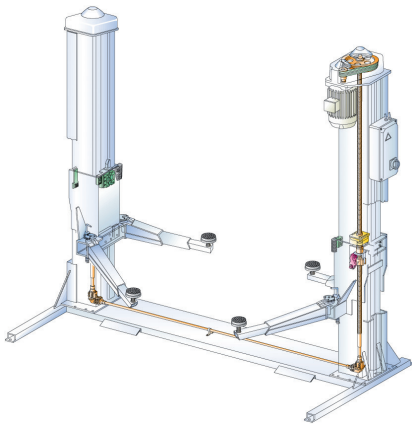

**КАРДАННАЯ СИНХРОНИЗАЦИЯ**

Карданная синхронизация между колоннами осуществляется при помощи конических редукторов, наполненных маслом, и не требующих дополнительного обслуживания.

*Shaft transmission between posts through oil-filled conic gear boxes requiring no maintenance.*

Trasmissione fra le colonne tramite barra rotante e scatole angolari con ingranaggi conici a bagno d'olio che non richiedono alcuna manutenzione.

**СТАНДАРТНЫЙ ПОДЪЕМНИК**



**НОВАЯ ВЕРСИЯ**



**KPS305LHE - LHEK**  
**KPS306LHE - LHEK - LHER**

**KPS 305,306**

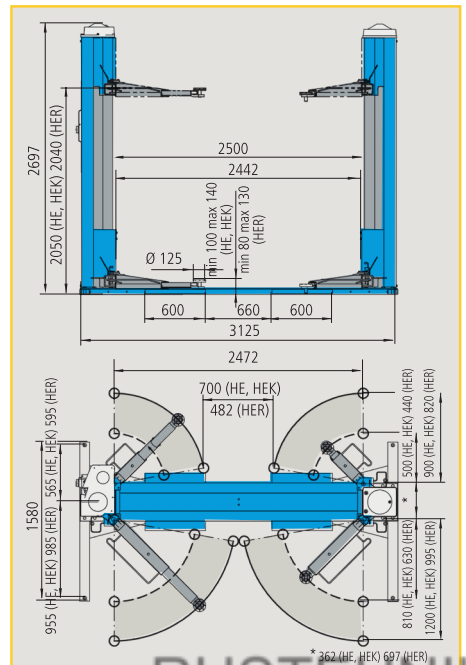



**Карданная  
синхронизация**



**Экономия  
пространства**



Малогабаритное основание обеспечивает легкий доступ в рабочую зону.

*The small-sized base allows to easy access into the working area.*

Base con ingombro minimo per la massima comodità di movimento nella zona di lavoro.

**KPS 324H2 / 2200 кг KPS 326H -  
KPS 326H2 / 2700 кг KPS 327H -  
KPS 327H2 / 3200 кг**

Короткие трехсекционные лапы позволяют производить асимметрический подъем внедорожников и крупногабаритных автомобилей. Минимальная высота опорных площадок составляет всего 95 мм.  
**H2** → модель с двухсекционными короткими лапами.

*Three stage short arms provide asymmetric lifting of off-road and large vehicles. Min. pad height 95mm.  
**H2** → Two stage short arms.*

Bracci corti a tre stadi per il sollevamento asimmetrico agevole anche di veicoli larghi e di fuoristrada. Altezza minima tamponi di soli 95 mm.  
**H2** → Bracci corti a due stadi.

**KPS 327HK / 3200 кг**



Лапы оборудованы быстръемными проставками.

*Arms suitable for quick drop-in extensions.*

Bracci predisposti per l'alloggiamento rapido di prolunghe.



**ОПЦИЯ**



**KPS 329HE / 3500 кг - 2 мотора**

Версия с расширенным расстоянием между стойками (2.650 мм). Оборудована удлиненными лапами для подъема фургонов, внедорожников и легковых автомобилей. Модель имеет 2 мотора.

*Versions with wider distance between posts (2650 mm). Longer arms to lift vans, cars and off-road vehicles. Features two motors.*

Versioni con larghezza maggiore fra le colonne (2.650 mm). Bracci più lunghi per il sollevamento di furgoni, auto e fuoristrada. Dotato di 2 motori.

**ОПЦИЯ - НЕСКОЛЬКО УРОВНЕЙ**

**S 305A14**

- 95 мм
- 140 мм
- 178 мм
- 211 мм

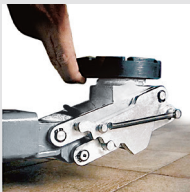

**СТАНДАРТНЫЙ ПОДЪЕМНИК**



**НОВАЯ ВЕРСИЯ**



**KPS326LH  
KPS327LH - KPS327LHK**

**KPS 324, 326, 327**

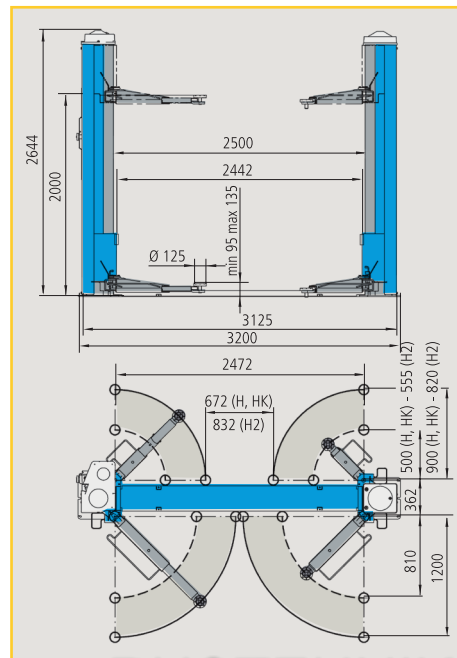

**KPS 329HE**

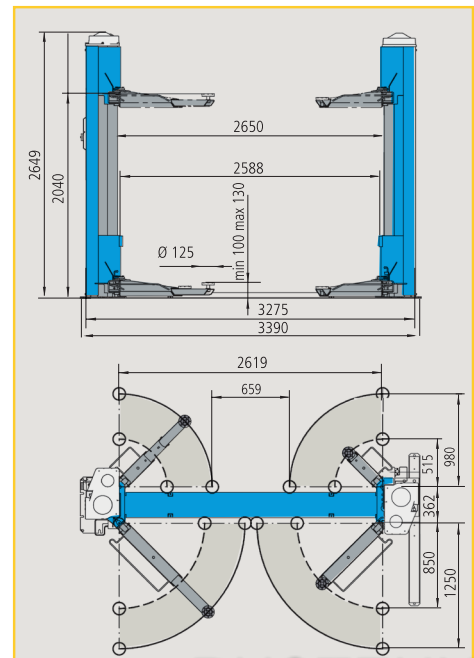



**KPS 244HE / 4000 кг - 2 мотора**

Эксклюзивный подъемник с основанием опорного типа (рамный). Установка подъемника возможна на полу с неровной поверхностью. Карданная синхронизация между колоннами осуществляется при помощи конических редукторов, наполненных маслом, и не требующих дополнительного обслуживания. Короткие трехсекционные и длинные двухсекционные лапы позволяют производить асимметрический подъем фургонов и внедорожников

*Exclusive lift with self supporting base. Its installation is possible on floor with poor surface anchorage. Shaft transmission between posts through oil-filled conic gear boxes requiring no maintenance. Three-stage short arms and two-stage long arms provide asymmetric lifting of vans and off-road vehicles.*

L'esclusivo ponte con pedana portante. Installazione possibile anche su pavimenti che non garantiscono un ancoraggio al suolo sicuro. **Trasmissione** fra le colonne tramite barra rotante e scatole angolari con ingranaggi conici a bagno d'olio che non richiedono alcuna manutenzione. Bracci corti a tre stadi e bracci lunghi a due stadi per il sollevamento asimmetrico di furgoni e fuoristrada.

**KPS 244HE - HEK**

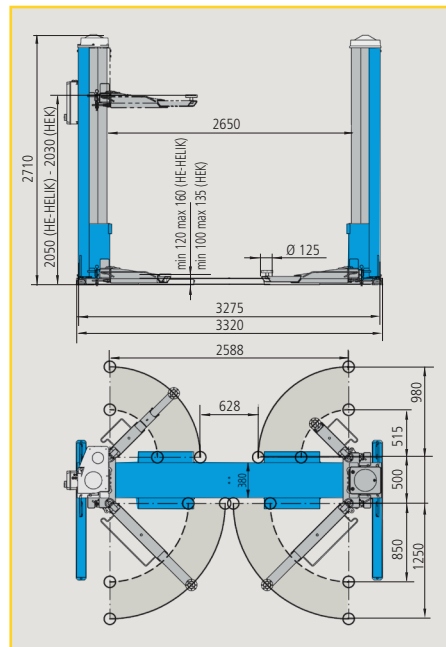

**KPS 244HEK / 4000 кг - 2 мотора**

Лапы оборудованы быстросъемными проставками. **Arms suitable for quick drop-in extensions.** Bracci predisposti per l'alloggiamento rapido di prolunghie.



Подъемник оборудован четырьмя трехсекционными лапами. Модель идеально подходит для подъема как фургонов на длинной колесной базе, так и легковых автомобилей.

*Model equipped with four long three-stage arms: ideal to lift long wheel base vans and easy lifting of cars.*



Modello equipaggiato con 4 bracci lunghi a tre stadi: ideali per il sollevamento di furgoni e furgonati a passo lungo, consentono allo stesso tempo caricabilità ottimale anche per le autovetture.

**KPS 244HELIK / 4000 кг - 2 мотора**

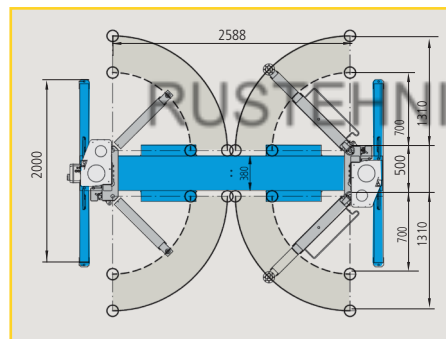
**KPS 244HELIK**

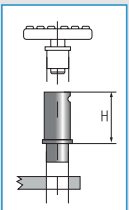

**ОПЦИИ → K, LIK**

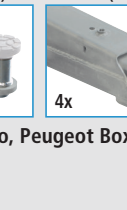
	<b>S224A3 (H=80мм)</b> 4x Для Fiat Ducato, Peugeot Boxer, Citroën Jumper Проставки Spacers Distanziali		<b>S224A4 (H=140мм)</b> 4x		<b>S370A18 (H=200мм)</b> 4x
---	---	---	-------------------------------	---	--------------------------------

**ОПЦИИ → S224A3, S224A4, S370A18**

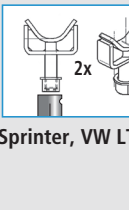
	<b>S370A19 S370A17</b> 4x Рамные адаптеры Frame adapters Supporti presa telaio		<b>Для Mercedes Sprinter, VW LT+Crafter</b> 2x Адаптеры Adapters Supporti		2x
---	--	---	---	---	----